



AUDI

A 5 [5F]

DAL 10/2018 AL 2024

CAN BUS T Key less



COLLEGAMENTI

Alimentazione

+ 15 (positivo sotto chiave quadro):

Sotto al cruscotto lato guida, dietro al battitacco, sulla centralina multifunzionale **NERA** "BCM" posizionata in verticale, nel connettore **NERO/BIANCO** a **73 poli** siglato "T73A", pin n. **19**, filo **NERO/VIOLA** di sezione **0,5 mmq.**

+ 30 (positivo diretto):

- Sul morsetto positivo di batteria.

- Oppure sotto al cruscotto lato guida, dietro al battitacco, sulla centralina multifunzionale **NERA** "BCM" posizionata in verticale, nel connettore **NERO/BIANCO** a **73 poli** siglato "T73B", pin n. **12**, filo **ROSSO** di sezione **0,75 mmq.**

- Oppure sotto al cruscotto lato guida, nella staffa **NERA** con fusibili e relè, sul perno col filo **ROSSO** di grossa sezione.

GND (massa):

Sul morsetto negativo di batteria, oppure su di un punto di massa originale a telaio, ad esempio dietro al battitacco autista.

Posizione centralina originale multifunzionale

Centralina **NERA** "BCM" posizionata in verticale, sotto al cruscotto lato guida, dietro al battitacco.





Indicatore di direzione

A FILO UNICO (con IMPULSO di inizio e di fine lampeggio) **SOLO PER CENTRALI: MED 11 / MED 6000 / 7000 / MedSky MS10 e MED 2200 / 3200** dal n. **1921000000** in poi.

- Collegare il filo **VERDE/NERO** della centrale **med** al filo dell'impianto originale presente:
 - Sotto al cruscotto lato guida, dietro al battitacco, sulla centralina multifunzionale **NERA "BCM"** posizionata in verticale, nel connettore **NERO/BIANCO** a **54 poli** siglato "**54C**", pin n. **31**, filo **ROSSO** di sezione **0,35 mmq.**
 - Oppure al centro del cruscotto, dietro al pulsante del "BLINKER", nel connettore **NERO** a **6 poli**, filo **ROSSO/GIALLO** di sezione **0,35 mmq.**

Comando negativo.

- Collegare il filo **VERDE** della centrale **med** ad uno qualunque dei fili che pilotano le lampade degli indicatori di direzione (positivo con lampada accesa-FEEDBACK), oppure isolarlo separatamente.
- Isolare il filo **VERDE/ROSSO** della centrale **med**.



Interruzioni elettriche

+ 50 (motorino di avviamento):

Sotto alla pedana poggiapiedi autista, nella parte posteriore della scatola portafusibili, nella parte "**E**" di colore **ROSSO**, in corrispondenza del fusibile n. **11** da **35 A** filo **ROSSO/GIALLO** di sez. **2,5 mmq.**

POMPA CARBURANTE (benzina e diesel):

Sotto alla pedana poggiapiedi autista, nella parte posteriore della scatola portafusibili, nella parte "**A**" di colore **MARRONE chiaro**, in corrispondenza del fusibile n. **16**, da **25 A**, filo **GIALLO/NERO** di sezione **2,5 mmq.**

CENTRALINA GESTIONE MOTORE (ALIMENTAZIONE +30 - benzina e diesel):

Sotto alla pedana poggiapiedi autista, nella parte posteriore della scatola portafusibili, nella parte "**B**" di colore **ROSSO**, in corrispondenza del fusibile n. **2**, da **5 A**, filo **ROSSO/NERO** di sezione **0,5 mmq.**

+ 50 (motorino di avviamento - versione Ibrida):

Nel vano motore, sotto al vano dei tergicristalli, al centro, all'interno del piccolo contenitore stagno **NERO** contenente i 2 relè per l'avviamento, siglati entrambi "**646**", filo **NERO** di sezione **0,5 mmq.**

E' l'alimentazione (massa) di entrambi i relè.

ATTENZIONE:

- Si accende la spia e la vettura memorizza l'errore relativo al mancato avviamento.
- Generalmente occorre interrompere contemporaneamente entrambi i fili sopra indicati (+50 Avviamento sotto al pulsante START / STOP e filo NERO sui 2 relè per l'avviamento nel vano motore).

Aggiungere pertanto 2 relè di buona qualità con contatto **NA** (Normalmente Aperto), collegati come sotto riportato:

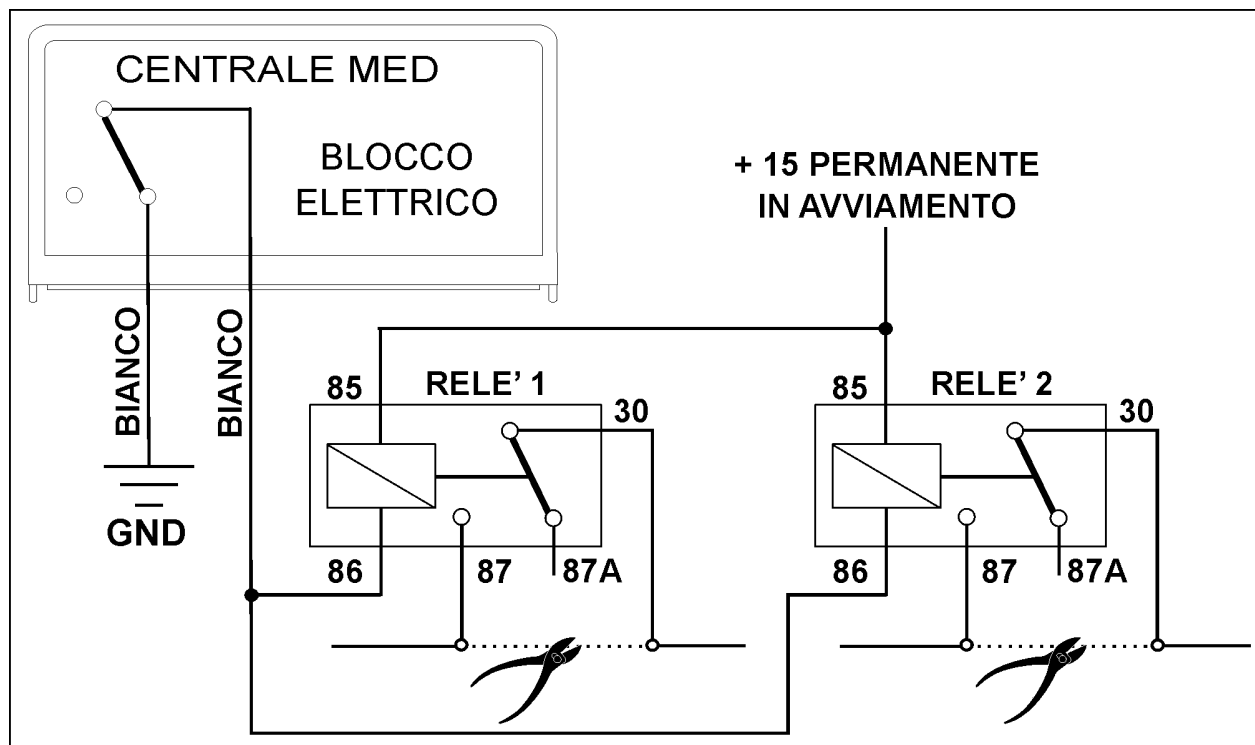

Vetri elettrici

Impiegare il telecomando originale della vettura.

Posizione centralina / sirena

MODULARI: Sotto al cruscotto lato guida.

Gommino passacavo originale: Sopra al battitacco autista.

COMPATTI / SIRENA: Nel vano motore lato guida.

USO TELECOMANDO ORIGINALE

Per centrali MED 11 – MED 3200 – MED 5000 – MED 7000 – MED AS3 – MedSky MS10
con Matricola SUPERIORE a 2021000000

Programmazioni consigliate

- Esclusione lampeggio indicatori di direzione all'inserimento/disinserimento.
- Attivazione inserimento allarme alla chiusura porte (dopo rifiuto per porta aperta).



Collegamenti

- Dieto al battitacco autista, nel cablaggio che entra nella porta:
 - **GIALLO centrale med:** filo **VERDE** oppure filo **ARANCIONE/VERDE** di sezione **0,35 mmq.** (CAN HIGH T)
 - **GIALLO/AZZURRO centrale med:** filo **ARANCIONE/MARRONE** di sezione **0,35 mmq.** (CAN LOW T)
- Oppure sotto al cruscotto lato guida, dietro al battitacco, sulla centralina multifunzionale **NERA "BCM"** posizionata in verticale, nel connettore **NERO/BIANCO** a **73 poli** siglato **"T73B"**:
 - **GIALLO centrale med:** pin n. **40**, filo **VERDE** di sezione **0,35 mmq.** (CAN HIGH T)
 - **GIALLO/AZZURRO centrale med:** pin n. **41**, filo **ARANCIONE/MARRONE** di sezione **0,35 mmq** (CAN LOW T)
- Oppure dietro al battitacco autista, in basso, nel connettore **ARANCIONE** a **14 poli**:
 - **GIALLO centrale med:** pin n. **8**, filo **ARANCIONE/VERDE** di sezione **0,35 mmq.** (CAN HIGH T)
 - **GIALLO/AZZURRO centrale med:** pin n. **7**, filo **ARANCIONE/MARRONE** di sezione **0,35 mmq.** (CAN LOW T)

ATTENZIONE: I fili devono essere saldati a stagno.

Avvertenze specifiche

- Anche per versione con KEY LESS (la vettura si apre e chiude sfiorando la maniglia della porta, anche col telecomando in tasca, senza bisogno di premerne i tasti).
- L'apertura/chiusura del veicolo ed i pulsanti di porte, cofano (se presente) e baule sono rilevati tramite "CAN" (linea seriale di trasmissione dati), pertanto non occorre collegarli.
- La centrale med si attiva tramite il telecomando originale, pigiando il pulsante di chiusura porte oppure toccando la maniglia della porta, col telecomando in tasca (Key less).
- La centrale med si disattiva tramite il telecomando originale, pigiando il pulsante di apertura porte oppure toccando la maniglia della porta, col telecomando in tasca (Key less).
- Generalmente la centrale med si disattiva anche passando la gamba sotto al baule, col telecomando in tasca, se la vettura è dotata della funzione di **apertura col piede**.

USO TELECOMANDO MED

Per centrali MED 11.5 – MED 2200 – MED 4000 – MED 6000 – MED LOCKER

Chiusura centralizzata

Non è possibile pilotare la chiusura centralizzata, pertanto si consiglia l'impiego della centrale di allarme **MED 11**, **MED 3200**, **MED 5000**, **MED 7000** adatta che tramite linea "CAN" rileva il telecomando originale ed i pulsanti delle porte, del cofano e del baule.

ATTENZIONE: I riferimenti indicati sono da ritenere puramente indicativi e da verificare, poiché possono verificarsi variazioni all'impianto originale ad opera della casa costruttrice. Se la vettura dispone di sensori radar originali, occorre escluderli definitivamente.