



MINI

COUNTRYMAN [F60]

DAL 2017

CAN BUS T



COLLEGAMENTI

Alimentazione

+ 15 (positivo sotto chiave quadro):

Dietro al battitacco lato passeggero, sulla centralina multifunzionale **BIANCA "ZGM/FEM"**, in verticale:

- Nel connettore **NERO** a **42 poli**, siglato "**CON 2**", pin n. **13**, filo **VERDE/ROSSO**.
- Oppure nel connettore **NERO** a **54 poli** siglato "**CON 3**", pin n. **2**, filo **VERDE/GIALLO** di sez. **0,5 mmq.**
- Oppure nel connettore **BIANCO** a **54 poli** siglato "**CON 7**", pin n. **26**, filo **VERDE/ROSSO**.

+ 30 (positivo diretto):

Sul morsetto positivo di batteria, oppure dietro al battitacco lato passeggero, sulla centralina multifunzionale **BIANCA "ZGM/FEM"**, in verticale:

- Nel connettore **BIANCO** a **54 poli** siglato "**CON 7**", pin n. **1**, filo **ROSSO/VERDE** di sez. **0,75 mmq.**
- Oppure nel connettore **NERO** a **54 poli** siglato "**CON 3**", pin n. **33**, filo **ROSSO/BLU** di sez. **4 mmq.**

GND (massa):

Sul morsetto negativo di batteria, oppure su un punto di massa originale a telaio, ad esempio dietro al battitacco anteriore passeggero.

Posizione centralina originale multifunzionale

Centralina **BIANCA "ZGM/FEM"**, posizionata dietro al battitacco lato passeggero, in verticale.



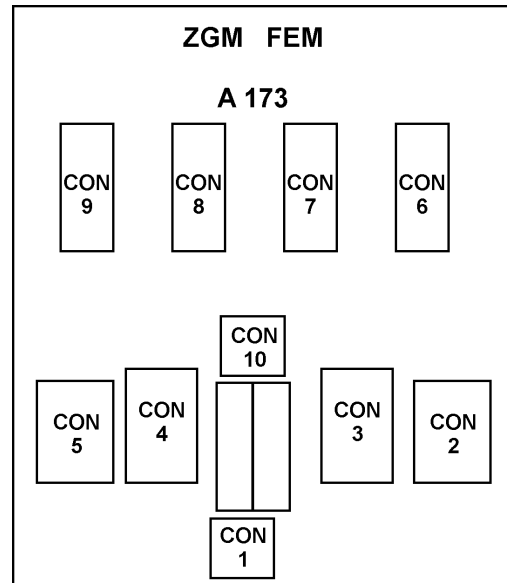
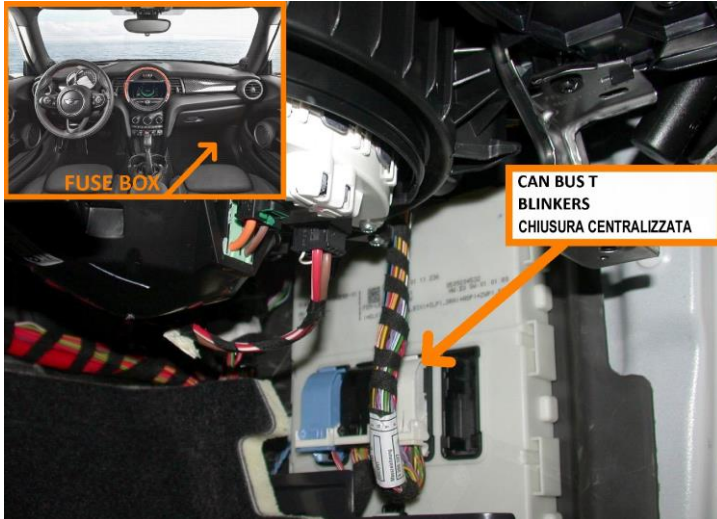

Indicatore di direzione

A FILO UNICO (con IMPULSO di inizio e di fine lampeggio) **SOLO PER CENTRALI: MED 11 / MED 6000 / 7000 / MedSky MS10 e MED 2200 / 3200** dal n. **1921000000** in poi.

- Collegare il filo **VERDE/NERO** della centrale **med** al filo dell'impianto originale presente dietro al battitacco lato passeggero, sulla centralina multifunzionale **BIANCA "ZGM/FEM"**, in verticale, nel connettore **BIANCO** a **54 poli**, siglato "**CON 7**", pin n. **31**, filo **ARANCIONE** di sezione **0,5 mmq**.

Comando negativo.

- Collegare il filo **VERDE** della centrale **med** ad uno qualunque dei fili che pilotano le lampade degli indicatori di direzione (positivo con lampada accesa-FEEDBACK), ad esempio dietro al battitacco lato passeggero, sulla centralina multifunzionale **BIANCA "ZGM/FEM"**, in verticale, nel connettore **NERO** a **54 poli**, siglato "**CON 3**", pin n. **48**, filo **BLU/VERDE** di sezione **0,75 mmq**, oppure isolarlo separatamente.

- Isolare il filo **VERDE/ROSSO** della centrale **med**.

Interruzioni elettriche

+ 50 (motorino di avviamento):

Dietro al battitacco lato passeggero, sulla centralina multifunzionale **BIANCA "ZGM/FEM"**, in verticale, nel connettore **NERO** a **42 poli**, siglato "**CON 2**", pin n. **1**, filo **NERO**.

POMPA CARBURANTE (benzina e diesel):

Sotto al divano posteriore, al centro, sulla centralina, nel connettore **BLU** a **10 poli**, pin n. **1**, filo **BLU/GIALLO** di sezione **0,5 mmq**.

BLOCCO INIEZIONE (benzina e diesel):

Dietro al battitacco lato passeggero, sulla centralina multifunzionale **BIANCA "ZGM/FEM"**, in verticale, nel connettore **NERO** a **54 poli** siglato "**CON 3**", pin n. **2**, filo **VERDE/GIALLO** di sezione **2,5 mmq**.

Vetri elettrici - Impiegare il telecomando originale della vettura.



Posizione centralina / sirena

MODULARI: Sotto al cruscotto lato passeggero.

Gommino passacavo originale:

Sotto al cruscotto lato passeggero, dietro al cassetto portaoggetti.

COMPATTI / SIRENA: Nel vano motore lato passeggero.

Altro - CLAKSON: Comando positivo.

Dietro al battitacco lato passeggero, sulla centralina multifunzionale **BIANCA "ZGM/FEM"**, in verticale, nel connettore **NERO a 42 poli**, siglato "**CON 2**", pin n. **3**, filo **VIOLA/BLU** di sez. **1,5 mmq.**

USO TELECOMANDO ORIGINALE

Per centrali MED 11 – MED 3200 – MED 5000 – MED 7000 – MED AS3 – MedSky MS10
con Matricola **SUPERIORE a 2021000000**

Programmazioni consigliate

- Esclusione lampeggio indicatori di direzione all'inserimento/disinserimento.
- Attivazione inserimento allarme alla chiusura porte (dopo rifiuto per porta aperta).

Collegamenti

- Dietro al battitacco lato passeggero, sulla centralina multifunzionale **BIANCA "ZGM/FEM"**, in verticale, nel connettore **BIANCO a 54 poli**, siglato "**CON 7**":
 - **GIALLO centrale med:** pin n. **34**, filo **BIANCO** opp. filo **ARANCIONE/VERDE** di sezione **0,5 mmq.** (CAN HIGH T)
 - **GIALLO/AZZURRO centrale med:** pin n. **33**, filo **BIANCO/NERO** opp. filo **VERDE** di sez. **0,5 mmq.** (CAN LOW T)
- Oppure dietro al battitacco lato passeggero, sulla centralina multifunzionale **BIANCA "ZGM/FEM"**, in verticale, nel connettore **NERO a 54 poli**, siglato "**CON 8**":
 - **GIALLO centrale med:** pin n. **52**, filo **ARANCIONE/VERDE** di sezione **0,5 mmq.** (CAN HIGH T)
 - **GIALLO/AZZURRO centrale med:** pin n. **51**, filo **VERDE** di sezione **0,5 mmq.** (CAN LOW T)
- Oppure dietro al battitacco lato passeggero, sulla centralina multifunzionale **BIANCA "ZGM/FEM"**, in verticale, nel connettore **NERO a 54 poli**, siglato "**CON 8**":
 - **GIALLO centrale med:** pin n. **50**, filo **ROSSO** oppure filo **GIALLO/ROSSO** di sezione **0,5 mmq.** (CAN HIGH T)
 - **GIALLO/AZZURRO centrale med:** pin n. **49**, filo **GIALLO** oppure filo **GIALLO/MARRONE** di sezione **0,5 mmq.** (CAN LOW T)

ATTENZIONE: I fili devono essere saldati a stagno.

Avvertenze specifiche

- L'apertura/chiusura del veicolo ed i pulsanti di porte, cofano e baule sono rilevati tramite "CAN" (linea seriale di trasmissione dati), pertanto non occorre collegarli.
- Generalmente anche [+15]. ([+15] non rilevato dalla MED 5000) è rilevato tramite "CAN".
- La centrale med si attiva pilotando la chiusura porte col telecomando originale.
- La centrale med si disattiva tramite il telecomando originale, pigiando il pulsante di apertura porte.



USO TELECOMANDO MED

Per centrali MED 11.5 – MED 2200 – MED 4000 – MED 6000 – MED LOCKER

Chiusura centralizzata

Dietro al battitacco anteriore lato passeggero, sulla centralina multifunzionale **BIANCA "BCM"** fissata in verticale, nel connettore **BIANCO** a **54 poli** siglato "**CON 7**", pin n. **27**, filo **GIALLO/MARRONE**.

ATTENZIONE: E' possibile pilotare la chiusura centralizzata solo se non si impiega il telecomando originale per chiudere il veicolo, poiché esclude questa linea (questo è il pulsante interno).

Comando negativo da dare sempre sullo stesso filo. Applicare lo schema sottostante:

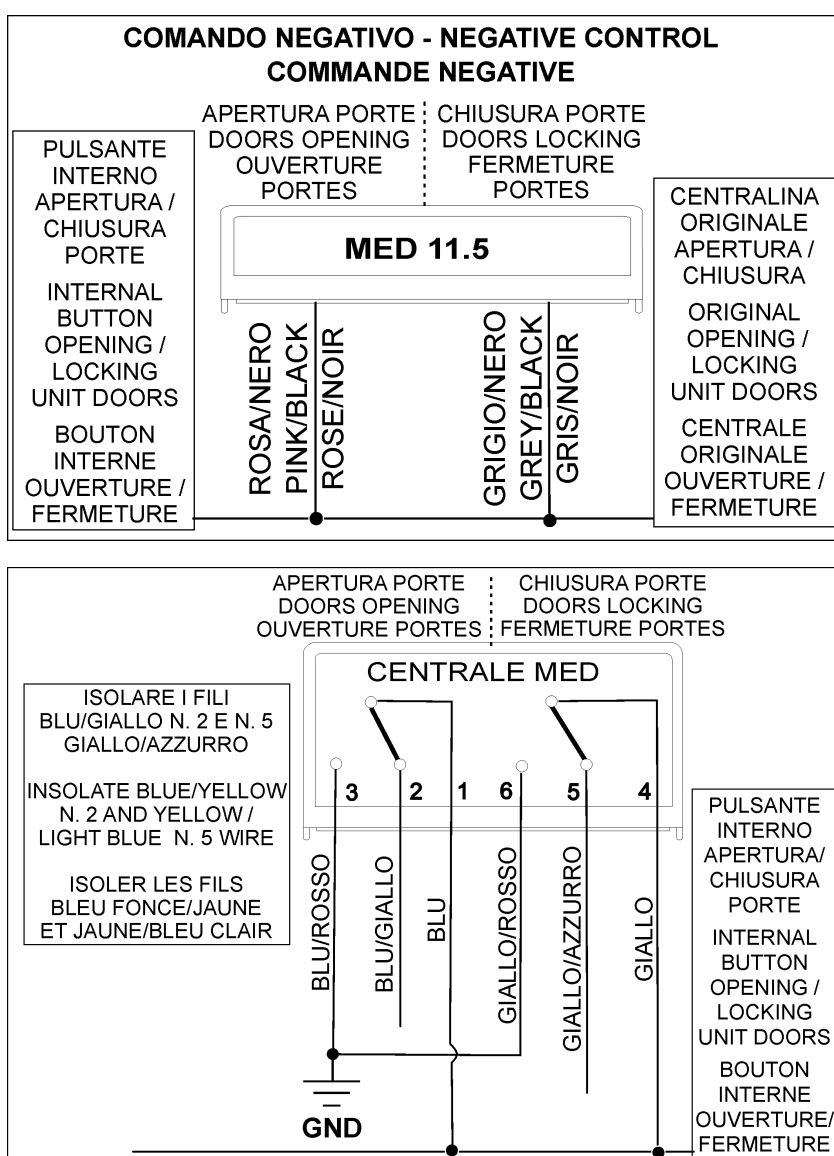

ATTENZIONE: I riferimenti indicati sono da ritenere puramente indicativi e da verificare, poiché possono verificarsi variazioni all'impianto originale ad opera della casa costruttrice. Se la vettura dispone di sensori radar originali, occorre escluderli definitivamente.