

REDUTOR de TENSÃO 24 / 12 V DC 1A

PORTUGUES

2022

IMPORTANTE!!

- Landi Renzo S.p.A. declina toda a responsabilidade e suspende a GARANTIA em caso de utilização indevida do produto ou parte dele, de adulteração ou de acoplamento a dispositivos não previstos.
- A instalação deve ser efectuada por pessoal especializado.
- Não exceder a capacidade máxima indicada: 1 a contínua - 3 a no máximo por 10 minutos.
- Em veículos com "ADR" (interruptor automático da bateria), contactar preventivamente o distribuidor.
- Landi Renzo S.p.A. reserva-se o direito de fazer melhorias no produto sem aviso prévio.

MANUTENÇÃO:

Não é necessária manutenção específica.

HOMOLOGAÇÃO

O KIT 24V / 2 está aprovado de acordo com a Directiva Europeia 2006/28 / CE relativa à compatibilidade electromagnética (interferências e distúrbios) com o número: **e24 03 1629**

CONDIÇÕES DE GARANTIA:

A garantia técnica tem uma duração de 24 meses a partir da data de instalação, ou da saída de fábrica, para as peças consideradas defeituosas no parecer inquestionável Landi Renzo S.p.A.

São excluídos desta forma de cobertura, custos de mão-de-obra externa e qualquer outra oneração a qualquer título.

O CERTIFICADO DE INSTALACAO da central de alarme emparelhada, preenchido e assinado, reportando a etiqueta com o número serie da sirene é válido também como GARANTIA do produto.

Todos os direitos reservados. © 2022 Landi Renzo S.p.A.
Sujeito a alterações e indicações erradas.

Rev. 02 del 12/08/2022 - printed in italy

REDUTOR de TENSÃO 24 / 12 V DC 1A

PORTUGUES

2022

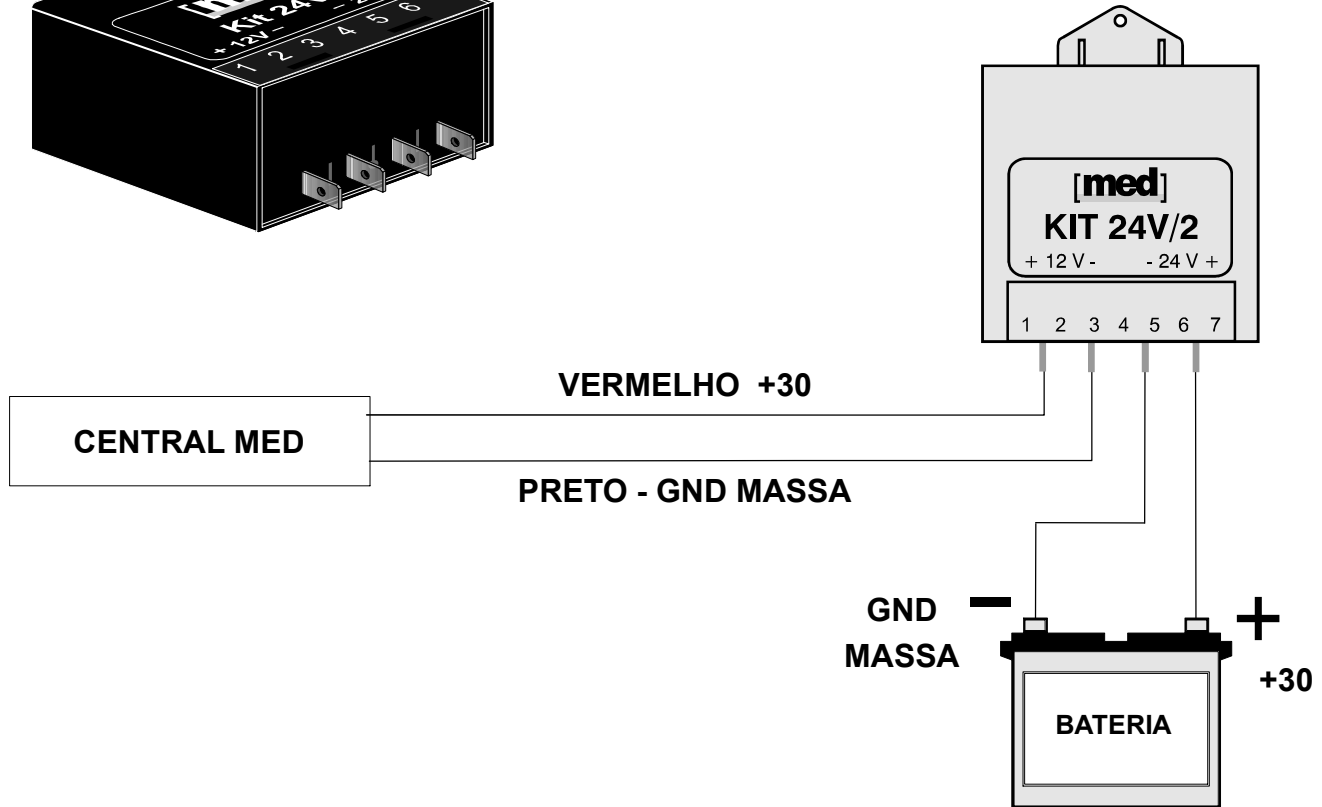
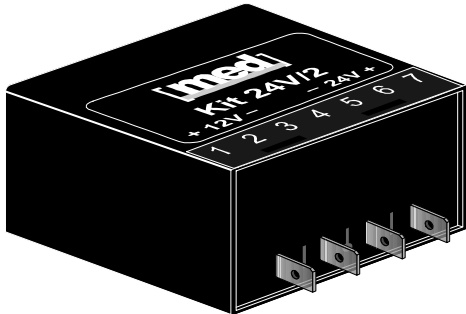

CARACTERÍSTICAS TÉCNICAS

Tensão de alimentação	: 24 V DC (valor nominal) - 18 V DC (mínimo) / 40 V DC (maximo)
Tensão de saída	: 13,5 V DC (valor nominal)
Corrente fornecida	: 1 A (continua) - 3 A (máximo de 10 minutos)
Gama de temperatura	: de -40° C a +85° C
Grau de proteção	: IP 40 (IEC 529 1989 - DIN 40050 - EN 60529)
Posicionamento	: no habitaculo
Proteções:	: Curto-circuito - Sobretensão - Temperatura interna

Todos os direitos reservados. © 2022 Landi Renzo S.p.A.
Sujeito a alterações e indicações erradas.

Rev. 02 del 12/08/2022 - printed in italy