



INSTRUCTIONS DE MONTAGE INSTRUCCIONES DE MONTAJE MED 2200



PROGRAMMARE
DA PC CON
PC PROGRAMMING
ONLY WITH
SW MED 4.6.0

AUTOMOTIVE SOLUTIONS



NUMERO HOMOLOGATION e
NUMERO DE HOMOLOGACIÓN e



- DEBRANCHER LE NEGATIF BATTERIE AVANT DE PROCEDER AUX BRANCHEMENT ELECTRIQUES.
- METTRE SOUS TENSION LE SYSTEME UNIQUEMENT APRES AVOIR TERMINE L'INSTALLATION.
- NE PAS REALISER D'EPISSURES POUR LES BRANCHEMENTS.
- VEUILLEZ A RESPECTER LES CHARGES MAXIMUM POUR LES SORTIES.
- TOUS LES BOUTONS DE PORTIERES DOIVENT ETRE BRANCHEES, MEME SI LE CAPTEUR D'ABSORPTION EST ACTIF.
- SUR LES VEHICULES A 24 V UTILISER LE REDUCTEUR DE TENSION APTE POUR ALIMENTER LA CENTRALE (+30 ET MASSE).
- LES AUTRES BRANCHEMENTS PEUVENT ETRE EFFECTUES A 24 V.
- DANS LE SCHEMA CI-DESSOUS TROUVEZ UN EXEMPLE DE BRANCHEMENT.
- QUITAR EL POLO NEGATIVO DE LA BATERIA ANTES DE EFECTUAR LAS CONEXIONES.
- ALIMENTAR EL SISTEMA UNICAMENTE CUANDO LA INSTALACIÓN HAYA SIDO COMPLETADA.
- NO EMPLEAR "ROBA CORRIENTES" PARA LAS CONEXIONES.
- RESPETAR LAS CARGAS MÁXIMAS INDICADAS PARA LAS SALIDAS.
- TODOS LOS PULSADORES DE PUERTAS, CAPÓ Y MALETERO DEBEN ESTAR CONECTADOS, INCLUSO SI SE ACTIVA EL SENSOR DE ABSORCIÓN.
- EN LOS VEHICULOS DE 24 V UTILIZAR EL REDUCTOR DE TENSIÓN ESPECIFICO PARA ALIMENTAR LA CENTRAL (+30 Y CONEXION A TIERRA). LAS OTRAS CONEXIONES SE PUEDEN EFECTUAR A 24V.
- EN EL SIGUIENTE ESQUEMA SE REFLEJAN LAS CONEXIONES A MANERA DE EJEMPLO.

CAPTEURS RADAR - SENSORES ULTRASONIDOS

VERSIONE SPECIALE VERSIÓN ESPECIAL

MED 2200.B SANS
CAPTEURS RADAR
SIN SENSORES
ULTRASONIDOS
MTR 2200 OU RAD 4000
MTR 2200 O RAD 4000

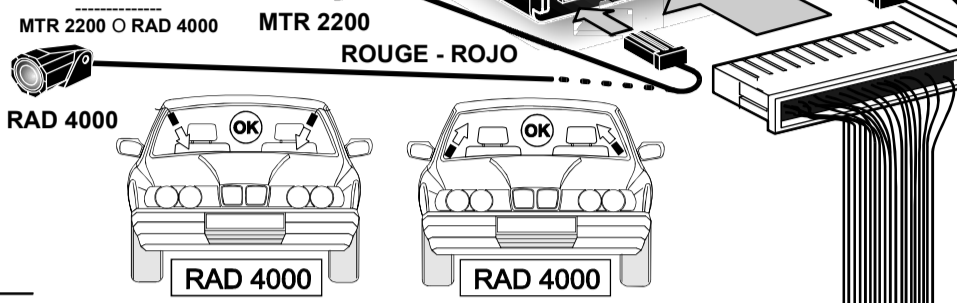

MTR 2200 MONTAGE INSTRUCCIONES DE MONTAJE

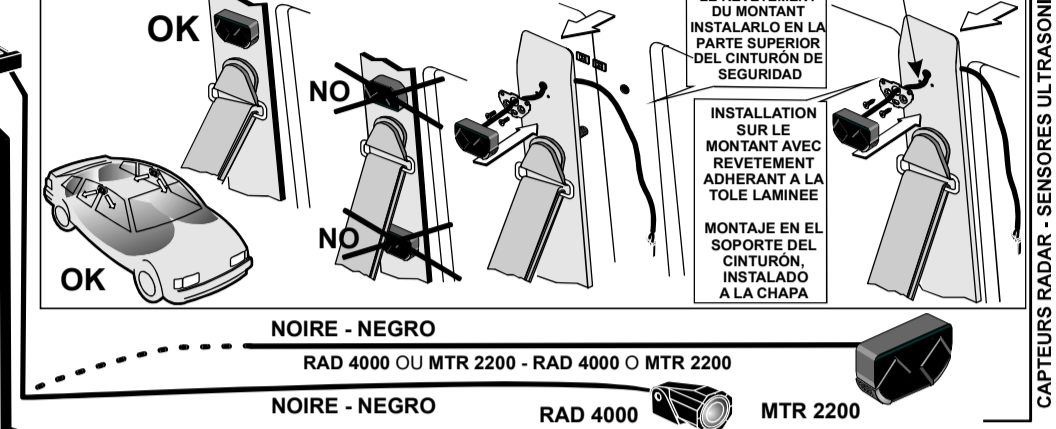

ALIMENTATION
ALIMENTACIÓN

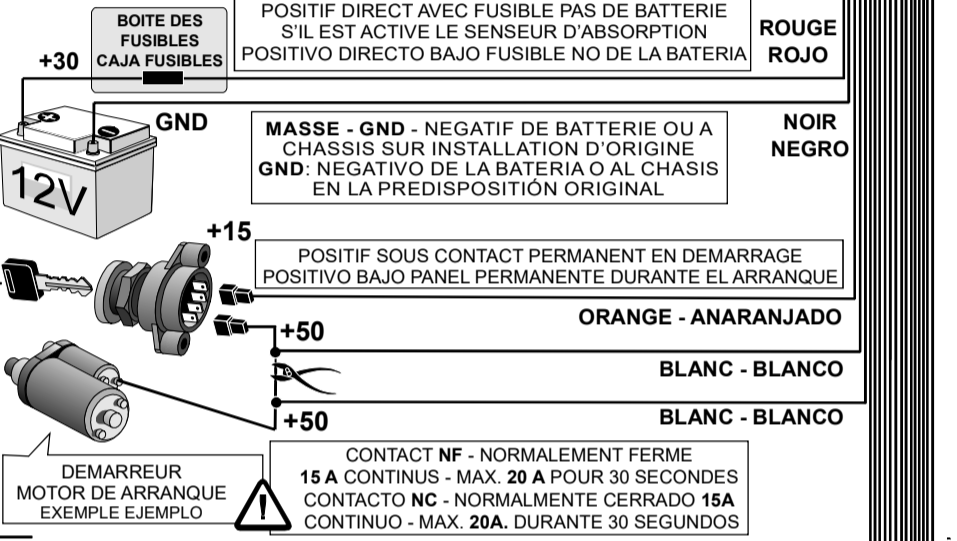

ICOUPURE ELECTRIQUE
INTERRUPCIÓN ELECTRICA

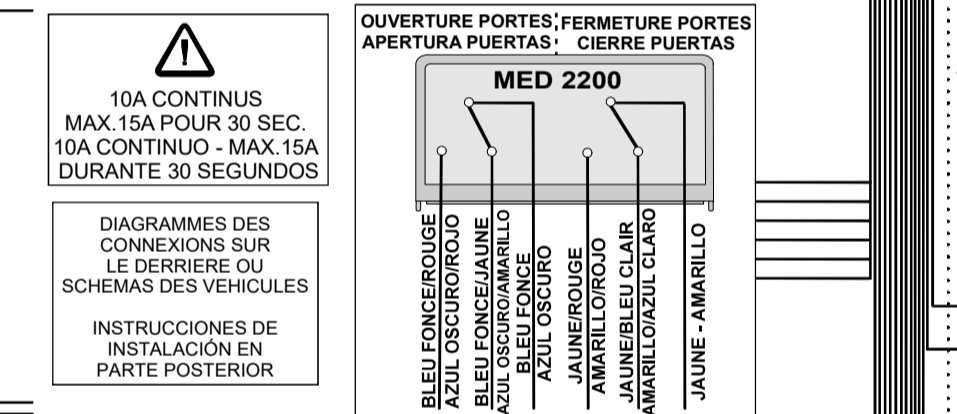

FERMETURE CENTRALISEE
CIERRE CENTRALIZADO

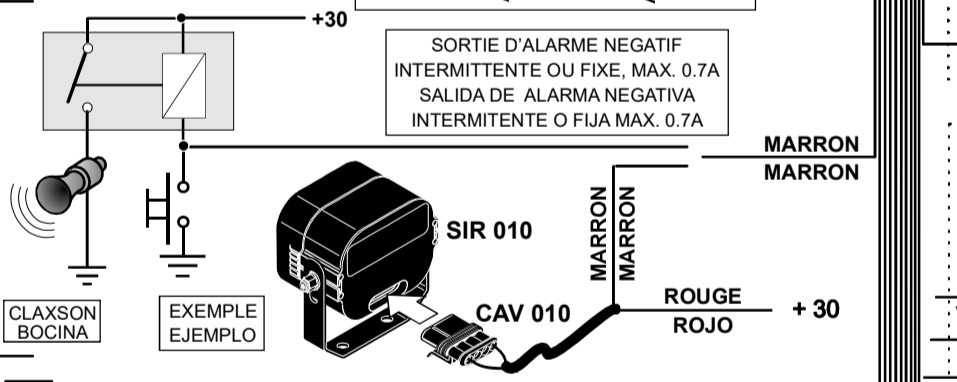

SORTIE D'ALARME SUPPLEMENTAIRE
SALIDA DE ALARMA

SORTIE D'ETAT
SEÑAL DE ESTADO

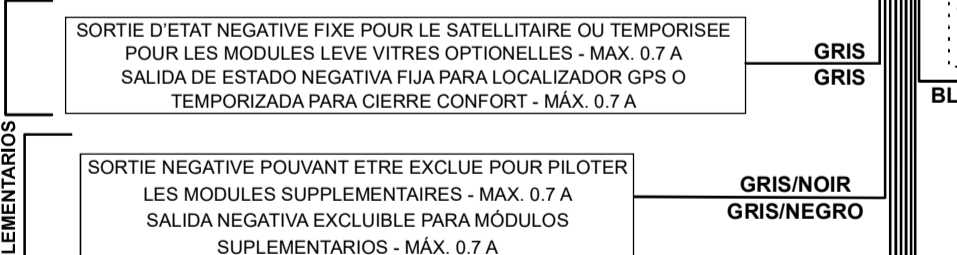

ENTREE MODULES/ODOMETRE
ENTRADA DE MÓDULOS/ODOMETRO

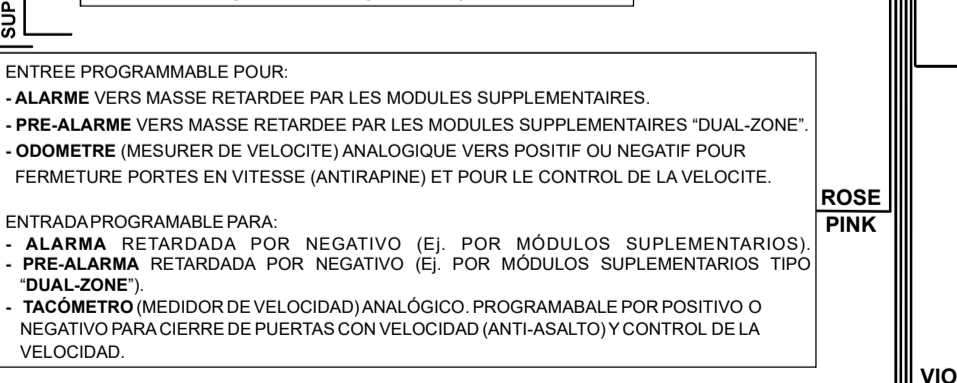

BUZZER AUXILIAIRE
ZUMBADOR AUXILIAR

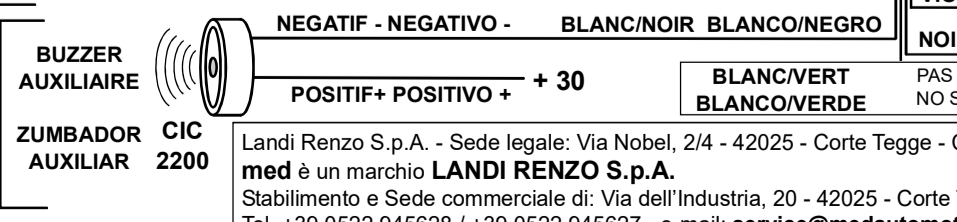

CAPTEURS RADAR - SENSORES ULTRASONIDOS

SSIRENE AVEC BUZZER
SIRENA CON ZUMBADOR

CLE D'EMERGENCE
LLAVE DE EMERGENCIA

CLIGNOTANTS - DIRECTION INDICATORS

BOUTONS - PULSADORES

MUX
ANTI-ATRACO

CLIGNOTANTS - DIRECTION INDICATORS - NEW

MODALITE STANDARD - MODALIDAD ESTÁNDAR
PAR UNE COMMANDE UNIQUE SUR UN FIL SEULEMENT - ACTIVER LE FONCTIONNEMENT INDIQUE
AVEC IMPULSIONS DE BRANCHEMENT/DEBRANCHEMENT (CONFIGURATION STANDARD) OU AVEC SIGNAL CONTINU
POR MANDO ÚNICO CON 1 SOLO HILO - ACTIVAR EL FUNCIONAMIENTO ADECUADO
CON IMPULSIONES DE ACTIVACIÓN / DESACTIVACIÓN (PROGRAMACIÓN ESTÁNDAR) O CON SEÑAL CONTINUA.

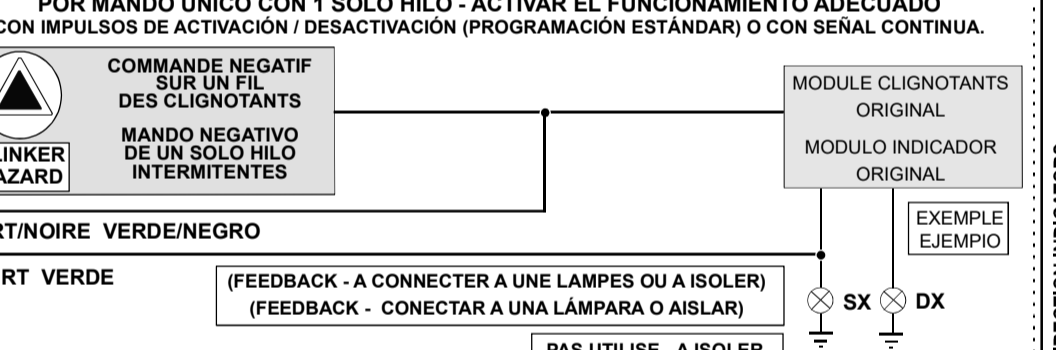

VERT/ROUGE VERDE/ROJO
PAS UTILISE - A ISOLER
NO SE UTILIZA - AISLAR

OU - O

PAR UN RELAI INTERNE - A ACTIVER PAR PROGRAMMATION
CON RELÉ INTERIOR - ACTIVAR CON PROGRAMACIÓN

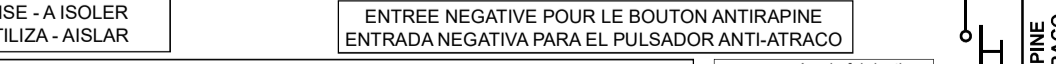
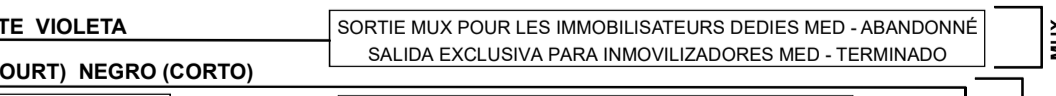
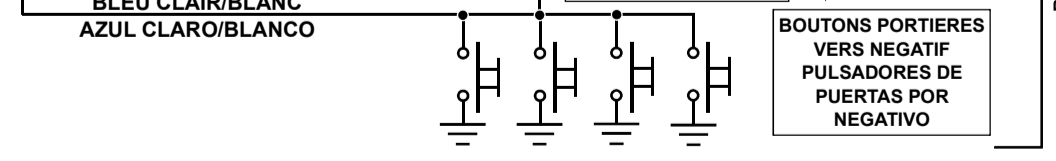
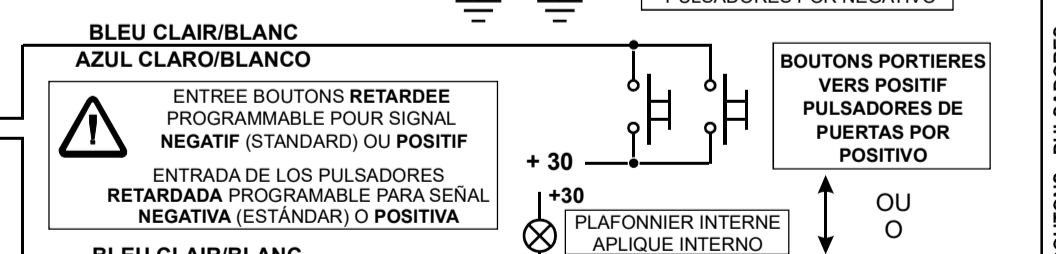
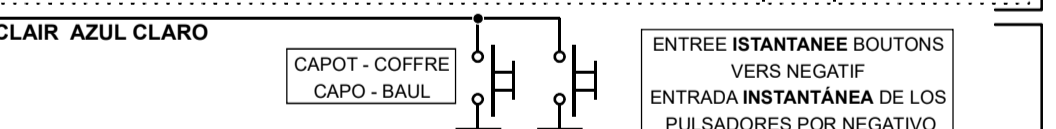
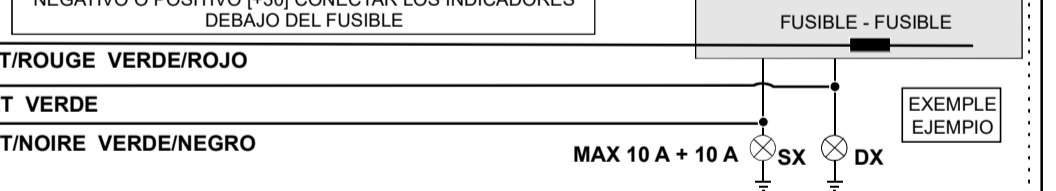

Landi Renzo S.p.A. - Sede legale: Via Nobel, 2/4 - 42025 - Corte Tegge - Cavriago (RE) - Italia - P.IVA 00523300358
med è un marchio **LANDI RENZO S.p.A.**
 Stabilimento e Sede commerciale di: Via dell'Industria, 20 - 42025 - Corte Tegge - Cavriago (RE) - Italia
 Tel. +39 0522 945628 / +39 0522 945627 - e-mail: service@medautomotive.it



avec numéro de fabrication SUPERIEUR à para centralitas con S/N a partir de 1921000000
 Cod. 190.804.440
 Rev. 04 del 27/06/2022 - Printed in Italy

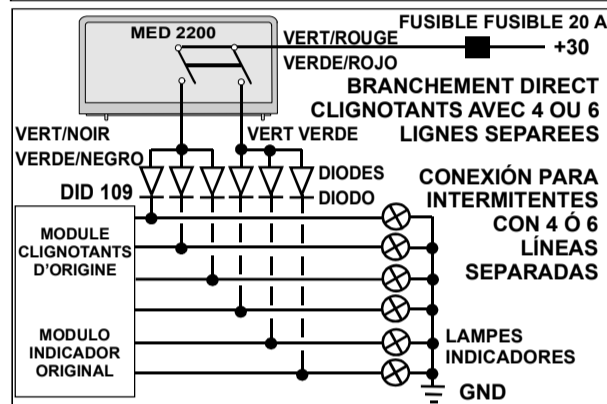
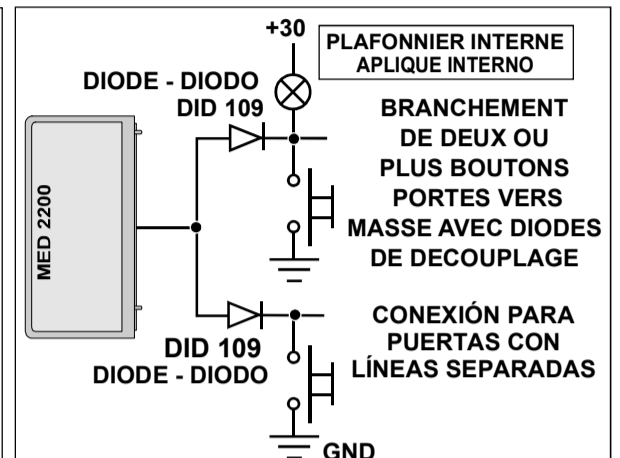
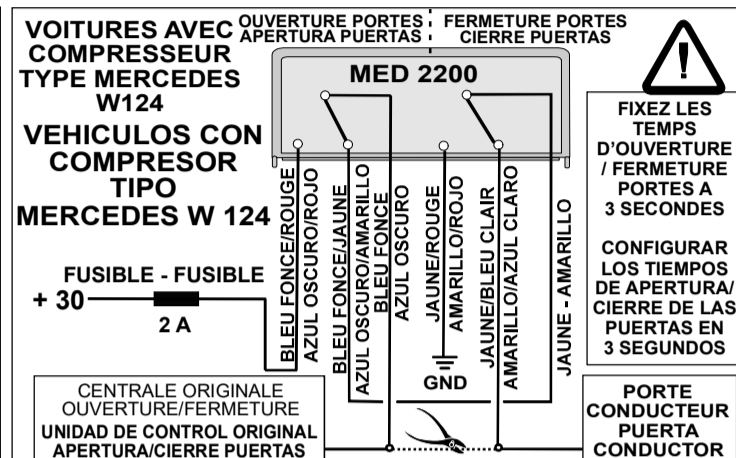
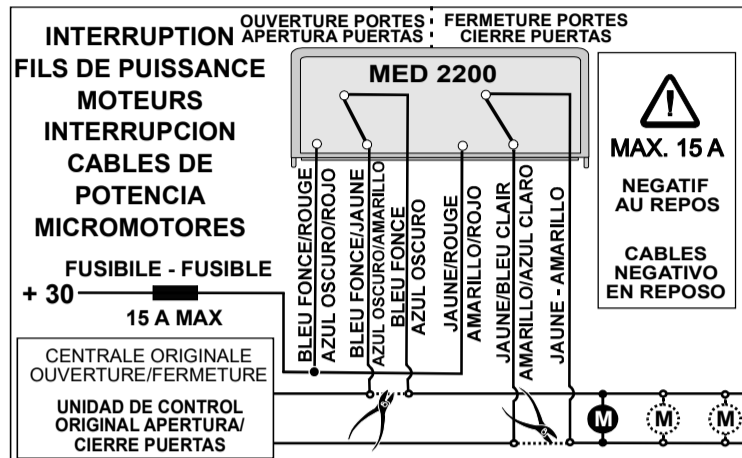
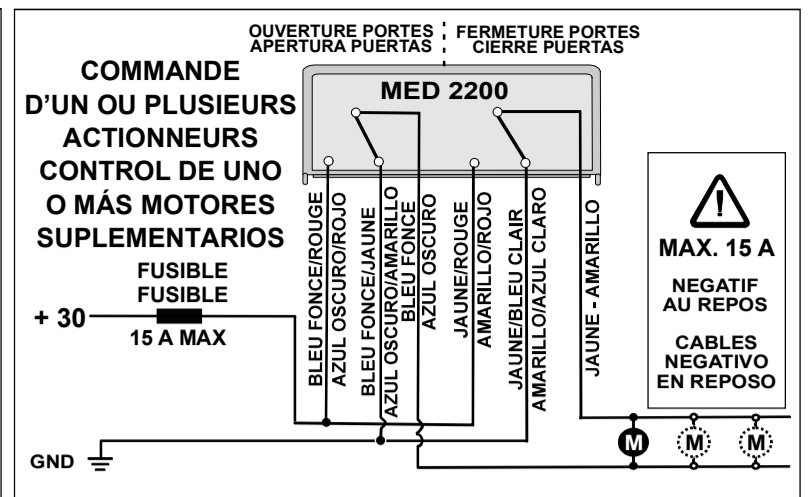
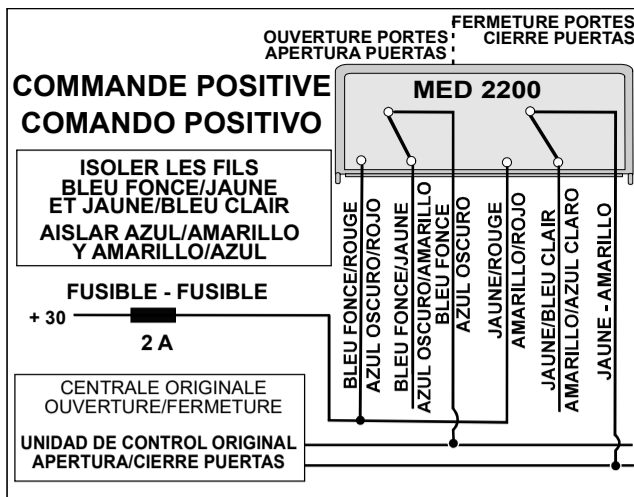
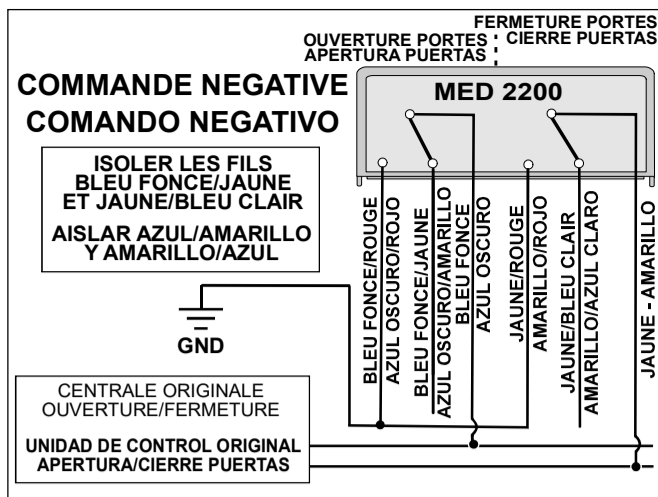

VALEURS STANDARD PROGRAMMEES:

COMMANDE CLIGNOTANTS: Commande unique avec IMPULSION
Capteur RADAR: ACTIVE - Sensibilité MOYENNE
Anti-sabotage ACTIVE

Temps d'OUVERTURE/FERMETURE PORTES: 0,8 secondes - commande SIMPLE de fermeture porte
SAFETY LOCK (fermeture en vitesse): EXCLU
Entrée BOUTONS INSTANTANEE: ACTIVE - 1 cycle d'alarme
Entrée BOUTONS RETARDEE: Vers MASSE-30 secondes - ACTIVE -1 cycle d'alarme
Entrée PROGRAMMABLE (fil ROSE): ODOMETRE
Signal d'ETAT: FIXE-DEPHASE (activation fermeture des portes/etat)

Sortie négative pouvant être exclue pour piloter les modules: ACTIVE
Activation automatique BLOCAGE MOTEUR: EXCLU
Capteur d'ABSORPTION: EXCLU
Signalisations d'activation/désactivation: Sonores ACTIVE - Clignotants ACTIVE
Sortie d'ALARME SUPPLEMENTAIRE: INTERMITTENTE
ANTI-DESACTIVATION ACCIDENTELLE: EXCLU
ANTIRAPINE (ANTI CAR-JACKING): EXCLU
SYSTEME: EN SERVICE

VALEURS ESTÁNDAR PROGRAMADOS:

MANDO INTERMITENTES: Mando único - con IMPULSO
Sensor ULTRASONIDOS: ACTIVO - sensibilidad MEDIA anti-sabotaje ACTIVO

Tiempo de APERTURA/CIERRE DE PUERTAS: 0,8 segundos
Cierre DE PUERTAS en marcha: EXCLUIDO
Entrada PULSADORES INSTANTÁNEA: ACTIVO - 1 Ciclo de alarma
Entrada PULSADORES RETARDADA: A MASA - 30 segundos - ACTIVO - 1 Ciclo de alarma
Entrada PROGRAMABLE (cable ROSA): TACÓMETRO
Señal de ESTADO: FIJA-RETARDADA (respecto al cierre de las puertas)
Salida negativa EXCLUIBLE mediante módulos: ACTIVA
Activación automática BLOQUEO-MOTOR: EXCLUIDA
Sensor de ABSORCIÓN: EXCLUIDO
Señalizaciones activación / desactivación: Acústicas ACTIVAS-Ópticas (intermitentes) ACTIVAS
Salida de ALARMA SUPPLEMENTARIA: INTERMITENTE
ANTI-DESACTIVACIÓN ACCIDENTAL: EXCLUIDA
Función ANTI-ASALTO: EXCLUIDA
INSTALACIÓN: EN SERVICIO

BRANCHEMENTS MINIMES DEMANDES

- LED/BOUTON/ANTENNE pour signalisations de service, programmations, code d'urgence, télécommandes. Sur ce câble peut être branchée la pris de clé PCH 403 pour la clé d'urgence CHD 400 (optionnelle).
- Capteur radar. Pour les versions avec radar, brancher le capteur RAD 4000 ou le MTR 2200 ou les exclure définitivement.

ALIMENTATION

- Fil Rouge positif direct sous fusible de 5 A pour l'alimentation centrale. S'il est utilisé le CAPTEUR D'ABSORPTION il ne doit pas être branché à la batterie mais à un point fiable avec une bonne masse.
- Fil Noir négatif direct de batterie ou à châssis, sur installation d'origine.
- Fil Orange Positif sous clé de contact [+15] permanent au démarrage.

ENTRES BOUTONS PORTES, CAPOT ET COFFRE:

- Fil Bleu clair entrée INSTANTANEE boutons vers négatif (masse).
- Fil Bleu clair/Blanc entrée boutons RETARDEE à l'activation (après instantané), vers NEGATIF (masse = standard) ou programmable vers POSITIF pour le branchement direct fil du plafonnier.

ATTENTION: Cette fonction est à utiliser seulement en cas la voiture est en panne en garage.

FERMETURE CENTRALISEE
(Fil Bleu foncé - Bleu foncé/Jaune - Bleu foncé/Rouge - Jaune - Jaune/Bleu clair - Jaune/Rouge)
Pilotage universel par 2 relais avec contact en échange. Commande direct jusqu'à 5 petits moteurs supplémentaires.
Temps d'ouverture/fermeture programmables comme indiqué pour les véhicules avec SYSTEM CONFORT de lève vitres par le même fil de fermeture portes ou le système pneumatique (par exemple les vieilles voitures AUDI - MERCEDES).

CONEXIONES EXIGIDAS

- LED/PULSADOR/ANTENA para señalizaciones de servicio, programaciones, código de emergencia, mando a distancia. La toma PCH 403 para la llave de emergencia CHD 400 (opcional) puede conectarse con este cable.
- Sensores ultrasonidos. En las versiones con ultrasonidos, conectar los sensores RAD 4000 o MTR 2200, o bien excluirlas definitivamente.

ALIMENTACIÓN

- Cable Rojo Positivo directo, con un fusible de 5A para alimentación central. Si se emplea el SENSOR DE ABSORCIÓN, no debe conectarse con la batería, sino con un punto fiable.
- Cable Negro Negativo directo procedente de la batería o dirigido hacia el bastidor, en puntos predefinidos por el fabricante del vehículo.
- Cable Naranja Positivo situado bajo el contacto [+15] permanente durante el arranque.

ENTRADAS DE LOS PULSADORES DE PUERTAS, CAPÓ Y MALETERO:

- Cable Azul claro de entrada INSTANTÁNEA de los pulsadores hacia negativo (masa).
- Cable Azul claro/Blanco de entrada de los pulsadores RETARDADA en el momento de la activación (después instantánea), hacia NEGATIVO (masa = estándar) o programable hacia POSITIVO para realizar la conexión directa con el cable del plafón.

ATENCIÓN: Sólo debe emplearse en caso de avería de un pulsador o de un sensor opcional, a la espera de la intervención de restablecimiento en el taller.

CIERRE CENTRALIZADO
(Cables Azul oscuro - Azul oscuro/Amarillo - Azul oscuro/Rojo - Amarillo - Amarillo/Azul claro - Amarillo/Rojo)
Control universal. Control directo hasta un máximo de 5 motores extras. Tiempos de apertura / cierre programables de forma idéntica a los de los vehículos con INSTALACIÓN COMFORT de subida de cristales mediante el mismo cable de cierre de puertas o instalaciones neumáticas (ejemplo, antiguos AUDI - MERCEDES).

AUTRES BRANCHEMENTS DISPONIBLES

CLIGNOTANTS

ATTENTION: IL FAUT D'ABORD PROGRAMMER LA CENTRALE POUR LE TYPE DE CONTROL SOUHAITE (commande négatif sur un fil, configuration standard) et APRES EFFECTUER LES BRANCHEMENTS POUR EVITER DES COURT-CIRCUITS ACCIDENTALS.

Configuration STANDARD: PAR UN COMMANDE UNIQUE SUR UN FIL SEUL avec IMPULSION de début et de fin clignotement. Sur les voitures déjà prédisposées la fonctionne permet de contrôler simultanément avec un seul fil toutes les lampes des clignotants.

- Fil Vert/Rouge - ATTENTION: à isoler séparément.
- Fil Vert - à brancher à n'importe quelle lampe des clignotants (Feedback). ATTENTION: si on ne l'utilise pas isoler le séparément. Branchement conseillé qui permet d'en optimiser le control (sur quelques véhicules il permet d'éviter que les clignotants s'éteignent pendant le cycle d'alarme s'ils étaient déjà fonctionnant).
- Fil Vert/Noir - sortie NEGATIVE, 12 Volt, protégée. Max 700 mA.
Brancher le au fil unique de commande simultanément des clignotants (normalement derrière l'interrupteur du BLINKER).

ATTENTION:

- Configurer la modalité de commande correcte: par exemple commande CONTINU (signal constant pour toute la durée du clignotement ou modalité avec IMPULSION de début et de fin du clignotement (le premier impulsion active le clignotement, le successif le coupe).
- Il n'est pas possible activer toujours les signalisations optiques de branchement/débranchement de l'alarme ou ils peuvent donner un numéro de clignotements différent de la configuration standard indiquée.

FURTHER AVAILABLE CONNETIONS

ATTENTION: PROGRAMAR ANTES LA CENTRALITA PARA EL TIPO DE MANDO DESEADO (mando negativo con un hilo, modalidad estándar), LUEGO LLEVAR A CABO LAS CONEXIONES PARA EVITAR LOS CORTOCIRCUITS ACCIDENTALES.

Programación ESTÁNDAR: POR MANDO ÚNICO EN UN SOLO HILO CON IMPULSO de comienzo y fin intermitencia.
En los vehículos predispuestos, la función permite accionar con un solo hilo todas las lámparas de los intermitentes a la vez.

- Hilo Verde/Rojo ATENCIÓN: Aislar separadamente.
- Hilo Verde: conectar a una cualquiera de las lámparas de los intermitentes (feedback). ATTENCIÓN: Si no se utiliza, aislar separadamente. Conexión aconsejable, que permite optimizar el mando (en algunos vehículos puede evitar que se apaguen durante el ciclo de alarma si éstos estaban ya en función).
- Hilo Verde/Negro Salida NEGATIVA, 12 V, protegida. Max 700 mA.
Conectar al hilo único del mando simultáneo de los intermitentes (normalmente detrás del interruptor del BLINKER).

ATENCIÓN:

- Seleccionar la modalidad de mando adecuada: ej. Mando CONTINUO (señal constante por toda la duración de la intermitencia) o con IMPULSO de Comienzo y Fin intermitencia (el primer impulso activa la intermitencia, el siguiente la para).
- No siempre es posible programar las señales ópticas de activación / desactivación del sistema, es posible que éstas estén compuestas por un número de parpadeos diferente de la programación estándar indicada.

PAR RELAI INTERNE - BRANCHEMENT USUAL - A ACTIVER PAR UNE PROGRAMMATION SPECIFIQUE

- Fil Vert/Rouge alimentation commune positive ou négative avec fusible (de 20 A au mois).
- Fil Vert sortie pour un canal (côté droite ou gauche).
- Fil Vert/Noir sortie pour l'autre canal (côté droite ou gauche).

Pour les systèmes avec 4 ou plus canaux suivre le schéma indiqué dessus en installant une diode apte sur les lignes (courent maxime de 3A pour chaque lampes).

COUPURE D'ELECTRICITE (2 fils Blancs)
Contact N.F. (Normalement Fermé) du relais interne avec débit continue de 15 A (20A maximums pour 30 secondes) apte à réaliser une coupure électrique pour immobiliser le véhicule. Il peut couper directement le [+ 50] (moteur de démarrage) sur les véhicules à 12 Volt. Le relais ouvre contact en permettant le démarrage [+15] ON lorsque le système est armé.

SORTIE SUPPLEMENTAIRE D'ALARME (Fil Marron) Sortie négative en alarme. Intermittente (configuration standard) pour commander le klaxon du véhicule (par le relais). Elle peut être programmée comme fixe pour activer une sirène auxiliaire (par exemple la sirène SIR 010) ou le système satellitaire.

SORTIE NEGATIVE DU SIGNAL D'ETAT (Fil Gris)
Elle donne un signal négatif lorsque le système est armé. Le signal est fixe (configuration standard) pour activer le système de protection satellitaire ou le capteur de choc. S'il est temporisé il peut commander la lève vitres par les modules lève-vitres optionnels. Quant il est temporisé on l'exclut avec l'exclusion momentanée du capteur radar.

SORTIE NEGATIVE POUVANT ETRE EXCLUE POUR LES MODULES SUPPLEMENTAIRES (Fil Gris/Noir)
Elle donne un signal négatif lorsque le système est armé. Le signal est fixe (configuration standard) pour activer le système de protection satellitaire, le capteur de choc ou les modules supplémentaires (hyperfréquence, infrarouge ou l'anti-soulèvement). Sur les camping-cars ou les camions, pour armer le système lorsqu'on est à bord, la sortie négative doit être programmée comme pouvant être exclue (on l'exclut avec l'exclusion momentanée du capteur radar) et doit être utilisée pour piloter les modules supplémentaires.

SORTIE MUX (Fil Violet) pour piloter les anti-démarrages MED 30.1 ou MED 30.2. Abandonné.

ENTREE BOUTON ANTIRAPINE (Fil Noir court) reçoit un signal négatif d'un bouton N.O. (Normalement Ouvert) pour activer la fonction antirapine sélectionnée. Voir instruction de fonctionnement.

ENTREE PROGRAMMABLE POUR: (Fil Rose)

- Alarme retardée des modules supplémentaires vers masse.
- Pre-alarme retardée des modules supplémentaires DUAL-ZONE par exemple hyperfréquence prédéfinie pour relever 2 zones concentriques: en entrant dans la première (externe - branchée à cette entrée) on reçoit l'avertissement du buzzer en entrant dans la deuxième (plus interne branchée à une autre entrée par exemple fil gris ou gris/noir) on reçoit l'alarme.
- ODOMETRE signal analogique vers masse ou positif du mesureur de vélocité du véhicule pour la signalisation du dépassement de la vitesse prédéfinie et fermeture portes en vitesse (antirapine).

POR RELÉ INTERIOR CONEXIÓN CLÁSICA ACTIVAR CON PROGRAMACIÓN ESPECÍFICA

- Hilo Verde/Rojo Alimentación común positiva o negativa con fusible (min. 20A).
- Hilo Verde Salida por un canal (lado derecho o izquierdo).
- Hilo Verde/Negro Salida por el otro canal (lado derecho o izquierdo).

Para instalaciones con 4 o más canales, aplicar el esquema detallado antes introduciendo en las líneas un diodo de valor adecuado (max. 3A por cada lámpara).

INTERRUPTION ELÉCTRICA (2 Cables Blancos)
Contacto N.C. (Normalmente Cerrado) del relé interno con una capacidad continua de 15A (máximo 20A cada 30 segundos) idóneo para interrumpir eléctricamente el vehículo e inmovilizarlo. En los vehículos de 12 voltios, puede interrumpir directamente el [+ 50] (motor de arranque). El relé abre el contacto arrancando [+15] ON el vehículo con el sistema activado.

SALIDA SUPPLEMENTARIA DE ALARMA (cable Marrón)
Salida negativa en la alarma. Intermittente (programación estándar) para controlar el claxon del vehículo (mediante relé). Puede ser programada de forma fija para activar una sirena auxiliar (por ejemplo la SIR 010) o el sistema de localización vía satélite.

SALIDA NEGATIVA DE LA SEÑAL DE ESTADO (Cable Gris) Aparece una señal negativa con el sistema activado. Fija (programación estándar) para activar el sistema de localización GPS o el sensor de choque. Si se temporiza, puede controlar la subida de los cristales mediante los módulos elevavanas opcionales. Cuando se temporiza, se excluye con la exclusión momentánea del sensor de ultrasonidos.

Importante: En algunos vehículos, durante el tiempo de cierre confort no se pueden abrir las puertas, es necesario esperar a que pasen esos segundos. Para evitar falsas alarmas, durante ese tiempo se excluyen los sensores de ultrasonidos.

SALIDA NEGATIVA EXCLUIBLE PARA MÓDULOS SUPPLEMENTARIOS (Cable Gris / Negro)
Aparece una señal negativa con el sistema activado. Fija (programación estándar) para activar el sistema de localización GPS, el sensor de choque o los módulos suplementarios (hiperfrecuencia, infrarrojos o anti-levantamiento - inclinómetro). En las autocaravanas o en los camiones, si se quiere activar el sistema estando a bordo, debe programarse como excluible (se excluye con la exclusión momentánea del sensor ultrasonidos) y utilizarse para controlar los módulos suplementarios.

SALIDA MUX (Cable Violeta) Para controlar los inmovilizadores MED 30.1 o MED 30.2. Terminado.

ENTRADA DEL PULSADOR ANTI-ATRACO (Cable Negro corto) Recibe una señal negativa de un pulsador N.A. (Normalmente Abierto) para activar la modalidad anti-atraco seleccionada. Véase las instrucciones de funcionamiento.

ENTRADA PROGRAMABLE PARA: (Cable Rosa)

- Alarma retardada por los módulos suplementarios por negativo.
- Pre-alarma retardada por módulos suplementarios de tipo DUAL-ZONE (ejemplo: hiperfrecuencia predispuesta para detectar 2 zonas concéntricas: entrando en la primera (externa conectada con esta entrada), aviso del zumbador; en la segunda (más interna - conectada con otra entrada ejemplo cable Gris o Gris/Negro), la alarma.
- TACÓMETRO señal de tipo analógico por negativo o por positivo del indicador de velocidad del vehículo, para señalar la superación de la velocidad programada y para cerrar las puertas en velocidad (anti-asalto).

ZUMBADOR SUPPLEMENTARIO EXTERNO: (Cable Blanco / Negro) Permite controlar otro zumbador (además del que se encuentra en la centralita con configuración estándar) para las señalizaciones de servicio en marcha (ejemplo, para indicar la superación de la VELOCIDAD MÁXIMA). Importante: El zumbador integrado en la sirena med SIR 050 gestiona las señalizaciones del sistema de alarma (programaciones, memoria de alarma, rechazo en el momento de la activación).

BUZZER SUPPLEMENTAIRE EXTERNE: (Fil Blanc/Noir)
Il permet de commander le deuxième buzzer (au-delà de cet intégré dans la centrale en configuration standard) pour les signalisations de service en marche (par exemple le dépassement de la VITESSE MAXIMALE DE MARCHÉ).
ATTENTION: Les signalisations du système d'alarme (programmations, mémoire d'alarme, refus à l'activation) sont commandées par un buzzer intégré dans la sirène med SIR 050.

ALARMA RETARDADA POR MÓDULOS SUPPLEMENTARIOS POR NEGATIVO.
Pre-alarma retardada por módulos suplementarios de tipo DUAL-ZONE (ejemplo: hiperfrecuencia predispuesta para detectar 2 zonas concéntricas: entrando en la primera (externa conectada con esta entrada), aviso del zumbador; en la segunda (más interna - conectada con otra entrada ejemplo cable Gris o Gris/Negro), la alarma.

TACÓMETRO señal de tipo analógico por negativo o por positivo del indicador de velocidad del vehículo, para señalar la superación de la velocidad programada y para cerrar las puertas en velocidad (anti-asalto).

ZUMBADOR SUPPLEMENTARIO EXTERNO: (Cable Blanco / Negro) Permite controlar otro zumbador (además del que se encuentra en la centralita con configuración estándar) para las señalizaciones de servicio en marcha (ejemplo, para indicar la superación de la VELOCIDAD MÁXIMA). Importante: El zumbador integrado en la sirena med SIR 050 gestiona las señalizaciones del sistema de alarma (programaciones, memoria de alarma, rechazo en el momento de la activación).