

190933440

MED 6450 NA

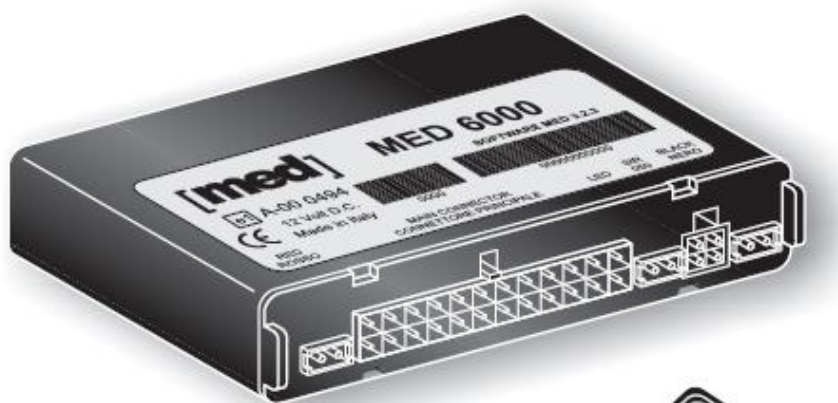

MED 6000



TX 4001



ΟΔΗΓΙΕΣ ΤΟΠΟΘΕΤΗΣΗΣ

ΟΔΗΓΙΕΣ ΤΟΠΟΘΕΤΗΣΗΣ MED 6450 ΝΑ

Ο τεχνικός που θα κάνει την τοποθέτηση μπορεί να ρυθμίσει τον συναγερμό με δύο τρόπους. Είτε συνδέοντας τον συναγερμό στο interface και προγραμματίζοντας το από την πρώτη επιλογή ΠΑΡΑΜΕΤΡΟΙ ΣΥΝΑΓΕΡΜΟΥ, είτε χειροκίνητα ακολουθώντας τις οδηγίες που γράφονται παρακάτω.

ΔΙΑΔΙΚΑΣΙΑ ΠΡΟΓΡΑΜΜΑΤΙΣΜΟΥ

Είναι δυνατόν να μπούμε στην διαδικασία προγραμματισμού ακολουθώντας τα παρακάτω βήματα:

1) Βάλτε και γυρίστε το κλειδί της μηχανής σε θέση ON και αμέσως OFF για να ανάψει το LED.

2) Προτού σβήσει το LED, πιέστε το κουμπί του LED **11 φορές** διαδοχικά. Κάθε φορά που το LED σβήνει για επιβεβαίωση θα ακούγεται ένα ηχητικό σήμα από την σειρήνα.

Επιβεβαίωση :

- Όταν το LED είναι σταθερό, είμαστε στη φάση προγραμματισμού.
- Εάν το LED σβήσει αυτόματα μέσα σε 2 ή 3 δευτερόλεπτα, από την έναρξη της διαδικασίας, περιμένετε 30 δευτερόλεπτα και επαναλάβετε τη διαδικασία πάλι από το σημείο 1.

3) Με το LED αναμμένο σταθερά, πατήστε το κουμπί του LED τόσες φορές όσες η επιλογή του προγραμματισμού που θέλετε να κανετε, όπως φαίνεται στον ακόλουθο πίνακα.

*** Σε κάθε έγκυρο πάτημα το LED σβήνει προσωρινά και από τη σειρήνα ακούγεται ένα ηχητικό σήμα.

4) Η διαδικασία προγραμματισμού ολοκληρώνεται όταν, ακουστεί από τη σειρήνα μία σειρά ηχητικών σημάτων ή μια μουσική ακολουθία με μερικά αναβοσβήματα του LED. Μετά το LED θα παραμείνει ξανά σταθερά αναμμένο.

*** Σύντομα αναβοσβήματα του LED και σύντομα BIP δείχνουν την άρνηση του συστήματος για τον προγραμματισμό που επιλέξατε.

5) Ολοκληρώστε τη διαδικασία γυρνώντας το κλειδί της μηχανής σε θέση ON και OFF.

6	Ενεργοποίηση / Απενεργοποίηση των μπουτόν Αποκλεισμός / Ενεργοποίηση μπουτόν
7	Χρόνος κλεισίματος και ανοίγματος των πορτών 0,8 sec κλείσιμο/άνοιγμα
8	3 sec κλείσιμο/άνοιγμα
9	10 sec κλείσιμο - 0,8 sec άνοιγμα
10	30 sec κλείσιμο - 0,8 sec άνοιγμα
11	Ένδειξη κατάστασης σταθερά/διακοπτόμενα Διακοπτόμενα (10 sec) / Σταθερά
12	Χρόνος ένδειξης κατάστασης διακοπτόμενα 10sec
13	30 sec
14	45 sec
15	Χρόνος άμεσος ή με καθυστέρηση στα μπουτόν εισόδου Στιγμιαία
16	30 sec
17	50 sec
18	Έξοδος συναγερμού Σταθερή / Διακοπτόμενη
19	Αντισαμποτάζ Σένσορα Ραντάρ Αποκλεισμός/ Ενεργοποίηση
20	Σένσορας Ραντάρ Αποκλεισμός/ Ενεργοποίηση
22	Ευαισθησία Ραντάρ Χαμηλή
23	Μεσαία
24	Υψηλή
25	Εντολή των Φλας Σε δύο κανάλια (αναλογικό με ρελέ)
26	Εντολή με ένα καλώδιο αρνητικό συνεχές
27	Εντολή με ένα καλώδιο αρνητικό παλμό
30	Διπλή εντολή στο κλείσιμο των πορτών Ενεργοποίηση/ Απενεργοποίηση
35	Επαναφορά του συναγερμού στις εργοστασιακές ρυθμίσεις Επαναφορά στις εργοστασιακές ρυθμίσεις

ΚΩΔΙΚΟΠΟΙΗΣΗ ΝΕΩΝ ΚΟΝΤΡΟΛ

Με το σύστημα αφοπλισμένο, βάλτε τον κωδικό pin όπως φαίνεται πιο κάτω :

- Βγάλτε την ετικέτα από την κάρτα και θα εμφανιστεί ο αριθμός PIN.
- Βάλτε το κλειδί στο διακόπτη της μηχανής και ανοιγοκλείστε τον μια φορά, για να ανάψει το LED.
- **Πριν σβήσει το LED**, πατήστε το κουμπί του, τόσες φορές όσες ο πρώτος αριθμός του κωδικού. Σε κάθε πάτημα, το LED θα σβήνει για επιβεβαίωση.
- Περιμένετε για το σβήσιμο και το ξανά άναμμα του LED.
- Επαναλάβετε την ίδια διαδικασία και για τα υπόλοιπα νούμερα του κωδικού.
- Θα ακούσετε ένα παρατεταμένο μπιπ και το LED θα παραμείνει αναμμένο μετά από διαδοχικά αναβοσβηματα.
- Τότε πατάμε 3 φορές το κουμπί του κοντρόλ που θέλουμε να προγραμματίσουμε και ακούγονται τα ανάλογα ηχητικά σήματα και όταν ολοκληρωθεί η διαδικασία θα ακούσουμε τρία διαδοχικά ηχητικά σήματα. Περιμένουμε λίγο (30 sec) ή ανοίγουμε και κλείνουμε το κλειδί της μηχανής για να βγούμε εκτός προγραμματισμού. Είναι δυνατόν να προγραμματιστούν μέχρι τρία κοντρόλ σε κάθε συναγερμό.

ΑΝΤΙΚΑΤΑΣΤΑΣΗ ΜΠΑΤΑΡΙΑΣ ΤΟΥ ΚΟΝΤΡΟΛ



[med] MED 6000



NUMERO DI OMOLOGAZIONE e APPROVAL NUMBER e NUMERO HOMOLOGATION e NUMERO DE HOMOLOGACION e



SIR 050 - SIR 050.NA

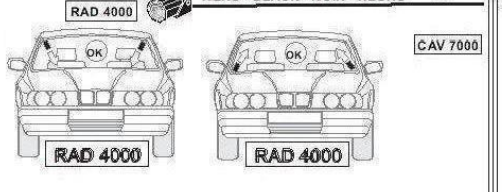
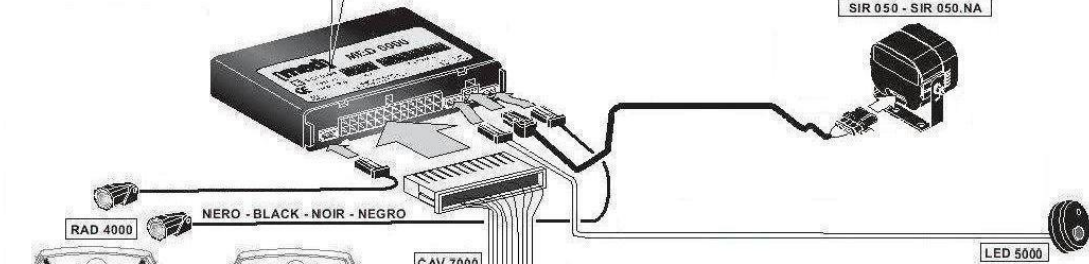

ΠΑΛΜΙΚΗ ΣΥΝΔΕΣΗ ΤΩΝ ΦΛΑΣ ΣΧΗΜΑ 1

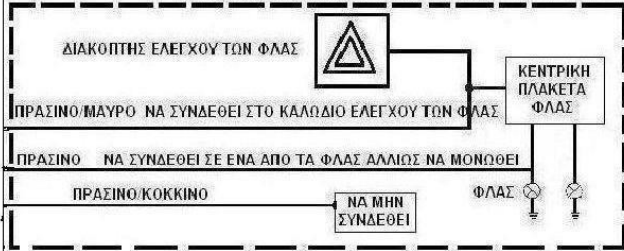

ΑΝΑΛΟΓΙΚΗ ΣΥΝΔΕΣΗ ΤΩΝ ΦΛΑΣ ΣΧΗΜΑ 2

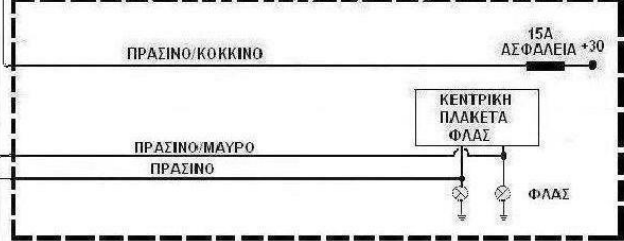

ΚΑΛΩΔΙΑ ΚΕΝΤΡΙΚΟΥ ΚΛΕΙΔΩΜΑΤΟΣ



ΦΑΛΑΣΙΑΣΤΡΟ

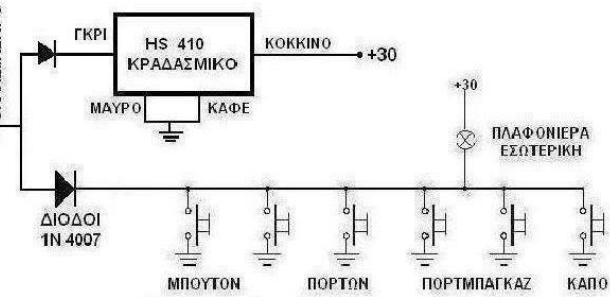

ΚΛΕΙΔΩΜΑΤΑ ΜΕ ΑΡΝΗΤΙΚΟΥΣ ΠΑΛΜΟΥΣ

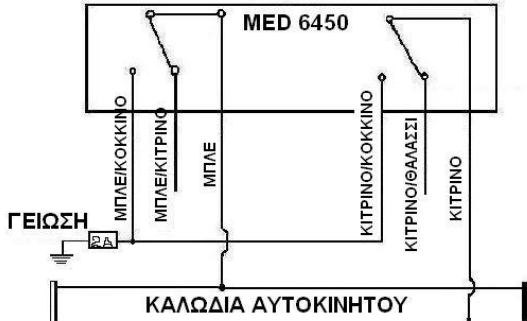

ΚΛΕΙΔΩΜΑΤΑ ΜΕ ΘΕΤΙΚΟΥΣ ΠΑΛΜΟΥΣ



ΣΧΗΜΑΤΙΚΑ ΔΙΑΓΡΑΜΜΑΤΑ ΚΛΕΙΔΑΡΙΩΝ

ΚΛΕΙΔΩΜΑΤΑ ΜΕ ΜΟΤΕΡ ΣΤΗΝ ΠΟΡΤΑ ΤΟΥ ΟΔΗΓΟΥ

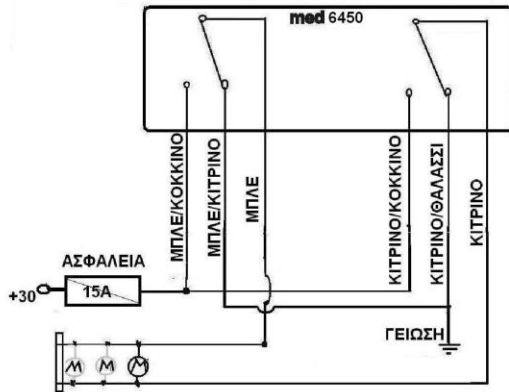

ΕΞΤΡΑ ΜΟΤΕΡ ΣΤΗΝ ΠΟΡΤΑ ΤΟΥ ΟΔΗΓΟΥ

ΚΛΕΙΔΩΜΑΤΑ ΜΕ ΟΡΙΖΙΝΙΑ ΜΟΤΕΡ ΣΤΗΝ ΠΟΡΤΑ ΤΟΥ ΟΔΗΓΟΥ ΚΟΒΟΝΤΑΣ ΚΑΙ ΤΑ ΔΥΟ ΚΑΛΩΔΙΑ

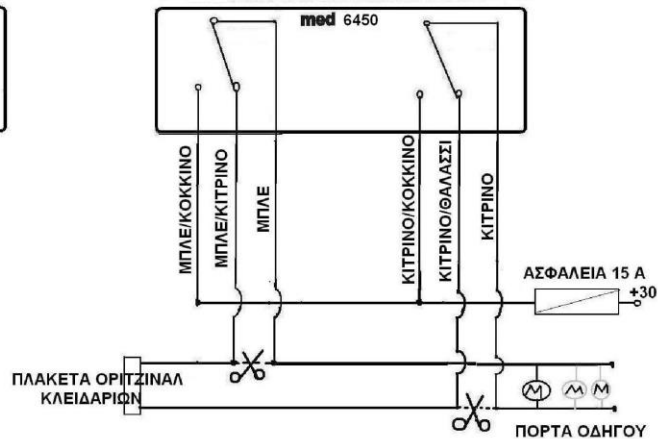

ΚΛΕΙΔΩΜΑΤΑ ΜΕ ΑΕΡΑ ΚΟΜΠΡΕΣΕΡ [ΠΝΕΥΜΑΤΙΚΑ], MERCEDES 124 AUDI

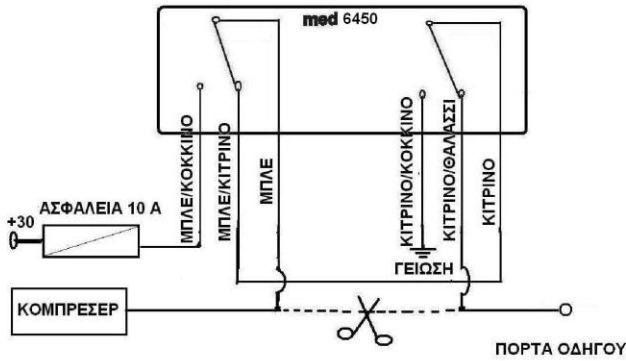

ΣΥΝΔΕΣΜΟΛΟΓΙΑ ΚΛΕΙΔΑΡΙΩΝ ΠΟΥ ΜΕ ΚΟΨΙΜΟ ΚΑΛΩΔΙΟΥ ΤΟ ΑΥΤΟΚΙΝΗΤΟ ΚΛΕΙΔΩΝΕΙ



ΣΥΝΔΕΣΜΟΛΟΓΙΑ ΚΛΕΙΔΑΡΙΩΝ ΠΟΥ ΜΕ ΤΟ ΚΟΨΙΜΟ ΚΑΛΩΔΙΟΥ ΤΟ ΑΥΤΟΚΙΝΗΤΟ ΞΕΚΛΕΙΔΩΝΕΙ

