

ALKOR[®]

AUTOMOTIVE



LUGLIO - JULY 2013

AK8C006

ALKOR PARKING

CNT 6
CENTRALINA ELETTRONICA
CONTROL UNIT
CENTRALE

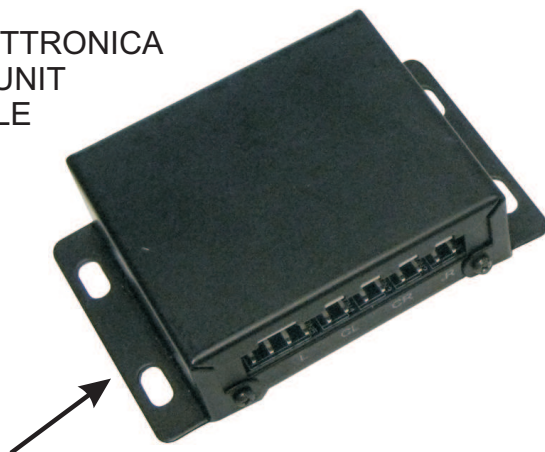

NUMERO DI OMOLOGAZIONE R10
R 10 APPROVAL NUMBER
NUMERO HOMOLOGATION R 10

CIC 6
CICALINO
BUZZER

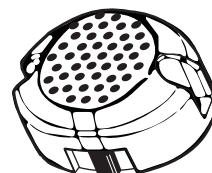

ALTO/BASSO - HI/LOW - HAUT/BAS
SPENTO - OFF - ETEINT

Sistema di parcheggio con 4 sensori da incasso per paraurti posteriore, con supporto intercambiabile. Montaggio dall'esterno o dall'interno, a filo del paraurti.

Parking system with 4 flush-mounted sensors for rear bumpers with interchangeable support. Assembled from extern or inside of the bumper.

Système de stationnement à 4 capteurs encastrés pour pare-chocs arrière, avec support interchangeable. Montage depuis l'intérieur ou l'extérieur du pare-chocs.

ISTRUZIONE DI FUNZIONAMENTO - ITALIANO

USER'S GUIDE - ENGLISH

INSTRUCTIONS DE FONCTIONNEMENT - FRANCAIS

ALKOR PARKING è adatto all'installazione sui paraurti in materiale plastico, a partire dall'altezza minima di 42 / 45 centimetri (con paraurti verticale).

Si attiva automaticamente innestando la retromarcia (conferma con specifico segnale acustico), adattandosi autonomamente alle diverse situazioni.

Dispone di 4 sensori per proteggere uniformemente il veicolo, ma se il mezzo ha dimensioni contenute, è possibile installarlo con solo 2 o 3 sensori.

Il posizionamento dei sensori in fase di installazione permette di accentuare o ridurre la segnalazione di ostacoli in posizione laterale / posteriore.

Il **buzzer** (regolabile su 2 livelli di intensità) segnala con BIP sempre più rapidi l'avvicinarsi di ostacoli al retro del veicolo, dalla distanza di circa **120** centimetri, fino a circa **40** centimetri (suono continuo).

DSM (Dynamic Scan Memory):

E' la Memoria della Scansione Dinamica, ovvero, ogni volta che si attiva il sistema, **ALKOR PARKING** riconosce e memorizza le dimensioni degli oggetti fissati stabilmente al veicolo che rientrano nel suo raggio di copertura, riconoscendoli come parti integranti del mezzo.

Con **DSM** la centralina è in grado di ignorare oggetti fissi come la ruota di scorta, il gancio di traino o carichi sporgenti, che fuoriescono dalla linea del paraurti per un max. di circa **30 - 35** cm, purchè non coprano il sensore stesso.

ATTENZIONE: In questo caso, appena il buzzer suona fisso, la distanza minima dall'oggetto sarà di circa **40** centimetri meno la sporgenza degli oggetti applicati.



ALKOR PARKING è quindi un importante aiuto nella fase di retromarcia, ma è sempre il conducente che deve valutare gli ostacoli, tenendo uno stile di guida attento e prudente, per non arrecare danni a cose o persone.

AVVERTENZE:

- E' possibile incappare in oggetti che potrebbero non essere rilevati correttamente, come ad esempio: ostacoli molto bassi, sottili o appuntiti.

Le manovre di retromarcia devono sempre essere effettuate con la massima cautela ed attenzione.

- Fermare il veicolo appena il buzzer suona fisso, perché indica la presenza di un ostacolo a circa 40 cm dai sensori.
- Mantenere i sensori puliti da neve, fango o sporcizia, per evitare malfunzionamenti. Pulirli con acqua e un panno morbido. Non utilizzare panni asciutti o ruvidi, per evitare di graffiare o danneggiare i sensori.
- Lavandoli con getti d'acqua in pressione o a getto di vapore (mantenendosi ad almeno 20 centimetri di distanza), i sensori possono perdere temporaneamente parte della loro sensibilità, che viene ripristinata quando l'acqua evapora completamente.

Possono verificarsi false segnalazioni:

- In caso di forte vento o piogge intense.
- In presenza di superfici fortemente irregolari (neve, fango, strade sterrate) o quarzite (materiale usato per pavimentazioni).
- In presenza di ostacoli con superfici riflettente.
- Scegliendo in fase di installazione il montaggio dei sensori con controllo laterale ridotto può presentarsi un angolo morto (non visibile) in corrispondenza delle estremità laterali del paraurti.

MANUTENZIONE

Il sistema non richiede nessuna manutenzione. I sensori devono essere mantenuti puliti.

CONDIZIONI DI GARANZIA

ALKOR declina ogni responsabilità e sospende la GARANZIA in caso di utilizzo improprio del prodotto o di parte di esso, di manomissione o di abbinamento a dispositivi non previsti.

ALKOR si riserva la facoltà di apportare in ogni momento migliorie al prodotto.

- Posizionare la centralina in zona protetta dall'infiltrazione di liquidi, coi cavi che arrivano dal basso per evitare che convogliano acqua; non posizionare la centrale, i sensori o i cablaggi in prossimità di fonti di calore intenso, quali motore o impianto di scarico.
- L'installazione deve essere eseguita da personale qualificato.
- ALKOR non può essere ritenuta responsabile in caso di danni al veicolo o alle persone dovuti a mancate o ritardate segnalazioni di ostacoli; è l'autista che deve tenere un comportamento di marcia adeguato alle condizioni, prestando la massima attenzione anche durante le operazioni di manovra; ALKOR PARKING è uno strumento di assistenza alla manovra.

La garanzia tecnica ha durata di 24 mesi a partire dalla data di installazione, franco fabbrica, per le parti ritenute difettose ad insindacabile giudizio ALKOR.

Sono escluse da tale forma di copertura spese di manodopera esterna ed ogni altro onere a qualsiasi titolo.

OMOLOGAZIONI

ALKOR PARKING è omologato secondo il **Regolamento ECE / ONU R10** comprendente sia le prove di immunità ai disturbi, che quelle di compatibilità elettromagnetica, ed è riconosciuto anche dai paesi extra CEE, quali, ad esempio, Russia, Giappone, etc.,

col numero: **E13** 10R - 03 12536

CARATTERISTICHE TECNICHE

Tensione di alimentazione:	12 Vdc nominale (da 10.8 a 15 Vdc)
Assorbimento di corrente:	0 mA (a motore spento) < 50 mA (massimo con cicalino, con sistema in funzione)
Frequenza ultrasuoni:	48 kHz
Campo di temperatura:	da - 30 °C a + 80 °C
Posizionamento:	all'interno del baule
Protezione:	IP 40 (IEC 529 1989) - DIN 40050 - EN 60529

ALKOR PARKING can be installed on all plastic bumpers starting from a minimum height of 42 / 45 centimetres (with vertical bumpers).

Is activated automatically during the reversing manoeuvre (confirmation by a specific acoustic signal).

Automatic adjustment means it adapts automatically to the different situations.

ALKOR PARKING is equipped with 4 sensors to protect the vehicle uniformly, but if the vehicle is small, it can be installed with just 2 or 3 sensors.

The signalling of rear / side obstacles can be increased / reduced according to the sensors chosen position when installing.

The **buzzer** (adjustable to 2 intensity levels) signals eventual approaching obstacles, emitting faster and faster BEEPs from a distance of about **120** centimetres up to about **40** centimetres (continuous sound).

DSM (Dynamic Scan Memory):

It is the Dynamic Scan Memory that makes **ALKOR PARKING** recognize and memorize the dimensions of those objects fixed to the vehicle and being into its detection range (such as spare wheels, tow hooks...), identifying them as part of the vehicle itself.

Thanks to **DSM**, the electronic control unit can ignore the a.m. objects overhanging the bumper line and this up to a maximum of **30 - 35** cm, provided that they do not cover any sensor.

WARNING:

In this case, as soon as the buzzer sounds continuously, the minimum distance from the obstacle is about 40 centimetres minus the protrusion of the fixed objects.



ALKOR PARKING is therefore an important help during the reversing manoeuvre, however the driver always has to consider the obstacles, driving carefully and with prudence to avoid causing damages to persons or objects.

WARNING:

- Some objects might not be detected correctly, like for example very small, thin or sharp obstacles.

Any reversing manoeuvres require prudence and care.

- Stop the vehicle as soon as the buzzer sounds continuously, because it warns that the obstacle is at about 40 centimetres from the sensors.
- It's necessary to keep the sensors clean from snow, slush or dirt to avoid bad working.
Clean them with water and a soft cloth.

Do not use dry or rough cloths, to avoid damaging or scratching the sensors.

- When washed with high pressure water or steam jet (keep a distance of at least 20 centimetres), the sensors could temporarily loose part of their sensibility, that is re-established when the water is completely evaporated.

Wrong signalling can occur:

- with strong wind or heavy rain.
- with deeply irregular roadbeds (snow, slush, off-roads) or quartzite (material used for paving).
- in presence of obstacles with reflecting surface.
- when choosing during the sensors installation the reduced side control positioning, this can generate a “blind angle” in correspondence of the side ends of the bumper.

MAINTENANCE

The system does not require any maintenance. The sensors must be kept clean.

CONDITIONS OF GARANTEE

ALKOR assumes no liability and suspends the guarantee in case of improper use of the product or part thereof, of mishandling or of combination with devices not planned for ALKOR reserves the right to make improvements in the product at any time.

- Position the electrical control unit in a place protected from seepage of liquids, with wires exiting from the bottom to prevent conveyance of water; do not place the control unit, sensors or wires near sources of intense heat, such as the motor or exhaust system.
- The installation must be executed with qualified personnel.
- ALKOR cannot be held responsible for any damage to vehicles or persons due to failure or delayed signalling of obstacles; it is the driver who must maintain driving comportment adequate to the conditions, paying maximum attention during maneuvering activity.

ALKOR PARKING is an instrument of assistance to maneuvering.

The technical guarantee has a duration of 24 months from the date of installation, ex factory, for the parts deemed faulty at the sole discretion of ALKOR external labor costs and every other expense of any kind are excluded from this form of coverage.

APPROVAL

ALKOR PARKING is approved pursuant to **Regulation ECE / ONU R10** inclusive of disturbance immunity tests and electromagnetic compatibility tests and is also acknowledged in countries outside the EEC such as Russia and Japan for example with number:

E13 10R - 03 12536

TECHNICAL CHARACTERISTICS

Voltage SUPPLY:	12 Vdc nominal (from 10.8 to 15 Vdc)
Current absorption:	0 mA (engine off) < 50 mA (maximum with buzzer, engine ON, with system ON)
Ultrasonic frequency:	48 kHz
Temperature range:	from - 30 °C to + 80 °C
Location:	under in the boot
Protection:	IP 40 (IEC 529 1989) - DIN 40050 - EN 60529

ALKOR PARKING peut être installé sur les pare-chocs en matériau plastique, à partir de la hauteur minimum de 42 / 45 centimètres (avec pare-chocs vertical).

S'active automatiquement en mettant la marche arrière (confirmation par signal acoustique).

Le réglage automatique lui permet de s'adapter de lui-même aux différentes situations.

Il dispose de 4 capteurs pour protéger uniformément le véhicule, toutefois, si ce dernier est de petites dimensions, il est possible de l'installer avec 2 ou 3 capteurs seulement.

Le positionnement des capteurs pendant l'installation permet d'augmenter ou réduire la détection / signalisation des obstacles en position latérale / arrière.

Le **buzzer** (réglable sur deux niveaux d'intensité) signale avec des BIPs de plus en plus rapides l'approche d'obstacles derrière le véhicule, à partir d'une distance d'environ **120** centimètres et jusqu'à environ **40** centimètres (son continu).

DSM (Dynamic Scan Memory):

C'est la Mémoire de Balayage Dynamique, c'est-à-dire qu'à chaque activation du système le **ALKOR PARKING** reconnaît et mémorise les dimensions d'objets fixés stablement au véhicule et rentrant dans son rayon de couverture (par exemple la roue de secours, le crochet de remorquage, chargements...), en les reconnaissant comme une partie du véhicule même.

Grâce au **DSM**, le boîtier électronique de contrôle est en mesure d'ignorer ce type d'objets qui débordent jusqu'à un maximum de **30 - 35** centimètres par rapport à la ligne du pare-chocs, et à condition qu'ils ne couvrent pas les capteurs.

ATTENTION: Dès que le capteurs sonne sans cesse, la distance minimum dès l'obstacle sera d'environ 40 centimètres moins la saillie des objets indiqués.



ALKOR PARKING représente donc une aide importante pendant la marche arrière, mais c'est toujours au conducteur de tenir compte et évaluer les obstacles, en conduisant avec attention et prudence, afin de ne pas endommager personnes ou choses.

ATTENTION:

- Il pourrait y avoir des objets pas toujours détectés correctement comme, par exemple, les obstacles très bas, minces ou pointus.

La marche arrière doit être toujours faite avec la plus grande prudence et attention.

- Arrêter le véhicule dès que le buzzer sonne en continu, car ça signifie que l'obstacle se trouve à une distance de 40 centimètres des capteurs.
- Tenir les capteurs propres, en éliminant neige, boue ou saleté afin d'éviter un mauvais fonctionnement. Les nettoyer avec de l'eau et un drap doux. Ne pas utiliser des draps secs ou rêches, pour éviter de griffer ou endommager les détecteurs.
- Après un lavage à haute pression ou à jet de vapeur (garder une distance d'au moins 20 centimètres), les capteurs peuvent perdre temporairement une partie de leur sensibilité qui est de nouveau rétablie quand l'eau s'évapore totalement.

Des fausses signalisations peuvent se vérifier:

- En cas de vent fort ou de pluies intenses.
- En cas de chaussées très inégales (neige, boue, routes non asphaltées) ou quartzite (matériel utilisé pour pavages).
- En cas d'obstacles à la surface réfléchissante.
- En choisissant en phase d'installation le montage des capteurs avec détection/contrôle latéral réduit, il peut y avoir un angle « mort » en correspondance des bouts latéraux du pare-chocs.

ENTRETIEN

Aucun entretien n'est nécessaire pour la centrale. Tenir les capteurs propres.

CONDITIONS DE GARANTIE

ALKOR décline toute responsabilité et annule la garantie en cas de mauvaise utilisation du produit ou d'une de ses parties, d'altération, ou de jumelage avec d'autres dispositifs pas prévus.

ALKOR se réserve le droit d'apporter des améliorations au produit sans préavis.

- Positionner le boîtier électronique de contrôle à l'abri d'infiltrations de liquides, avec les câbles en provenance du bas afin d'éviter arrivées et accumulations d'eau; ne pas installer le boîtier, les capteurs ou les câbles près de sources de chaleur intense, comme le moteur ou le système d'échappement.
- L'installation doit être faite par du personnel qualifié.
- ALKOR n'est pas retenue responsable en cas d'endommagements au véhicule ou aux personnes dûs à des signalements d'obstacles non indiqués ou retardés; c'est au conducteur d'adopter une conduite appropriée aux conditions, en prêtant un maximum d'attention, même durant les opérations de manoeuvre;

ALKOR PARKING est un instrument d'assistance à la manoeuvre.

La garantie à une durée de 24 mois à partir de la date d'installation, départ usine, et seulement pour les pièces jugées défectueuses sans appel par ALKOR.

Les coûts de la main-d'œuvre ainsi que d'autres charges indéfinies ne sont pas couverts.

HOMOLOGATIONS

ALKOR PARKING est homologuée au Règlement **ECE / ONU n° R 10** pour les tests d'immunité aux interférences et les tests de compatibilité électromagnétique et est également reconnu par certains pays non-membres de l'Union Européenne, tels que par exemple, la Russie, le Japon,

etc. sous le numéro: **E13 10R - 03 12536**

CARACTERISTIQUES TECHNIQUES

Tension d'alimentation:	12 Vdc nominaux (de 10.8 à 15 Vdc)
Absorption de courant:	0 mA (à moteur éteint) < 50 mA (max avec buzzer, à moteur allumé, avec système activé)
Fréquence ultrasons:	48 kHz
Plage de température:	de - 30 °C à + 80 °C
Positionnement:	à l'intérieur du coffre
Protection:	IP 40 (IEC 529 1989) - DIN 40050 - EN 60529

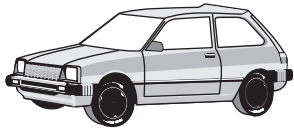

 <6 Km/h

TEST



OFF



ON

BI - BI



OK

ZONA DI RILEVAMENTO DEI SENSORI ZONES OF DETECTION ZONE DE DETECTION DES CAPTEURS

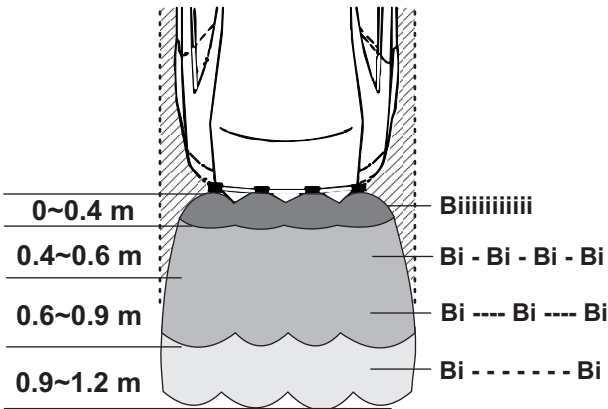
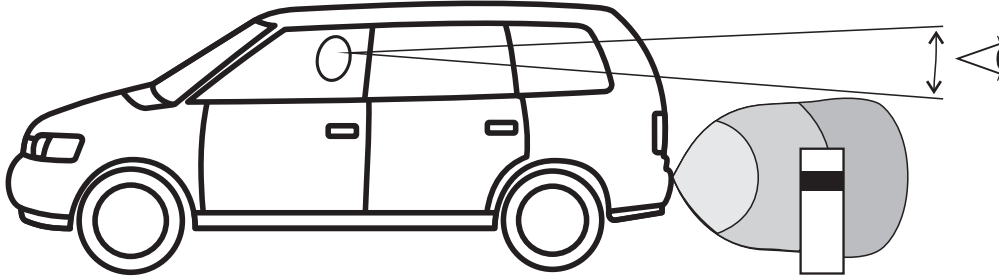

Alto/Basso - Hi/Low - Haut/Bas - Alto/Bajo
Spento - Off - Eteint - Apagado



OSTACOLI DIFFICILI DA RILEVARE DIFFICULT TO DETECT OBSTACLES OBSTACLES DIFFICILES A DETECTER

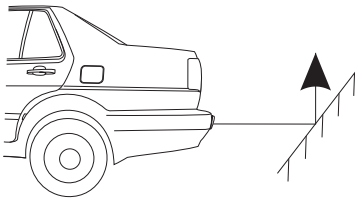

Recinzioni basse, costituite da paletti di piccolo diametro.
Smooth slope.

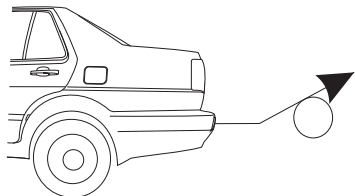

Clôtures basses constituées de piquets de petit diamètre.

Oggetti rotondi di piccolo diametro.
Smooth round object.
Objets ronds de petit diamètre.

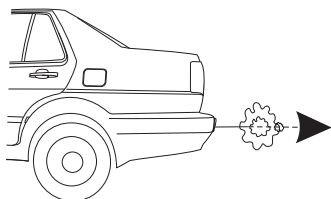

Oggetti in materiale assorbente per gli ultrasuoni, ad esempio in stoffa.
Object absorbing wave, e.g. Cotton.
Objets en matériau absorbant les ultrasons, tissu par exemple.

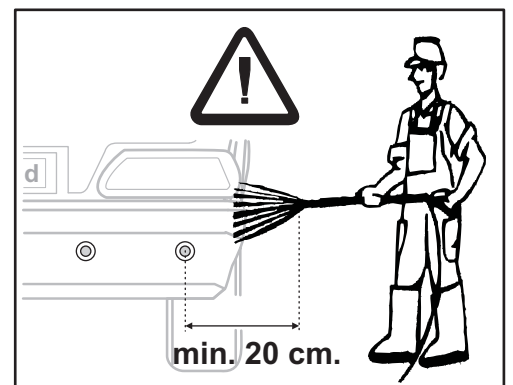

DSM (Dynamic Scan Memory)

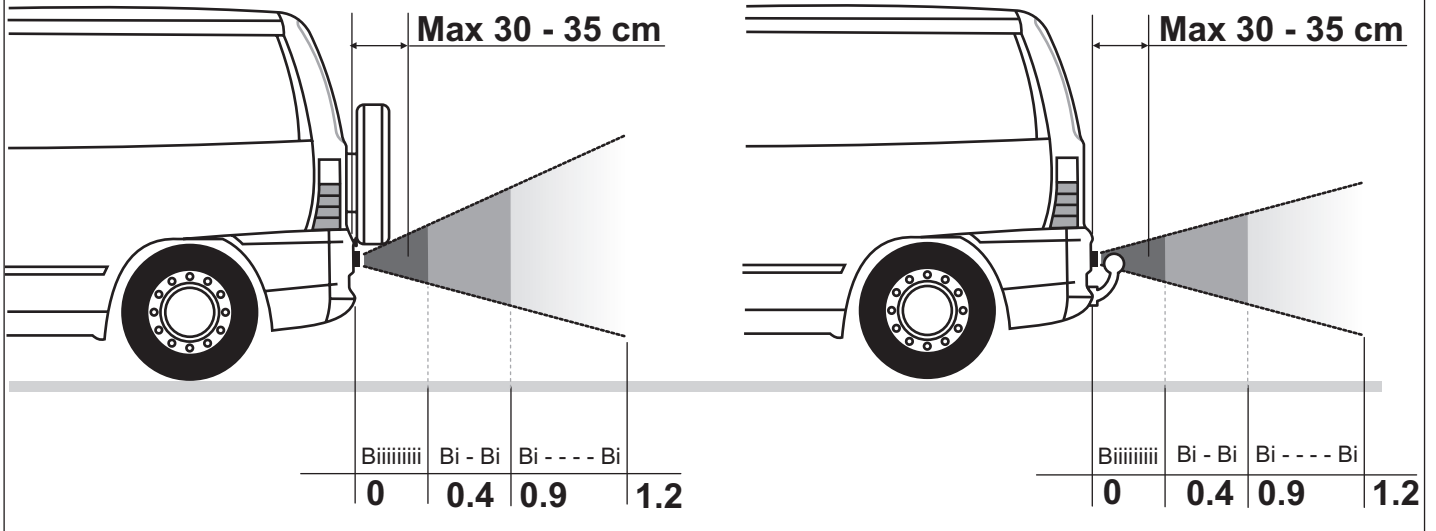

CERTIFICAT D'INSTALLATION

L'INSTALLATEUR: _____

INSTALLATEUR CERTIFIE qu'il a executé PERSONNELLEMENT l'assemblage du DISPOSITIF décrit ci-dessous, conformément aux instructions du fabricant.

Description du VEHICULE:

MARQUE: _____ TYPE: _____

NUMERO de SERIE: _____

NUMERO d'IMMATRICULATION: _____

Description du DISPOSITIF:

Type: **ALKOR PARKING** **AK8C006**

Matricule

Coller les étiquettes adhésives fournies dans la confection dument remplies ainsi que le questionnaire.

Lieux d'installation: _____ Date: _____

Adresse complète de l'appareilleur:

SIGNATURE:

CACHET:

AVERTISSEMENTS GENERAUX POUR L'UTILISATEUR:

- L'INSTALLATION doit etre exécutée par du PERSONNEL QUALIFIE, conformément aux instructions spécifiques.
- L'INSTALLATEUR DOIT délivrer au PROPRIETAIRE du véhicule le présent CERTIFICAT D'INSTALLATION entièrement rempli et signé.

ALKOR decline toute responsabilité et suspend la GARANTIE dans le cas d'utilisation impropre du produit ou d'une partie de celui-ci, d'endommagement ou d'accouplement à des dispositifs non prévus.

S.V.P. ECRIRE TOUT EN MAJUSCULE

Tous droits réservés. © 2013 ALKOR
Sous réserve de modifications et d'indications erronées.

CERTIFICATO DI GARANZIA - WARRANTY CERTIFICATE

Il sottoscritto, Thendersigned: _____

Installatore CERTIFICA di aver eseguito PERSONALMENTE il montaggio del DISPOSITIVO descritto qui di seguito, conformemente alle istruzioni del fabbricante.

Installed CERTIFIES that the fitting of the DEVICE described below was carried out by him PERSONALLY, in accordance with the instructions of the manufacturer.

Descrizione del VEICOLO - Description of the VEHICLE:

MARCA, TRADEMARK: _____ MODELLO, TYPE: _____

NUMERO di TARGA, PLATE NUMBER: _____

Descrizione del DISPOSITIVO - Description of the DEVICE:

Modello, Type ALKOR PARKING	
Matricola, Registration AK8C006	

Applicare nei riquadri le etichette adesive fornite in confezione con i dati indicati e completare il modulo.
Apply the supplied labels with the relevant data and complete the form.

Installato a, Installed at: _____ Il, On: _____

Indirizzo completo dell'installatore,
Full address of installer:

FIRMA DELL'INSTALLATORE, SIGNATURE:

TIMBRO, STAMP

AVVERTENZE GENERALI PER L'UTENTE:

- L'INSTALLAZIONE deve essere eseguita da PERSONALE QUALIFICATO, secondo le istruzioni specifiche.
- L'INSTALLATORE DEVE compilare e firmare il presente CERTIFICATO DI GARANZIA.

ALKOR declina ogni responsabilità e sospende la GARANZIA in caso di utilizzo improprio del prodotto o di parte di esso, di manomissione o di abbinamento a dispositivi non previsti.

GENERAL WARNINGS FOR THE USER:

- INSTALLATION must be conducted by QUALIFIED PERSONNEL and according to the instructions.
- THE INSTALLER HAS TO sign and fill this CERTIFICATE OF GUARANTEE.

ALKOR declines all responsibility and withdraws the GUARANTEE / WARRANTY in cases of: the improper use of the product or part there of, tampering with the product, its combination with devices for which it was not specifically designed.

SI PREGA DI SCRIVERE IN STAMPATELLO
PLEASE WRITE IN BLOCK LETTERS

Tutti i diritti riservati. © 2013 ALKOR.
Con riserva di modifiche e di indicazioni errate.

All rights reserved. © 2013 ALKOR.
Subject to changes and incorrect information.