

MED 6000.LW

2017

INSTRUCTIONS DE FONCTIONNEMENT - FRANCAIS -



MED 6000.LW

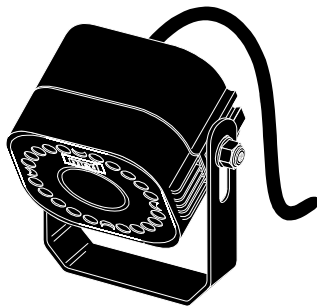

SIR 050



CHD 400

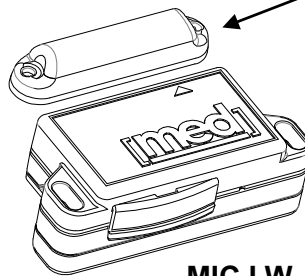

MIC LW

AIMANT
MIC LW



MIC MEC LW

BOUTON
MIC MEC LW

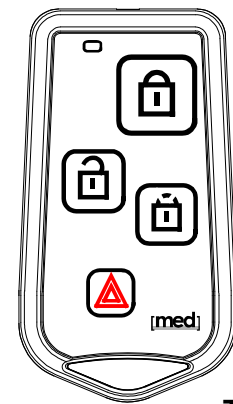

TX PAR LW



SUPPORT
POUR
TX PAR LW

**CENTRALE D'ALARME MODULAIRE
AVEC RECEPTEUR INTEGRE POUR MODULES SANS FIL**

NOUVELLE TELECOMMANDE MED TX PAR LW

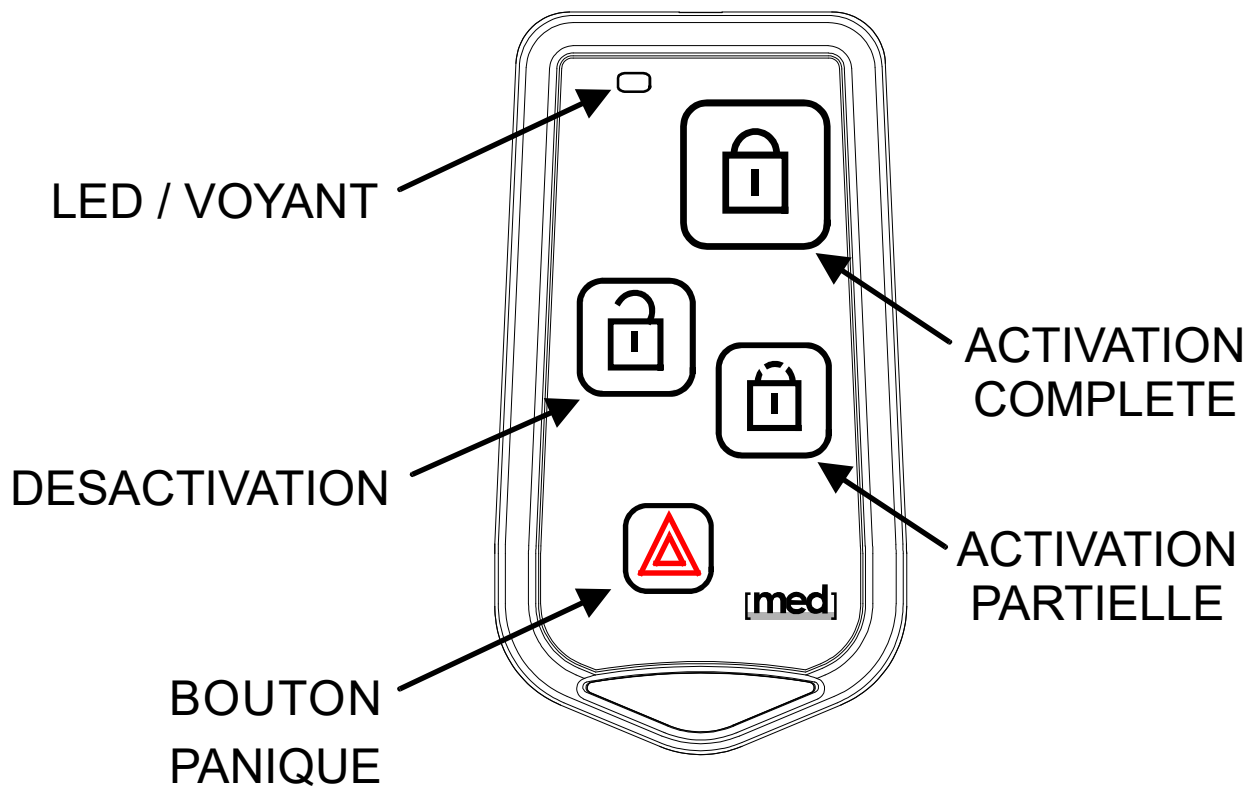

TX PAR LW

REPLACEMENT BATTERIE

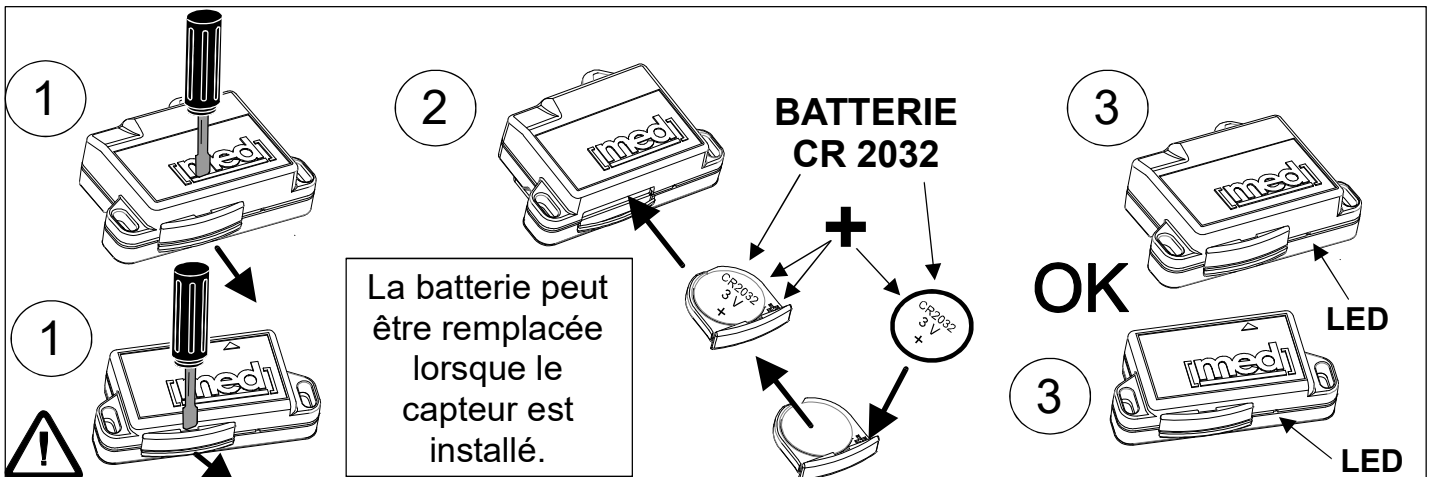
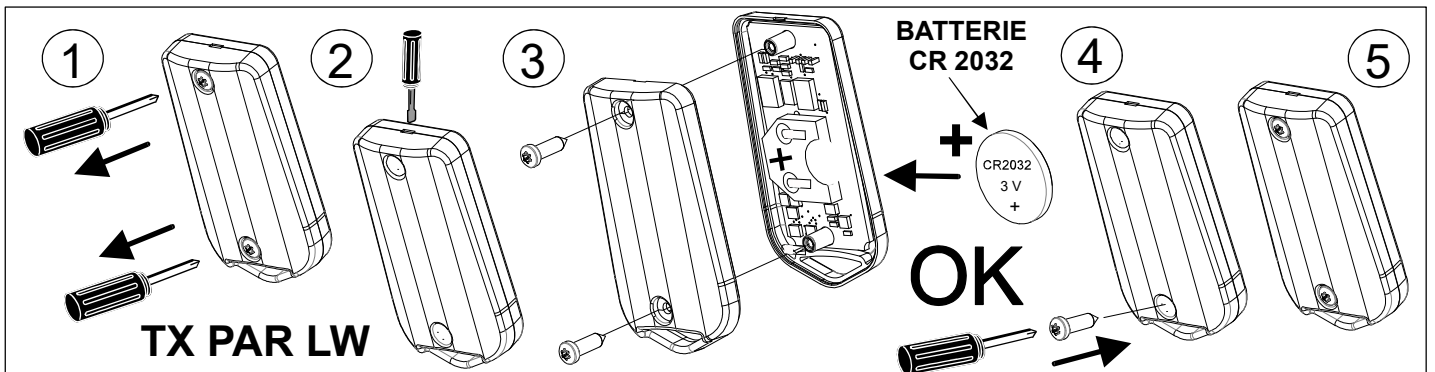

Le PORTE-BATTERIE doit être placé dans le capteur MIC LW et dans le capteur MIC MEC LW uniquement avec la batterie CR 2032 en place, différemment il n'est plus possible de l'extraire.

INSTRUCTIONS «RAPIDES» DE FONCTIONNEMENT

ACTIVATION DU SYSTEME PAR L'INTERMEDIAIRE DE LA TELECOMMANDE AVEC RADAR, INFRAROUGES, CAPTEURS PARTIALISABLES ET FERMETURE GLACES ACTIVE:

Presser **1 fois** le bouton de la radiocommande **TX PAR LW** marqué du symbole:



Confirmation: **2 clignotements** des clignotants, **2 signaux à 2 tonalités** du buzzer, fermeture portes, montée des vitres et le VOYANT (LED rouge) allumée fixe, ensuite clignotant avec capteur ultrasons actif et SEN INFRA LW actif.

ATTENTION: **3 clignotements, 3 signaux à 2 tonalités**, fermeture portes, montée des vitres, clignotement immédiat de le VOYANT, indiquent l'activation sans capteur ultrasons (exclusion définitive).

3 clignotements, 3 signaux à double tonalité, fermeture portes, montée des vitres, le **VOYANT allumé fixe puis clignotant** indiquent l'activation avec exclusion de la lecture des boutons.

SANS RADAR, INFRAROUGES, CAPTEURS PARTIALISABLES NI FERMETURE GLACES:

Presser **1 fois** le bouton de la radiocommande **TX PAR LW** marqué du symbole:



Confirmation: **4 clignotements brefs** des clignotants, **4 signaux à 2 tonalités** du buzzer, fermeture portes, clignotement immédiat de la LED.

L'exclusion reste effective jusqu'à l'activation suivante.

DESACTIVATION DU SYSTEME

Presser **1 ou 2 fois** en succession rapide le bouton de la radiocommande **TX PAR LW** marqué

du symbole:



(presser **2 fois** en succession rapide le bouton seulement pour certains véhicules ayant d'abord l'ouverture de la porte conducteur, et ensuite celles des passagers par double commande manuelle).

Confirmation: **clignotement long** des clignotants, **1 signal prolongé** de l'avertisseur sonore, ouverture portes, VOYANT éteint (sur certains véhicules, le VOYANT peut être allumé également si les portes, reliées à la centrale sur le fil Bleu ciel/Blanc sont fermées).

ATTENTION:

- Les clignotants peuvent être branchés pour donner les signalisations optiques pendant l'alarme.
- En certains modèles des véhicule ils donnent aussi les "signalisations de service" et de "branchement / débranchement" du système en ajoute à la LED et au buzzer de la sirène **SIR 050** ou **SIR 050.NA**.

En cas d'alarmes ou d'anomalies, la première sera indiquée par des signalisations supplémentaires de la sirène (BIP) et par des clignotements de la LED:

2 Allumage clé de contact **[+15] ON**.

3 Capteur ultrasons (en détectant l'intrusion dans le véhicule).

4 Ouverture portes, capot ou coffre (reliés au fil Bleu ciel/Blanc).

5 Anti-sabotage capteur ultrasons.

6 Autodiagnostic du système.

8 Activation du système avec exclusion des boutons de portes, capot et coffre reliés au fil Bleu ciel/Blanc, configurée comme entrée instantanée après refus pour cause de porte ouverte.

9 Ouverture portes, glaces, hublots et espaces de rangement détectés par des contacts sans fil MIC LW, MIC MEC LW .

10 Ouverture portes, glaces, hublots et espaces de rangement détectés par des contacts sans fil **partialisés**: MIC LW, MIC MEC LW, capteur infrarouges SEN INFRA LW, SEN INFRA 360 LW.

- **La mémoire d'alarme est répétée si le système est activé et désactivé sans tourner la clé de contact [+15] ON. Elle s'efface seulement en tournant la clé de contact [+15] ON.**

- La fonction PANIQUE ne génère aucune mémoire d'alarme.

A fin de simplifier l'utilisation du système, nous conseillons toujours le couplage avec la clé électronique CHD 400 (elle permet d'activer et désactiver le système en absence de radiocommande. Le système prévoit aussi la SIRENE SIR 050 équipée de buzzer intégré pour guider dans les phases d'utilisation du système comme, par exemple, activation, désactivation, les signalisations d'avertissement, les mémoires d'alarme, les programmations, etc.

Nous disposons d'une gamme complète d'accessoires spécialement conçus pour être couplés à cette centrale d'alarme, utiles pour compléter la protection du CAMPING - CARS; par exemple: capteurs wireless (sans fils) avec constant magnétique MIC LW ou mécanique MIC MEC LW pour la protection de portes, glaces, espaces de rangement et hublots; capteurs à infrarouges SEN INFRA LW (de paroi) ou SEN INFRA 360 LW (de plafond); capteur sans fil qui détecte la présence de gaz soporifique ou du GPL (Gaz de pétrole liquéfié, ou butane et propane); avertisseurs sonores auxiliaires et relai téléphonique d'alarme MED-CALL, systèmes de protection satellitaire contrôlés à la fois par la Centrale Opérative et directement par le propriétaire du véhicule. **Demandez à votre installateur MED pour plus de renseignements.**

ATTENTION:

- Ces instructions se réfèrent au système installé complètement.
- Les autres ouvertures sont également indiquées comme portes, par exemple: hayons, glaces, hublots, espaces de rangement, capot, coffre, etc.
Les autres versions sont également indiquées comme **MED 6000.LW**.
- L'installateur doit remettre au propriétaire du véhicule la **PIN-CARD**, ces **INSTRUCTIONS DE FONCTIONNEMENT** ainsi que le **CERTIFICAT D'INSTALLATION** rempli et signé, ayant validité aussi pour la garantie du produit (à garder à bord du véhicule).
- L'installation doit être faite par du personnel spécialisé.
- L'activation de certaines fonctions peut avoir pour effet d'en exclure d'autres. Certaines fonctions dépendent directement de l'équipement du véhicule et des accessoires présents.
- Le rayon maximal de transmission des capteurs sans fil (10 mètres approximativement) est moindre en présence de fortes interférences en fréquence radio ainsi que lorsque la batterie interne est déchargée.
- Pour le changement de la batterie, suivre les indications spécifiques fournies à cet effet.
- A.E.B. S.p.A. décline toute responsabilité et suspend la garantie en cas d'utilisation incorrecte du produit, d'altération ou de couplage avec des dispositifs non prévus.
- Placer la centrale et les capteurs sans fil dans l'habitacle, à bonne distance des sources de chaleur, à l'abri des infiltrations de liquides ou de condensation; les câbles doivent arriver à la centrale par le bas.
- A.E.B. S.p.A. se réserve le droit d'apporter des améliorations au produit sans préavis.
- La centrale **MED 6000.LW** peut être installée sur véhicules à **24 Vdc** avec le réducteur de tension **KIT 24V**.

REFUS A L'ACTIVATION

- En présence du contact, toutes les télécommandes et la clé électronique sont ignorées.
- **3 BIP et 3 clignotements** du VOYANT indiquent l'ouverture d'une porte, du capot ou du coffre, s'ils sont reliés au fil Bleu ciel/Blanc configuré comme entrée INSTANTANÉE.
 - Fermer la porte et réactiver le système, différemment, si les boutons sont reliés au fil Bleu ciel/Blanc, le système s'active et exclut le contrôle sur cette ligne; l'exclusion est par ailleurs signalée par 8 BIPS de mémoire alarme.
 - Sur l'entrée RETARDEE, si la porte n'est pas fermée, le système s'ACTIVE, ensuite, lorsque le temps de retard programmé (30 ou 50 secondes) est terminé, il effectue un cycle d'alarme. La ligne reste toujours active.
- **5 BIP et 5 clignotements** du VOYANT indiquent que le système est H.S.
Pour le réactiver, effectuer la PROGRAMMATION.

FONCTION PANIQUE

L'émetteur **TX PAR LW** permet d'activer un cycle d'alarme avec sirène, clignotants et avertisseurs supplémentaires, dans le cas où l'on se trouverait dans une situation de danger.

Quand le contact est coupé, appuyer pendant **2 / 3 secondes** d'affilée sur le bouton de la télécommande **TX PAR LW** marqué du symbole:  jusqu'au début du cycle d'alarme.

Le signal est coupé en appuyant sur le bouton de la radiocommande **TX PAR LW** de désactivation ou de fonction panique ou en utilisant la clé électronique **CHD 400**.

LES INSTRUCTIONS SUIVANTES PERMETTENT DE CONNAITRE LE SYSTEME D'UNE FACON PLUS COMPLETE

SYSTEMES D'ACTIVATIONS / DESACTIVATION

TELECOMMANDE TX PAR LW

La nouvelle télécommande **TX PAR LW** est dotée de **4 boutons**: activation complète du système, activation de la seule protection périmétrale MIC LW et MIC MEC LW (sans capteurs volumétriques, ni infrarouges, ni MIC LW ou MIC MEC LW partialisés), désactivation et fonction panique.

Elles sont antiscanner, à auto-apprentissage et à code variable (ROLLING-CODE).

Celles fournies sont déjà actives.

Il est possible d'en utiliser jusqu'à 4 simultanément, d'effacer celles perdues ou d'en coupler d'autres (à demander à l'installateur).

La télécommande est dotée d'une batterie au lithium CR 2032 remplaçable.

CLE ELECTRONIQUE CHD 400

Cette clé permet l'activation complète du système, l'activation de la seule protection périmétrale MIC LW et MIC MEC LW (sans capteurs volumétriques, ni infrarouges, ni MIC LW ou MIC MEC LW partialisés par l'intermédiaire du VOYANT/BOUTTON) et la désactivation.

Elle sont antiscanner, à auto-apprentissage et à code variable (ROLLING-CODE).

Celle fournie sont déjà actives. Il est possible d'en utiliser jusqu'à 2 simultanément, d'effacer celles perdues ou d'en coupler d'autres (à demander à l'installateur).

FONCTIONNEMENT CLES ELECTRONIQUES CHD 400

Appuyer la clé et la presser à fond sur sa prise (les deux parties en métal doivent se toucher).

Pendant le « contact » du VOYANT s'allume et clignote très rapidement.

ACTIVATION DU SYSTEME PAR LA CLE ELECTRONIQUE CHD 400

Appuyer la clé sur sa prise: le VOYANT « vibre » légèrement puis, en retirant la clé, il reste allumé fixe et l'avertisseur sonore émet un signal continu, qui se termine par le signal d'activation du système au bout de **15 secondes** environ.

- La procédure est interrompue en appuyant à nouveau la clé sur sa prise, en mettant le contact du véhicule.
- Le système s'active de manière complète mais ne commande pas la fermeture des portes. Fermer les portes en utilisant le système d'origine du véhicule (clé ou télécommande d'origine).

ACTIVATION PARTIALISEE DU SYSTEME A L'AIDE DE LA CLE CHD 400

- 1) Couper le contact ou, alors que le contact est déjà coupé, ouvrir une porte reliée au fil Bleu ciel/Blanc; alors que le VOYANT est allumé fixe, appuyer à fond sur le bouton du VOYANT jusqu'au terme du signal sonore à double tonalité de confirmation (VOYANT éteint avec bouton enfoncé).
 - 2) Appuyer la clé électronique sa prise: le VOYANT s'allume « en vibrant » légèrement puis, en retirant la clé, il reste allumé fixe et l'avertisseur sonore émet un signal continu, qui se termine par le signal d'activation de la seule protection périmétrale MIC LW et MIC MEC LW (sans capteurs volumétriques, ni infrarouges, MIC LW ou MIC MEC LW partialisés) au bout de **15 secondes** environ.
- La procédure est interrompue en appuyant à nouveau la clé sur sa prise, en mettant le contact du véhicule.
 - Le système s'active de manière complète mais ne commande pas la fermeture des portes. Fermer les portes en utilisant le système d'origine du véhicule (clé ou télécommande d'origine).

DESACTIVATION DU SYSTEME PAR LA CLE ELECTRONIQUE

Ouvrir la porte en utilisant le système original du véhicule.

- Si le système avait été activé par la radiocommande, le système est maintenant en alarme.
- Si le système avait été activé par la clé **CHD 400**, il est possible de le désactiver dans les 10 secondes qui suivent pour éviter l'alarme déclenchée par des boutons, par le capteur radar, des capteurs à infrarouges et par des modules supplémentaires.
- Si on tourne **[+15] ON** la clé de contact, l'alarme s'active immédiatement.

Pressez la clé sur sa propre prise: la LED commence à « vibrer » légèrement, ensuite le déverrouillage des portes avec la signalisation habituelle de désactivation du système, suivie au bout de quelques instants de la "mémoire d'alarme", s'il y en a eu, ou d'autres anomalies.

PIN CARD

C'est la carte fournie avec qui indique le numéro de série (serial number) de la centrale ainsi que le CODE PRINCIPAL, avec la modalité d'utilisation.

La PIN CARD permet de désactiver le système en cas d'absence de la radiocommande ou de la clé électronique.

Elle permet aussi l'auto-apprentissage des clés **CHD 400** et des radiocommandes **TX PAR LW**, soit pour en ajouter d'autres soit pour annuler celles perdues.

Les duplicata sont à demander à l'installateur en lui donnant le numéro de série (serial number) de la centrale.

COUPLAGE / EXCLUSION DES RADIOCOMMANDES TX PAR LW

- 1) Avec système désactivé insérer le CODE PRINCIPAL comme indiqué dans la PIN CARD.
- 2) Après les BIP de confirmation et avec du VOYANT allumée fixe à nouveau, presser dans **20 secondes** pour **3 fois** consécutives le bouton de chaque radiocommande à activer ou à garder active, en attendant à chaque fois le réallumage du VOYANT et le BIP du buzzer.

Confirmation:

- **2 BIPS** rapprochés et **2 clignotements** du VOYANT confirment la mémorisation de la télécommande.
- **4 BIPS** rapprochés et **4 clignotements** du VOYANT indiquent que cette télécommande a déjà été mémorisée.
- **6 BIPS** rapprochés et **6 clignotements** du VOYANT indiquent que les 4 télécommandes prévues ont déjà été mémorisées. Il n'est pas possible d'en ajouter d'autres.

3) Après d'avoir activé la dernière, tourner et tourner à nouveau **[+15] ON / OFF** la clé de contact.

ATTENTION:

- Avec la télécommande **TX PAR LW**, il est possible d'utiliser n'importe lequel des **4 boutons** disponibles ainsi que d'appuyer les **3 fois** requises sur d'autres touches de la même télécommande.
- Les télécommandes non utilisées pour cette opération **sont désactivées; elles peuvent être réactivées en répétant l'opération.**
- Lorsque la procédure est activée il est possible d'apprendre les clés électroniques, avant de la quitter.

COUPLAGE / EXCLUSION CLES ELECTRONIQUES CHD 400:

1) Avec système désactivé entrer le CODE PRINCIPAL comme indiqué dans la PIN-CARD.

2) Lorsque les BIP de confirmation sont terminés et du VOYANT est allumée fixe à nouveau, dans **20 secondes** appuyer à fond sur la prise de clé, pour **3 fois** consécutives, la partie métallique de chaque clé **CHD 400 à activer ou à garder active, en attendant à chaque fois le réallumage du VOYANT et le BIP du buzzer.**

A chaque pression, le signal indique par:

- **1 BIP** et le rallumage du VOYANT, la bonne exécution de la procédure, confirmée après la troisième pression sur la clé par **3 BIPS** rapprochés et **3 clignotements** du VOYANT.
- **2 BIPS rapprochés** et **2 clignotements** du VOYANT que les 2 clés prévues ont déjà été mémorisées. Il n'est pas possible d'en ajouter d'autres.

ATTENTION: Si le contact est précaire, malgré la signalisation de confirmation, il peut être nécessaire d'appuyer et presser la clé à nouveau: seulement les **3 BIP rapprochés et les 3 clignotements** du VOYANT en indiquent la correcte mémorisation.

3) Après d'avoir activé la dernière, tourner et tourner à nouveau **[+15] ON / OFF** la clé de contact.

ATTENTION:

- Les clés pas utilisées pendant cette opération **sont désactivées; elles peuvent être activées à nouveau en répétant l'opération.**
- Lorsque la procédure est activée il est possible d'apprendre les télécommandes, avant de la quitter.

DESACTIVATION D'URGENCE

En absence de radiocommande on la clé électronique d'urgence **CHD 400** peut en tout cas désactiver le système en appliquant la procédure suivante, indiquée aussi dans la **PIN CARD**.

PROCEDURE D'UTILISATION DU CODE PRINCIPAL

- 1 Enlever l'étiquette (de la PIN CARD): le code principal apparaît.
- 2 Insérer et tourner une fois la clé de contact **[+15] ON / OFF** (allumé / éteint) pour allumer la LED (témoin rouge).
- 3 Avant qu'elle s'éteigne, presser le bouton de la LED pour le nombre de fois correspondant au premier chiffre du code. Chaque fois la LED s'éteint pour confirmation.
- 4 Attendre la coupure et le réallumage de la LED.
- 5 Répéter les opérations 3 - 4 pour les chiffres restants du code.

Le signal habituel de désactivation du système confirme le succès de l'opération.

PRESSER LE BOUTON SEULEMENT QUAND LA LED EST ALLUMEE

FONCTIONS D'ALARME

Lorsque le système est activé, l'alarme est signalée par: la sirène, les clignotants, la LED et les avertisseurs supplémentaires. Cycles de 25 secondes pouvant être désactivés par la radiocommande ou la procédure d'urgence.

OUVERTURE DE PORTES, HAYONS, CAPOT OU COFFRE:

Reliés au fil Bleu ciel/Blanc qui peut être configuré dans deux modalités différentes:

- **Instantanée** à l'activation du système.
- **Retardée** de **30** ou de **50** secondes à l'activation, ensuite instantanée.
- L'alarme n'est pas répétée si la porte reste ouverte.
- 3 cycles d'alarme si la porte reste ouverte et 1 cycle si elle est ouverte et refermée.
Il est possible de programmer 1 seul cycle d'alarme au lieu des 3 cycles standard quand la porte est ouverte.
- L'alarme est répétée seulement si la porte est fermée et ouverte à nouveau à la fin du cycle en cours.
- Nombre cycles d'alarme illimité.

OUVERTURE DE PORTES, HAYONS, GLACES, HUBLOTS ET ESPACES DE RANGEMENT:

Détectés via radio par les capteurs sans fil de la série: MIC LW, MIC MEC LW:

- **Instantané** à l'activation du système: en ouvrant la porte, la glace, le hublot, l'espace de rangement, etc.
- Dans le cas où à l'activation du système, la porte, le capot, la glace, le hublot, les espaces de rangement, etc., seraient déjà ouverts, le capteur ne transmet pas l'alarme.
Pour activer l'alarme, il doit être fermé et rouvert.
- Le cycle d'alarme n'est pas répété si la porte, la glace, le hublot, l'espace de rangement, etc., reste ouvert.
- L'alarme est répétée seulement si la porte est fermée et ouverte à nouveau à la fin du cycle en cours.
- Pendant toute la durée d'activation du système, au maximum, 10 cycles complets d'alarme sont possibles, déclenchés par les capteurs sans fil de la série: MIC LW, MIC MEC LW.

INTRUSION DETECTEE PAR CAPTEUR A INFRAROUGES:

Détectés par les capteurs sans fil de la série: SEN INFRA LW, SEN INFRA 360 LW:

- Entre 2 détections successives, 2 / 3 minutes doivent s'écouler, aussi, si l'on quitte le véhicule et que l'on active aussitôt le système, le capteur est opérationnel uniquement au bout de ces 2 / 3 minutes.
- L'alarme se répète uniquement au bout des 2 / 3 minutes prévues, si une nouvelle intrusion intervient ou si la personne présente à bord effectue d'autres mouvements.
- Pendant toute la durée d'activation du système, au maximum, 10 cycles complets d'alarme sont possibles, déclenchés par l'ensemble des capteurs sans fil: SEN INFRA et MIC LW, MIC MEC LW partialisés.

ALLUMAGE CLE DE CONTACT (pendant au moins 2 secondes):

- La tentative de démarrage provoque un cycle d'alarme.
- Le cycle n'est pas répété si la clé reste en position **ON** (tableau de bord allumé).
- L'alarme est répétée seulement si la clé est remise en position **OFF** et ensuite laissée à nouveau sur **ON** pendant au moins 2 secondes.
- Nombre cycles d'alarme illimité.

INTRUSION DETECTEE PAR CAPTEUR RADAR A ULTRASON:

- Le cycle d'alarme est répété avec une pause de 5 secondes, si la cause d'alarme persiste.
- L'aveuglement / camouflage des capteurs, si détecté à l'activation du système donne des signalisations (LED, clignotants, sirène).
- Pendant tout le temps d'activation du système 10 cycles d'alarme en tout sont possibles au maximum.

DETECTE GAZ SOPORIFIQUE ET GPL: Détectés à capteur sans fils SEN GAS LW

- 1 cycle d'alarme, avec clé de contact en position off et système armé ou désarmé mais EN SERVICE.
- Le capteur active aussi son buzzer intégré.
- En cas d'alarme le capteur doit être réactivé éreintent/allument son changer.

ATTENTION:

Si une alarme se déclenche lorsqu'il y en a déjà une autre en cours, cette dernière est ignorée.

CAPTEUR ULTRASON

Le microprocesseur intégré contrôle constamment le véhicule, en adaptant ses paramètres de fonctionnement à l'environnement où il est installé pour mieux distinguer les vraies alarmes par rapport aux fausses signalisations.

Activer uniquement en l'absence de personnes et d'animaux à bord; les glaces et les hublots doivent être fermés; aucun objet ou rideau en mouvement ne doit pouvoir déclencher de fausses alarmes.

La fonction **ANTI-SABOTAGE** (anti-camouflage et anti-aveuglement) permet le contrôle constant de l'efficacité des capteurs et de leurs câbles, en signalant les altérations.

À l'activation, il vérifie complètement ses paramètres et son correct fonctionnement, et ensuite il commence à surveiller le véhicule (LED clignotant).

Les anomalies sont signalées pendant quelques secondes par la sirène et le clignotement des clignotants, suivis d'un cycle d'alarme et 5 BIP une fois désactivé le système.

AUTODIAGNOSTIC

Le système dispose de la fonction d'autodiagnostic, qui vérifie constamment son correct fonctionnement. **6 BIP** et **6 clignotements** brefs de la LED après la désactivation indiquent des anomalies dans le système. En ce cas nous Vous invitons à contacter Votre installateur.

REDUCTION CONSOMMATION DE COURANT

Pour contenir au maximum les consommations de courant et sauvegarder la batterie du véhicule, après 8 jours de fonctionnement du système sans déclenchement d'alarmes, la centrale exclut le capteur ultrasons et la LED de signalisation.

À la détection d'une alarme, le capteur ultrasons s'active à nouveau.

BATTERIE DECHARGEE

Si la batterie du véhicule se décharge lentement (à cause des feux ou d'autres dispositifs restés allumés), la sirène se désactive sans donner d'alarmes.

Recharger la batterie en suivant les instructions, ensuite désactiver le système par la radiocommande, la clé électronique ou le code d'urgence.

En alimentant le système, confirmation par un bref signal du buzzer sirène.

PROGRAMMATIONS

Il est possible de personnaliser l'installation ou d'ajouter des capteurs sans fil à travers des opérations de programmation.

Pour entrer dans la modalité PROGRAMMATION:

1 Alors que les portes, le capot et le coffre sont fermés, mettre et couper le contact **[+15] ON** (allumé) et **OFF** (éteint) pour allumer le VOYANT.

2 Pendant les **2 secondes** où le VOYANT est allumé, appuyer brièvement sur le bouton du VOYANT pour:

- **11 fois** consécutives (**programmations utilisation UTILISATEUR / VEHICULE**)

Confirmation: BIP bref (tonalité basse) du buzzer, suivi d'un BIP très long et des clignotements de le VOYANT.

Quand le VOYANT est fixe, on est dans la modalité de programmation.

- **12 fois (couplage / tests / élimination capteurs sans fil)**

Confirmation: BIP bref à deux tonalités du buzzer, suivi des quelques BIP couplés avec les clignotements de la LED.

Quand la LED est fixe, on est dans la modalité de programmation.

Chaque fois la LED s'éteint à confirmation et le buzzer de la sirène émet 1 BIP.

ATTENTION: Seulement si en pressant le bouton de la LED on entend le BIP de confirmation du buzzer, le signal a été reconnu par la centrale.

- Si la LED s'éteint toute seule dans 2 ou 3 secondes, attendre 30 secondes et répéter la procédure à partir du point 1.

3 Avec la LED allumée fixe presser le bouton de la LED pour le nombre de fois correspondant à la programmation souhaitée (voir les tableaux correspondants des pages suivantes).

- Achaque impulsion valide la LED s'éteint momentanément et le buzzer émet un BIP.

4 Terminée la séquence, après quelques secondes, le système signale avec un signal à deux tonalités, une série de BIP ou une échelle musicale l'acceptation de la programmation, et la LED et allumée fixe à nouveau.

- Des BIP brefs et clignotements très rapides de la LED indiquent le refus: programmation incorrecte.

5 Terminer la procédure, mettre et couper le contact une fois **[+15] ON / OFF**.

ATTENTION:

- On entre dans la procédure seulement avec le système désactivé.
- Une fois dans la modalité de programmation, il est possible d'organiser en succession plusieurs fonctions faisant partie de la même catégorie: usager / installateur.
- Les programmations complétées et confirmées restent actives même quand la centrale n'est pas alimentée.
- L'installateur peut effectuer la sélection du véhicule à « charger » dans la centrale pour s'interfacer au système (ligne) original et toutes les programmations USAGER / INSTALLATEUR au moyen du KIT spécial SK et d'un PC (ordinateur fixe/bureau ou portable) en utilisant le LOGICIEL MED dédié, en version **4.5** ou suivantes.

PROGRAMMATIONS DISPONIBLES POUR L'UTILISATEUR (11 FOIS)

CLIGNOTEMENT DES CLIGNOTANTS ACTIVATION / DESACTIVATION

3 Exclusion / Activation - configuration standard

SIGNALISATIONS ACOUSTIQUES ACTIVATION / DESACTIVATION

4 Exclusion / Activation - configuration standard

5 H.S. / En service - configuration standard

SECTION RESERVEE A L'INSTALLATEUR POUR LE COUPLAGE AVEC LE VEHICULE ET LES ACCESSOIRES INSTALLES



ATTENTION: La modification des ces paramètres peut causer le mal fonctionnement du système.



ENTRE BOUTONS (fil Bleu ciel/Blanc)

6 Exclusion / Activation - configuration standard

CONFIGURATION TEMPS DE FERMETURE / OUVERTURE PORTES

7 1,25 secondes fermeture / ouverture configuration standard

8 3 secondes fermeture / ouverture

9 10 secondes en fermeture - 1,25 secondes en ouverture

10 30 secondes en fermeture - 1,25 secondes en ouverture

SIGNAL D'ETAT FIXE / TEMPORISE

11 Temporisé (10 secondes Standard) / Fixe - configuration standard

TEMPS DU SIGNAL D'ETAT SI TEMPORISE

12 10 secondes - configuration standard

13 30 secondes

14 45 secondes

TEMPS RETARDE A L'ACTIVATION. ENTREE BOUTONS (fil Bleu ciel/Blanc)

15 Instantané (0 zéro second) - configuration standard

16 30 secondes

17 50 secondes

SORTIE D'ALARME

18 Fixe / Intermittente - configuration standard

ANTI-SABOTAGE CAPTEUR ULTRASONS

19 Exclusion / Activation - configuration standard

CAPTEUR ULTRASONS

20 Exclusion / Activation - configuration standard

SENSIBILITE CAPTEUR ULTRASONS

22 Basse

23 Moyenne - configuration standard

24 Haute

COMMANDE CLIGNOTANTS

25 A 2 canaux séparés par un relai (côté droite et gauche) - BRANCHEMENT USUAL

26 Commande unique négatif avec IMPULSION de début et de fin clignotement-config. Standard

27 Commande unique négatif CONTINU

NUMERO DES CYCLES D'ALARME DES ENTREES BOUTONS

28 1 cycle d'alarme / 3 cycles d'alarme - configuration standard

RETABLISSEMENT DES CONDITIONS INITIALES PROGRAMMEES PAR MED

35 Configuration valeurs standard

La centrale fonctionne sans besoin d'effectuer ces programmations.

CLIGNOTEMENT DES CLIGNOTANTS A L'ACTIVATION / DESACTIVATION DU SYSTEME

L'exclusion maintient actives les seules indications de alarme.

SIGNALISATIONS ACOUSTIQUES D'ACTIVATION / DESACTIVATION

L'exclusion maintient actives les seules indications de service: mémoire d'alarme, saisie code d'urgence, refus de saisie, programmations.

HORS SERVICE DU SYSTEME

Conseillé en cas de permanence de la voiture en atelier, garage ou quand le véhicule ne doit pas être protégé.

Le système en **H. S.** ne s'active pas et répond aux tentatives d'activation avec **5 BIP** et **5 clignotements** de la LED.

Exclut toutes les fonctions de la centrale, y compris la fonction PANIQUE.

Répéter la programmation pour activer à nouveau et complètement le système.

DESACTIVATION ENTREE BOUTONS

Permet de désactiver la détection des boutons de portes, capot et coffre, en maintenant actives les autres protections: démarrage, capteur radar volumétrique et capteurs sans fil.

Permet également de désactiver les modules supplémentaires s'ils sont reliés au fil Bleu ciel/Blanc.

ATTENTION: A utiliser seulement en cas de panne d'un des boutons ou d'un capteur optionnel en attendant son réparation en garage.

TEMPS OUVERTURE / FERMETURE DES PORTES

SORTIE D'ETAT - SIGNAL D'ETAT TEMPORISE

Les temps standard affichés sont de **1,25secondes**.

Pour les véhicules ayant le système "confort" (fermeture simultanée des vitres en tournant la clé originale dans le cylindre de la serrure de la porte), il est possible « d'automatiser » la montée des vitres à l'activation du système en utilisant la sortie d'état comme temporisée, selon les caractéristiques du véhicule.

Si nécessaire, il est possible de rendre les commandes de fermeture portes et de montée des vitres simultanées et de programmer les temps d'ouverture/fermeture des portes à 3 secondes (par exemple véhicules avec système pneumatique comme MERCEDES Série W 124 - W 129).

Pour les véhicules équipés de fermeture de sécurité effectuée par double commande sur le fil de fermeture portes, il est normalement possible d'activer cette fonction, en utilisant le LOGICIEL MED dédié.

TEMPS D'ATTENTE ENTREE BOUTONS INSTANTANEE / RETARDEE

À l'activation du système, l'entrée analogique du fil Bleu ciel/Blanc peut être instantanée ou retardée de 30 ou 50 secondes (pour les premières secondes, ensuite elle est instantanée).

Elle doit être retardée quand on prélève le signal du plafonnier interne avec coupure retardée ou si sont utilisés des modules optionnels (anti soulèvement, hyperfréquence, infra rouges etc).

La configuration dépend du model du véhicule et des accessoires.

SORTIE D'ALARME

Doit rester intermittente seulement si utilisée pour contrôler le klaxon du véhicule; fixe pour une sirène supplémentaire.

NOMBRE DE CYCLES D'ALARME DES ENTREES BOUTONS

Permet d'effectuer 3 cycles d'alarme à partir de la ligne boutons analogique (au lieu de 1 seul), si la condition d'alarme persiste (par exemple: en ouvrant une porte et en la laissant ouverte; si elle est refermée avant la fin des 3 cycles, l'alarme s'interrompt au terme du cycle en cours).

Les cycles d'alarme se répètent si la porte est ensuite à nouveau ouverte.

RETABLISSEMENT DES CONDITIONS INITIALES PROGRAMMEES PAR MED

Il permet de ramener la centrale à la configuration d'origine / usine, en rétablissant toutes les programmations de default.

PROGRAMMATIONS DEDIEES AU CAPTEURS SANS FIL (12 FOIS)

COUPLAGE CAPTEURS SANS FIL MIC LW, MIC MEC LW, SEN INFRA LW, SEN GAS LW 5 Ajoute de nouveaux capteurs.
COUPLAGE FORCEDE CAPTEURS SANS FIL PARTIALISES 7 Ajoute de nouveaux capteurs de la série MIC LW, MIC MEC LW comme partialisés .
TEST CAPTEURS SANS FIL MIC LW, MIC MEC LW, SEN INFRA LW, SEN GAS LW 12 Active le test de fonctionnement de tous les capteurs.
ELIMINATION DE CAPTEURS SANS FIL MIC LW, MIC MEC LW, SEN INFRA LW, SEN GAS LW 20 Élimine tous les capteurs couplés.

Les capteurs sans fil sont fournis déjà couplés à leur centrale.

COUPLAGE CAPTEURS SANS FIL MIC LW, MIC MEC LW, SEN INFRA LW, SEN GAS LW

La procédure permet de gérer les capteurs de la série MIC LW et MIC MEC LW, toujours actifs quand le système est activé, jusqu'à un maximum de **30**, et les capteurs à infrarouges SEN INFRA LW et gas SEN GAS LW.

Il est recommandé d'effectuer la procédure sur établi ou en tout cas près de la centrale d'alarme, avant de fixer les capteurs au véhicule, en y plaçant préalablement les batteries d'alimentation.

La centrale doit être alimentée, avec le **LED/BOUTON**, et la sirène **SIR 050** doit être branchée.



Les supports porte-batterie doivent être placés dans les capteurs MIC LW et MIC MEC LW uniquement si ceux-ci contiennent la batterie CR 2032, différemment il n'est plus possible de les extraire.

1) Après avoir accédé à la programmation (bouton du VOYANT enfoncé **12 + 5 fois**) selon la procédure précédemment décrite, condition confirmée par les signaux indiqués, le VOYANT est alors allumé fixe. Il est alors possible d'ajouter les nouveaux capteurs à ceux fournis (qui ne doivent pas être à nouveau couplés), en procédant comme suit:

2) **MIC LW** = Poser pendant 2 sec. l'aimant sur la flèche présente au-dessus du logo MED puis l'en éloigner 3 fois de suite, jusqu'à la confirmation. (2 BIPS rapprochés et 2 clignotements du voyant confirment la mémorisation du capteur).

MIC MEC LW = Appuyer pendant 2 secondes sur le bouton intégré au capteur 3 fois de suite, jusqu'à la confirmation. (2 BIPS rapprochés et 2 clignotements du voyant confirment la mémorisation du capteur).

SEN INFRA LW / SEN INFRA 360 LW - Les capteurs à infrarouges sont fournis en modalité TEST, aussi après le couplage et les tests de fonctionnement sur le véhicule, ils doivent être placés dans la modalité standard de fonctionnement en suivant les instructions prévues à cet effet.



Passer devant le capteur 3 fois de suite jusqu'à l'allumage du voyant de détection ou plus simplement appuyer sur le bouton anti-sabotage 3 fois de suite (ouvrir et fermer la coque du capteur) jusqu'à la confirmation. (2 BIPS rapprochés et 2 clignotements du voyant confirment la mémorisation du capteur).

SEN GAS LW = appuyer pendant **2 secondes** sur le bouton situé derrière le capteur SEN GAS LW sur le circuit, jusqu'à la confirmation, **3 fois** de suite

Confirmation de la centrale:

- **2 BIPS** rapprochés et **2 clignotements** du VOYANT confirment la mémorisation du capteur.
- **4 BIPS** rapprochés et **4 clignotements** du LED indiquent que ce capteur a déjà été mémorisé.
- **6 BIPS** rapprochés et **6 clignotements** du VOYANT indiquent que tout les capteurs prévus ont déjà été mémorisés.

Pour en ajouter d'autres, éliminer ceux déjà couplés à travers la programmation spécifique et effectuer l'auto-apprentissage des seuls capteurs effectivement utilisés.

3) Après d'avoir activé la dernière, tourner et tourner à nouveau **[+15] ON / OFF** la clé de contact.

ATTENTION:

- Effectuer l'auto-apprentissage lentement, en vérifiant systématiquement les signaux de confirmation:
 - **1 BIP**, VOYANT éteint et rallumé après chaque transmission;
 - **2, 4 ou 6 BIPS** et clignotements du VOYANT après les **3 transmissions** successives pour chaque capteur.
- Sans l'indication finale (2, 4, 6 BIPS), au bout de **5 secondes**, en répéter la mémorisation.
- Après avoir accédé à la programmation ou du couplage à l'autre de 2 capteurs différents, pas plus de 2 minutes ne doivent pas s'écouler, différemment quitter et accéder à nouveau à la procédure pour terminer le couplage.
 - Les capteurs couplés restent mémorisés y compris si la centrale n'est pas alimentée, jusqu'à ce qu'ils soient éliminés à travers l'opération de programmation spécifique.
 - Les capteurs à infrarouges sont reconnus par le système et toujours gérés comme partialisés.
 - Les capteurs gas sont toujours actives, même si le système n'est pas armé (moteur fermé).

COUPLAGE FORCE DE CAPTEURS SANS FIL COMME PARTIALISES

La procédure permet de gérer une partie des capteurs de la série MIC LW et MIC MEC LW, comme partialisés, à savoir désactivables conjointement au capteur radar et aux infrarouges, jusqu'à un maximum de 10, y compris les capteurs à infrarouges de la série SEN INFRA LW.

Suivre les indications, les procédures et les recommandations comme pour l'auto-apprentissage des capteurs sans fil (voir plus haut); la seule différence est que pour accéder à la programmation, il est nécessaire d'appuyer sur le bouton du VOYANT **12 + 7 fois** pour forcer les capteurs comme « partialisés ».

ATTENTION:

- Si le même capteur MIC LW ou MIC MEC LW est mémorisé à la fois comme standard et comme partialisé, la centrale le considère comme **partialisé**.
- Quand un capteur MIC LW ou MIC MEC LW est mémorisé comme partialisé, pour le replacer en conditions de fonctionnement standard, il est nécessaire d'éliminer tous les capteurs et d'en effectuer à nouveau l'apprentissage.

TEST CAPTEURS SANS FIL

La procédure permet de vérifier rapidement la transmission des capteurs sans fil, de vérifier le groupe auquel ils sont intégrés et de savoir quel est le dernier capteur à avoir envoyé un signal d'alarme.

- 1) Effectuer la programmation en appuyant sur le bouton du VOYANT **12 + 12 fois**.
- 2) Après le signal de confirmation, alors que le VOYANT est allumé fixe, activer tous les capteurs à contrôler; à chaque actionnement, le signal sonore et le VOYANT indiquent:
 - 1 BIP** et **1** clignotement = capteur sans fil standard;
 - 2 BIPS** et **2** clignotements rapprochés = capteur sans fil partialisé et SEN INFRA LW;
 - 3 BIPS** et **3** clignotements rapprochés = capteur SEN GAS LW;
 - 5 BIPS** et **5** clignotements rapprochés = capteur sans fil ayant transmis la dernière alarme.
- 3) Mettre et couper une fois le contact **[+15] ON / OFF** pour terminer le TEST.

ATTENTION:

- Le test peut être effectué autant de fois qu'on le souhaite.
- Durant le test, il est possible d'interroger plusieurs fois le même capteur; l'indication ne change pas.
- La sortie du test ou la coupure de l'alimentation de la centrale efface l'indication du dernier capteur sans fil à avoir envoyé une alarme.
- L'indication du dernier capteur sans fil à avoir déclenché l'alarme ne subit aucun effet des autres causes d'alarme: clé de contact, radar, boutons portes détectés par le fil bleu ciel/blanc ou par la ligne CAN; aussi, la dernière alarme constatée pourrait ne pas dépendre de ces capteurs. En cas d'alarme, à la désactivation du système, veiller à toujours contrôler la mémoire d'alarme.
- Durant le test, au bout de 3 / 4 minutes sans avoir effectué aucune opération, la fonction est automatiquement quittée. Mettre et couper dans tous les cas le contact une fois **[+15] ON/OFF**.

ELIMINATION DE CAPTEURS SANS FIL

La procédure permet d'éliminer simultanément tous les capteurs sans fil couplés des séries: **MIC LW, MIC MEC LW, SEN INFRA LW, SEN INFRA 360 LW** et **SEN GAS LW**.

- 1) Effectuer la programmation en appuyant sur le bouton du VOYANT **12 + 20 fois**.
- 2) Après le signal de confirmation, quand le VOYANT est allumé fixe, mettre et couper le contact une fois **[+15] ON / OFF**. Ensuite, tous les capteurs sont éliminés.

ATTENTION: répéter la procédure de couplage pour TOUS les capteurs utilisés.

ENTRETIEN Aucun entretien n'est nécessaire pour la centrale.

Les capteurs MIC LW, MIC MEC LW et les capteurs à infrarouges doivent être installés à l'intérieur de l'habitacle, à l'abri des infiltrations de liquides ou de condensation et à bonne distance des sources de chaleur.



La lentille des capteurs à infrarouges ne doit pas subir de chocs. Les capteurs peuvent être nettoyés à l'aide d'un chiffon sec. Ne pas utiliser de solvants ni de diluants.

Les capteurs MIC LW, MIC MEC LW, SEN INFRA LW, SEN INFRA 360 LW et les télécommandes TX PAR LW disposent du VOYANT indicateur qui permet de vérifier l'état de la batterie interne; une fois déchargée, il est possible de la changer en utilisant:

- pour les capteurs MIC LW, MIC MEC LW et les télécommandes TX PAR LW, des batteries au lithium de **3V**, type **CR 2032**, pour les capteurs SEN INFRA LW / 360 LW, type **CR 123 A**.

Lors de son remplacement, ne pas toucher le circuit ni la batterie avec les mains mouillées. Ne pas tenter de recharger des batteries usées. Ne pas les jeter au feu. En cas d'ingestion de la batteries, consulter immédiatement un médecin. La batterie usée doit être jetée dans les conteneurs de collecte prévus à cet effet, conformément aux normes en vigueur dans les différents pays. Les capteurs et les batteries ne doivent pas être laissés à la portée des enfants pour éviter qu'ils ne jouent avec.

ATTENTION: En cas de lavage du moteur veiller à protéger la sirène.

Le **PORTE-BATTERIE** doit être placé dans le capteur MIC LW et dans le capteur MIC MEC LW uniquement avec la batterie CR 2032 en place, différemment il n'est plus possible de l'extraire.

SIGNALE DE BATTERIE FAIBLE DE MIC LW, MIC MEC LW, TX PAR LW, SEN INFRA LW

TX PAR LW en appuyant sur un des boutons de la radiocommande:

- La **LED clignote 1 fois** = batterie interne fonctionnant;
- La **LED clignote 2 fois** = la batterie est faible: remplacé-le le plus tôt possible.

MIC LW ou **MIC MEC LW** en ouvrant la fenêtre, la porte ou le coqeron:

- La **LED clignote 1 fois** = batterie interne fonctionnant;
- La **LED clignote 2 fois** = la batterie est faible: remplacé-le le plus tôt possible.

SEN INFRA LW et **SEN INFRA 360 LW** en passant devant le capteur, après au moins deux minutes qui personnes n'est pas entre le rayon d'action du dispositif (avec la LED active, si on l'a désactivée définitivement le seule test possible est de provoquer l'alarme):

- **Clignotement de la LED** = batterie active;
- **Aucun clignotement de la LED** = batterie déchargée.

ATTENTION: La température trop haute ou bas, l'humidité élevée, l'usage très sporadique de l'appareil peut interférer avec la correcte signalisation de batterie déchargée.

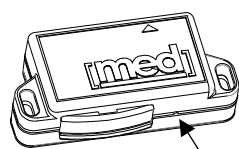

MIC LW

LED/VOYANT

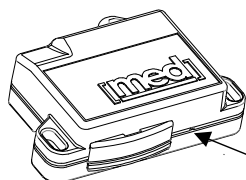

MIC MEC LW

LED/VOYANT



SEN INFRA LW LW

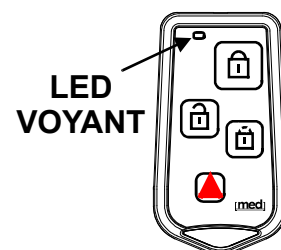

TX PAR LW

SEN INFRA LW

1

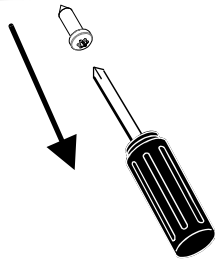

2



BATTERIE
CR 123 A
3V

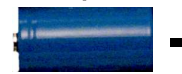
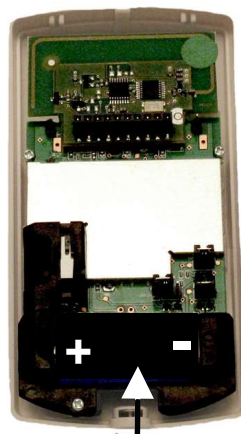

3



La batterie peut être remplacée lorsque le capteur est installé.

4

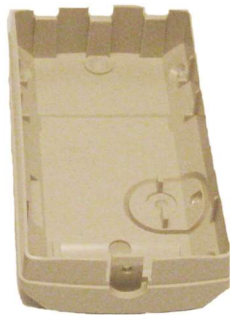
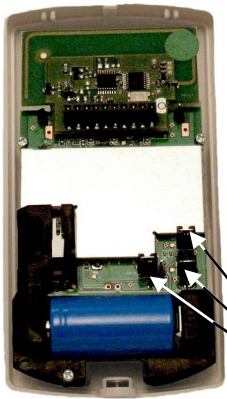

CAVALIER DE REGLAGE

5



6



7

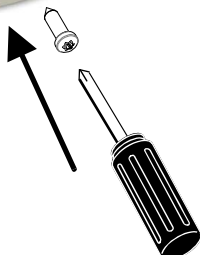

8



LED

WALK TEST

OUVERT

LED ON / OFF

FERME

PULSE COUNT 2/4

REGLAGE USINE DU CAVALIER POUR TESTS INITIAUX

WALK TEST

FERME

LED ON / OFF

OUVERT

PULSE COUNT 2/4

REGLAGE DU CAVALIER POUR LE BON FONCTIONNEMENT



SEN INFRA 360 LW

1

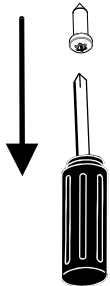

2

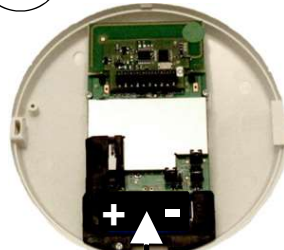

BATTERIE
CR 123 A
3V

3

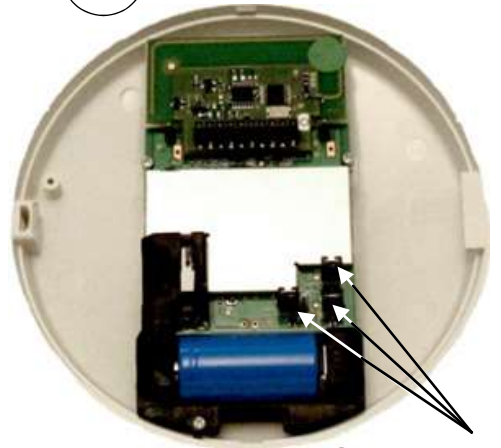

CAVALIER
DE
REGLAGE

4

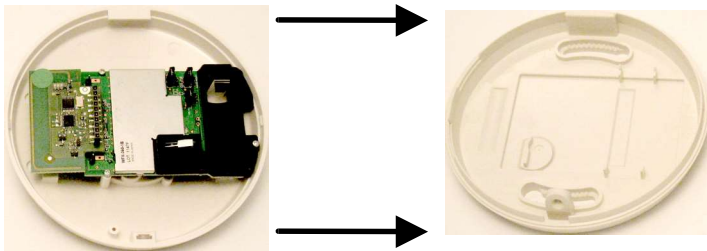

5

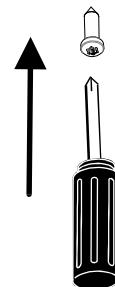

6



LED

La batterie
peut être
remplacée
lorsque le
capteur est
installé.

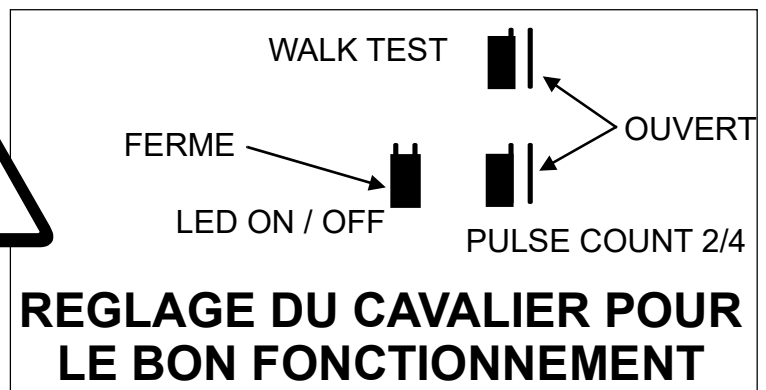
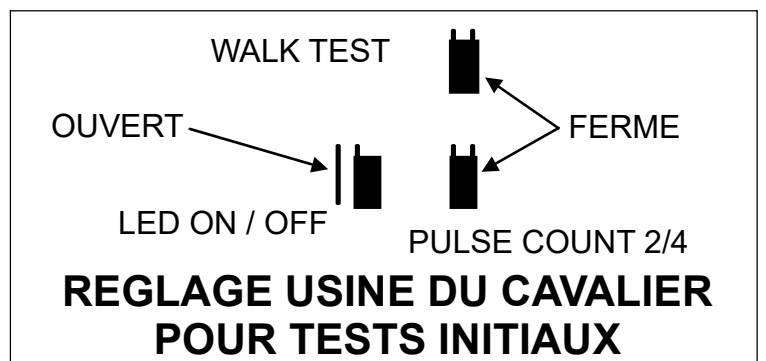

CONDITIONS DE GARANTIE

La garantie technique a une durée de 24 mois à partir de la date d'installation, départ usine, pour les pièces considérées défectueuses par le jugement de A.E.B. S.p.A. seulement. Sont exclues de cette couverture les frais de main-d'oeuvre et toutes les autres charges à tout titre.

HOMOLOGATIONS

La centrale **MED 6000.LW** est homologuée comme système d'alarme conformément au **Règlement ECE / ONU R97** sous le numéro: n. **E24 97R A - 010061**

Le **Règlement ECE / ONU n°97**, relatif au fonctionnement et à la sécurité des systèmes d'alarme, est équivalent à la Directive Européenne **95/56/EC** et est également reconnu par certains pays non-membres de l'Union Européenne, tels que par exemple, la Russie, le Japon, etc. Dans ce même règlement, sont inclus les tests d'immunité aux interférences et les tests de compatibilité électromagnétique conformément au Règlement ECE / ONU n°10.

L'homologation s'applique également à la sirène électronique **SIR 050** et aux les capteurs sans fil des séries **MIC LW, MIC MEC LW, SEN INFRA** et **SEN INFRA 360 LW**.

Les sirènes **SIR 050 - SIR 050.NA** sont homologuées conformément à la **Directive Européenne 2006/28/EC** concernant la compatibilité électromagnétique (brouillages et perturbations) avec le numéro: **e24 03 1793**

SEN GAS LW - Le fabricant déclare que le produit est conforme aux standards de certification **CE** et qu'il est également conforme aux prescriptions de la directive **2004/108/EC** relative à la compatibilité électromagnétique.

ATTENTION:

Les centrales d'alarme **MED 6000.LW** ont été projetées et réglées selon les caractéristiques techniques du fascicule technique du produit résumées dans la déclaration de conformité et dans les instructions de fonctionnement.

L'altération du produit, des caractéristiques mentionnées ci-dessous comme une intervention sur le fonctionnement et sur les branchements différents des instructions d'installation indiquées dans le manuel peuvent modifier les conditions selon lesquelles le produit est homologué, avec des conséquences sur la commercialisation du produit.

DÉCLARATION DE CONFORMITÉ



conformément aux normes ISO/IEC Guide 22 et EN 45014

Numéro de conformité: **001-2012/F**

nom du fabricant: **A.E.B. S.p.A, division des alarmes**
adresse: via dell'Industria, 20
Corte Tegge
42025 Cavriago (RE)

IL EST CERTIFIÉ QUE L' UNITÉ ÉLECTRIQUE/ÉLECTRONIQUE

Produit: Système d'alarme pour les campeurs 7000.LW

Unité de controle	Transmetteur	Sirène	Capteur magnétique / mécanicien	Capteur infrarouge volumétrique
MED 7000.LW	TX PAR LW	SIR 070	MIC LW / MIC MEC LW	SEN INFRA
MED 6000.LW				
MED 7000.BLW				
MED 6000.BLW				

A ETE TESTE SELON LES SUIVANTES REGLEMENTATIONS OU AUTRES SPECIFICATIONS DE PRODUIT POUR PROUVER LA CONFORMITE AUX QUALITES ESSENTIELLES DE LA DIRECTIVE 1999/5/CE (R&TTE)

Exigences	Normes appliquées
Exposition humaine aux champs électromagnétiques (art. 3.1a):	EN 62479:2010
Sécurité humaine (art. 3.1a):	Critère pertinent mentionné dans le règlement ECE R97 Rev.1
EMC (art. 3.1b):	règlement ECE R10 Rev.3
Spectre des fréquences radioélectriques (art. 3.2)	EN 300-220 (02-2010)

LE PRODUIT EST ETIQUETE AVEC LE MARQUAGE CE E LE NUMERO DE L'ORGANISME NOTIFIE

CE 0678

Lieu d'émission: **Cavriago (RE) - Italie**

Date d'émission: **19/01/2012**

Le PDG de **A.E.B. S.p.A**
Fiasadori Antonia

CARACTERISTIQUES TECHNIQUES

CENTRALE MED 6000.LW

Tension d'alimentation:	12 Vdc (nominaux) 8 / 16 Vdc
Absorption de courant:	< 15 mA (à repos)
(valeurs moyennes)	< 20 mA (système activé, premiers 8 jours)
	< 12 mA (jours suivants)
Plage de température:	de -40 °C à +85 °C
Positionnement:	en habitacle
Protection:	IP 40 (IEC 529 1989) - DIN 40050 - EN 60529
Sortie a 2 canaux séparés par un relai:	10 A + 10 A
Sortie commande unique négatif:	impulsion NEGATIF - 0,7 A
Relè chiusura centralizzata:	10 A continu - 15 A pour 30 secondes
Relais pour coupure électrique:	10 A continu - 30 A pour 30 secondes
Sortie d'état temporisée/confort:	0.7 A
Sortie d'alarme supplémentaire:	0.7 A
Dimensions:	98 x 71 x 30 mm

RADIOCOMMANDE TX PAR LW

Autonomie des piles au lithium:	environ 2 ans
Batteries au lithium, type:	CR 2032 - 3Volt
Plage de température:	de -20 °C à +85 °C
Protection:	IP 54 (IEC 529 1989) - DIN 40050 - EN 60529
Combinaison (Code Variable):	plus de 18 milliards de milliards (Rolling-Code)
Dimensions:	70 x 39 x 14 mm

CLES CHD 400

Autonomie:	illimitée
Plage de température:	de -40 °C à +85 °C
Protection:	IP 40 (IEC 529 1989) - DIN 40050 - EN 60529
Combinaison (Code Variable):	plus de 18 milliards de milliards (Rolling-Code)

SIRENE SIR 050 - SIR 050.NA

Tension d'alimentation:	12 Vdc (nominaux)
Absorption de courant:	1 mA (à repos)
	1 mA (système activé) - (valeurs moyennes)
Plage de température:	de -40 °C à +85 °C
Protection:	IP 67 (IEC 529 1989) - DIN 40050 - EN 60529

MIC LW - MIC MEC LW

Autonomie des piles au lithium:	environ 1 an
Batteries au lithium, type:	CR 2032 - 3 Volt
Plage de température:	de -20 °C à +85 °C
Protection:	IP 40 (IEC 529 1989) - DIN 40050 - EN 60529
Combinaison (Code Variable):	plus de 18 milliards de milliards (Rolling-Code)
Dimensions MIC LW:	60 x 30 x 16 mm
Dimensions MIC MEC LW:	60 x 44 x 18 mm

SEN INFRA LW - SEN INFRA 360 LW

Autonomie des piles au lithium:	environ 1 an
Batteries au lithium, type:	CR 123 A - 3 Volt - 1300 mA h
Plage de température:	de -20 °C à +50 °C
Protection:	IP 40 (IEC 529 1989) - DIN 40050 - EN 60529
Combinaison (Code Variable):	plus de 18 milliards de milliards (Rolling-Code)
Dimensions SEN INFRA LW:	115 x 62 x 50 mm
Dimensions SEN INFRA 360 LW:	120 x 120 x 40 mm

CERTIFICAT D'INSTALLATION

L'INSTALLATEUR: _____

INSTALLATEUR CERTIFIE qu'il a executé PERSONNELLEMENT l'assemblage du DISPOSITIF décrit ci-dessous, conformément aux instructions du fabricant.

Description du VEHICULE:

MARQUE: _____ TYPE: _____

NUMERO de SERIE: _____

NUMERO d'IMMATRICULATION: _____

Description de l'ALARME selon la Norme ECE 97 R (équivalant à la Directive Européenne 95/56/CE):

Type:		
Matricule:	MED 6000.LW	SIR 050 / SIR 050.NA
CAPTEUR ULTRASONS	Oui <input type="checkbox"/>	No <input type="checkbox"/>
		ALTRO

Coller les étiquettes adhésives fournies dans la confection dument remplies ainsi que le questionnaire.

Lieux d'installation: _____ Date: _____

Adresse complète de l'appareilleur:

SIGNATURE:

CACHET:

AVERTISSEMENTS GENERAUX POUR L'UTILISATEUR:

- L'INSTALLATION doit etre executée par un PERSONNEL QUALIFIE, conformément aux instructions spécifiques.
- L'INSTALLATEUR DOIT délivrer au PROPRIETAIRE du véhicule le présent CERTIFICAT D'INSTALLATION entièrement rempli et signé. **Valable aussi pour la garantie du produit.**
- L'INSTALLATION d'un DISPOSITIF d'ALARME pour véhicules conformément à la réglementation **ECE R97** comporte:
 - La connexion de TOUS les contacts de portes, capot et coffre, en ajoutant ceux faisant défaut.
 - La connexion d'un AVERTISSEUR SONORE.
 - Si le CAPTEUR ULTRASONS est prévu avec le système, il faut qu'il soit indiqué dans ce certificat.

A.E.B. S.p.A. decline toute responsabilité et suspend la GARANTIE dans le cas d'utilisation impropre du produit ou d'une partie de celui-ci, d'endommagement ou d'accouplement à des dispositifs non prévus.

GARDER DANS LA VOITURE

Tous droits réservés. ©2017 A.E.B. S.p.A.
Sous réserve de modifications et d'indications
erronées.

S.V.P. ECRIRE TOUT EN MAJUSCULE

Cod. 190.100.624 - Rev. 04 del 19/12/2017 - Printed in Italy