

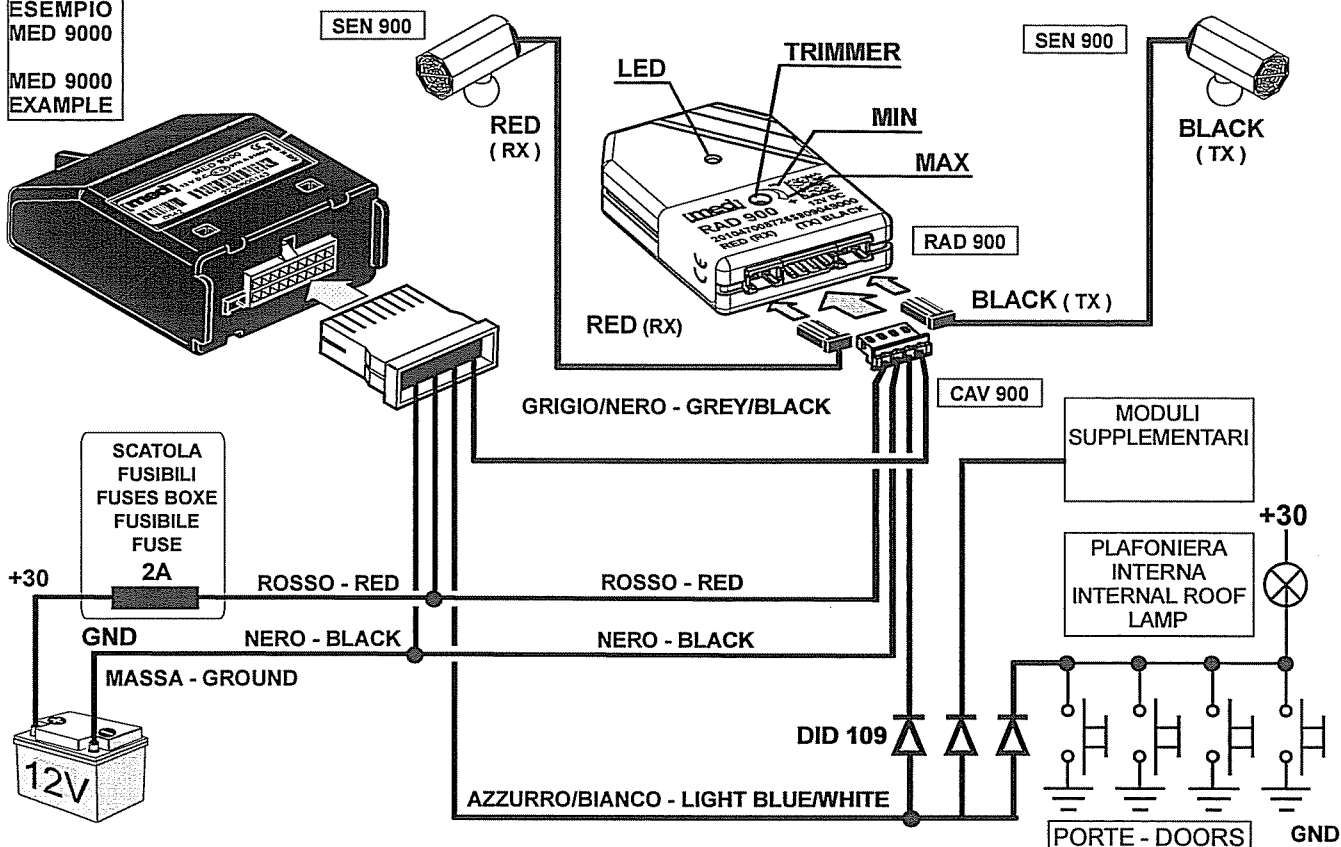

ESEMPIO
MED 9000
MED 9000
EXAMPLE



COLLEGAMENTI RAD 900

- **Filo Rosso:** Positivo diretto con fusibile da 2A per l'alimentazione.
- **Filo Nero:** Negativo diretto da batteria o da telaio, in punti predisposti dal costruttore del veicolo.
- **Filo Grigio/Nero:** Negativo presente a sistema inserito per attivare il modulo RAD 900. Collegare all'Uscita di Stato escludibile dell'allarme abbinato.
- **Filo Azzurro/Bianco:** Uscita negativa ad impulso, presente solo quando il RAD 900 rileva l'intrusione.

Collegare all'ingresso Pulsanti Ritardato della centrale in uso (ad esempio: filo AZZURRO/BIANCO per MED 9000).

Se sullo stesso ingresso della centrale vengono collegati altri moduli o pulsanti, inserire i diodi di disaccoppiamento come riportato nello schema.

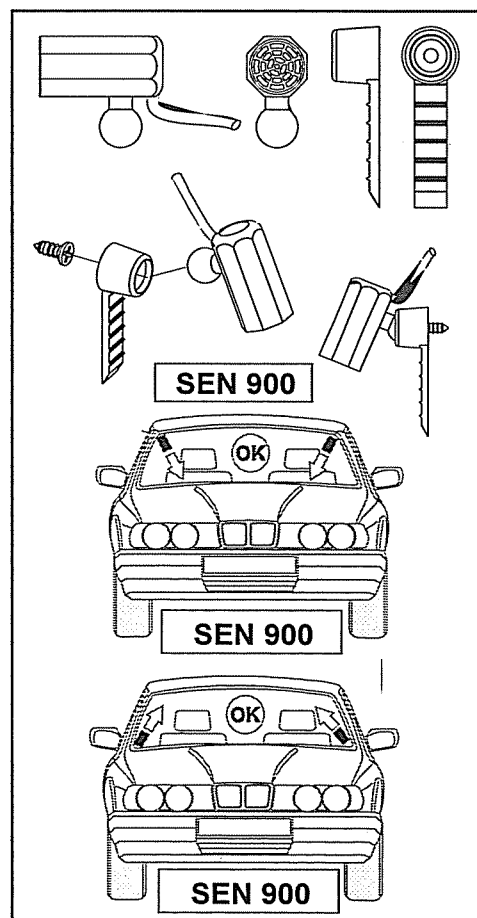



RAD 900



MONTAGGIO

- 1) Fissarlo all'interno dell'abitacolo, in posizione nascosta, distante da fonti di calore, protetto dall'infiltrazione di liquidi o condensa, coi cavi che salgono dal basso.
- 2) Fissare stabilmente i sensori **SEN 900** sulla parte alta dei montanti laterali del parabrezza, verificando che l'aletta parasole non li ostruisca, fissandone i cavi sotto al rivestimento del montante.
- 3) Orientare i sensori verso la parte posteriore del veicolo, in direzione del lunotto posteriore, coi fasci leggermente divergenti, verificando che poggiatesta o altri accessori non ostacolino il passaggio del segnale.

COLLAUDO

Aprire i vetri, inserire il sistema ed attendere almeno 1 minuto, quindi avvicinarsi ai sensori con la mano aperta. Il LED sul modulo si accende quando rileva l'intrusione (allarme). Attendere 1 minuto tra una prova e la successiva. Verificare che l'impulso inviato dal **RAD 900** alla centrale di allarme sia sufficiente, altrimenti modificare leggermente la sensibilità, come indicato in figura.

ATTENZIONE:

- La durata dell'impulso è proporzionale alla sensibilità impostata ed all'ampiezza del movimento rilevato, pertanto regolare adeguatamente la sensibilità del **RAD 900** anche per le caratteristiche dell'allarme in uso.
- **Se nello stesso veicolo sono presenti altri sensori volumetrici ad ultrasuoni, escluderli definitivamente o non installare il RAD 900.**

AVVERTENZE

- L'installazione deve essere effettuata da personale specializzato.
- Landi Renzo S.p.A. declina ogni responsabilità e sospende la garanzia in caso di utilizzo improprio del prodotto, di manomissione o di abbinamento a dispositivi non previsti.
- Landi Renzo S.p.A. si riserva la facoltà di apportare migliorie al prodotto senza preavviso.

MANUTENZIONE

Il **RAD 900** non richiede nessuna manutenzione.

GARANZIA

La garanzia tecnica ha durata di 24 mesi dalla data d'installazione, franco fabbrica, per le parti ritenute difettose ad insindacabile giudizio Landi Renzo S.p.A.

Sono escluse da tale forma di copertura spese di manodopera esterna ed ogni altro onere a qualsiasi titolo.

Cod. 190.100.008 - Rev. 01 del 04/02/2011

Landi Renzo S.p.A. - Sede legale: Via Nobel, 2/4 - 42025 - Corte Tegge - Cavriago (RE) - Italia

med è un marchio **LANDI RENZO S.P.A.**

Stabilimento e Sede commerciale di: Via Raffaello Sanzio, 33 - 42124 - Reggio Emilia (RE) - Italia

Tel. +39 0522 500111 - Fax +39 0522 500153 - e-mail: service@medautomotive.it www.medautomotive.it

