



## Utensile speciale per l'installazione ad incasso dei sensori TOP PARKING 18



- 1) **MED DECLINA OGNI RESPONSABILITA' E NON RISPONDE DEI DANNI EVENTUALMENTE PROCURATI AL VEICOLO A CAUSA DI UN USO IMPROPRIO DEL PNT 18.**  
Seguire scrupolosamente tutte le avvertenze sottostanti, onde evitare di graffiare la vernice o di danneggiare irrimediabilmente il paraurti.
- 2) **PNT 18 è utilizzabile per l'installazione dei sensori TOP PARKING 18, i quali devono essere installati ad almeno 50 cm da terra, se il paraurti è perfettamente verticale, ad altezze maggiori, da valutare caso per caso se risultano leggermente inclinato verso il basso.**  
Se risulta molto inclinato verso il basso, utilizzare il modello di sensori adatti.  
Individuare i punti ove effettuare i fori, seguendo le istruzioni specifiche dei sensori utilizzati.
- 3) **Proteggere adeguatamente il paraurti, onde evitare graffi o sbavature, ad esempio tramite il nastro da carrozziere, in carta.**
- 4) **Prima di effettuare il foro, VERIFICARE LA PERFETTA EFFICIENZA DELL'UTENSILE PNT 18, controllando che la distanza tra il TAGLIANTE "A" ed il FERMO "B" sia ESATTAMENTE di 1,5 mm, altrimenti effettuare la relativa regolazione tramite le speciali viti S.T.E.I. (Senza Testa, ad Esagono Incassato) "C", con l'apposita chiave di 3 mm.**
- 5) **Effettuare il foro tenendo RIGOROSAMENTE l'utensile PNT 18 IN ASSE.**  
(Perfettamente perpendicolare alla superficie da forare).

**ATTENZIONE:** Terminato il foro di 18 mm, **PER EFFETTUARE L'INCASSO** tramite il tagliante "A", **PROCEDERE CON ESTREMALENTEZZA, "SCARICANDO" RIPETUTAMENTE L'UTENSILE DAI TRUCCIOLI**, onde evitare di graffiare il paraurti.



**PRIMA DI UTILIZZARE  
VERIFICARE SEMPRE  
QUESTA DISTANZA  
CHE DEVE ESSERE  
ESATTAMENTE DI  
1,5 mm**



**NON UTILIZZARE SU PARAURTI IN METALLO  
NON USARE COL TOP PARKING 18A**

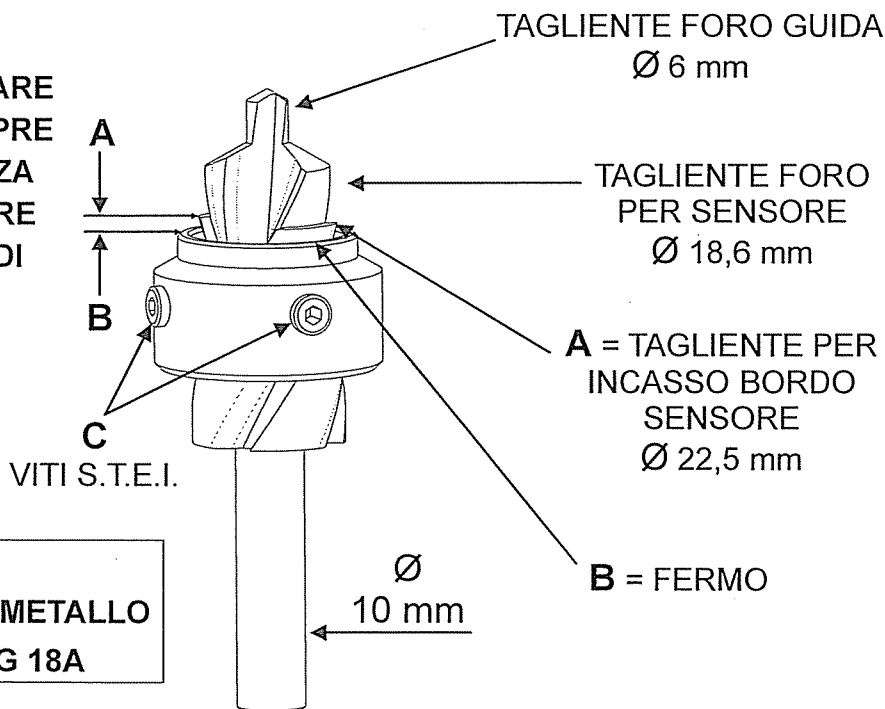

**Special Tool for  
Flush Installation of  
TOP PARKING 18 Sensors**



- 1) **MED DECLINES ALL RESPONSIBILITY AND WILL NOT BE HELD RESPONSIBLE FOR ANY DAMAGES TO THE VEHICLE DUE TO IMPROPER USE OF PNT 18.**  
Pay scrupulous attention to the warnings below so as to avoid scratching the paint or irreparably damaging the bumpers.
- 2) **PNT 18 can be used for the installation of TOP PARKING 18 sensors, which must be installed at least 50 cm from the ground if the bumper is perfectly vertical; at greater heights, to be evaluated case by case, if it is inclined downwards slightly.**  
If the bumpers are inclined downwards severely, use the suitable sensor model.  
Identify where the holes are to be made following the specific instructions for the sensors used.
- 3) **Adequately protect the bumpers so as to avoid scratches or burrs using, for example, masking tape (paper).**
- 4) **Before making the hole, MAKE CERTAIN THAT THE PNT 18 TOOL IS IN PERFECT WORKING ORDER, by checking that the distance between CUTTER "A" and STOP "B" is EXACTLY 1.5 mm; if not, adjust it using the special hexhead setscrews, "C", using a 3 mm socket wrench.**
- 5) **Make the hole keeping the PNT 18 tool ABSOLUTELY IN LINE.**  
(Perfectly perpendicular with the surface to be perforated).

**WARNING: After making the 18 mm hole, TO MAKE THE FLUSH INSTALLATION using the cutter, "A", PROCEED EXTREMELY SLOWLY, REPEATEDLY REMOVING THE CHIPS FROM THE TOOL in order to avoid scratching the bumpers.**



**ALWAYS CHECK  
THIS DISTANCE  
BEFORE USE,  
WHICH MUST  
BE EXACTLY  
1,5 mm**

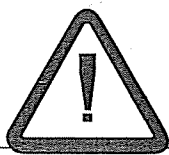

**DO NOT USE ON METAL BUMPERS  
DO NOT USE WITH TOP PARKING 18A**

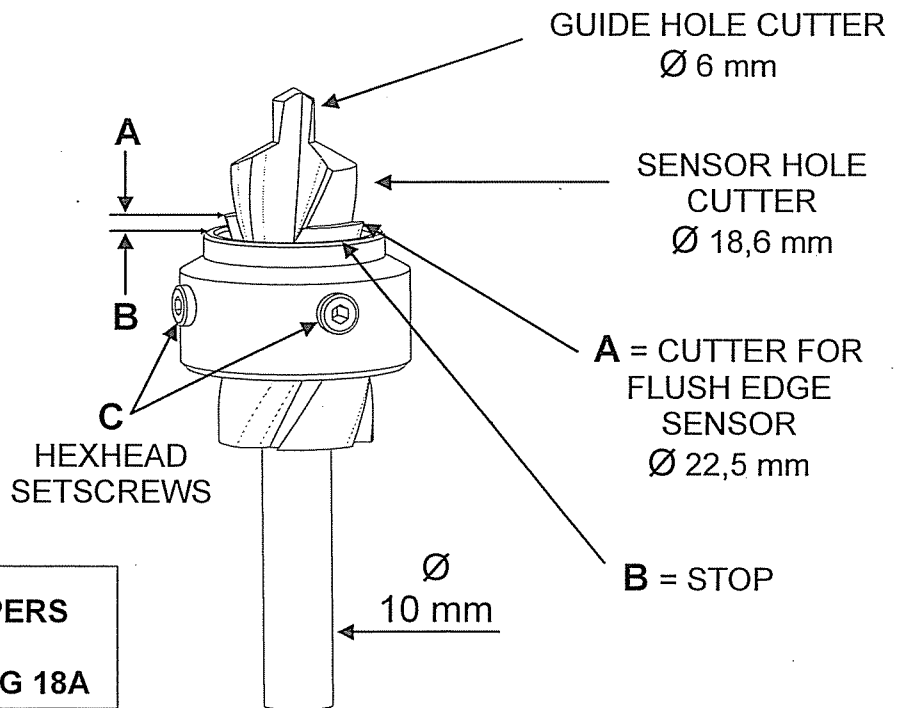

Cod. 190.845.440 - Rev.01 del 04.12.07 printed in Italy

