



MEDSKY MS5 CAN

SCHEMA DI COLLEGAMENTO CON MED AS3 E CABLAGGIO DEDICATO CAV MS5 CAN

SCHEMA PER USO IN PROPRIO O CON CENTRALE OPERATIVA - SERVIZIO DI LIVELLO 1 -

⚠ SIM-CARD

CON CENTRALE DI VIGILANZA O LOGISTICA DEVE DISPORRE DI LINEA DATI

TOGLIERE:
CODICE DI BLOCCO
SEGRETERIA TELEFONICA
TRASFERIMENTO DI CHIAMATA

CONTROLLARE CHE SIA INSERITO IL NUMERO DEL CENTRO SERVIZI
TIM: +39 335 9609600
VODAFONE: +39 349 2000200

STATO DEI LED SULLA PERIFERICA	SIGNIFICATO
Led Verde Spento	Ricevitore GPS spento
Led Verde Lampeggiante	Ricerca della posizione
Led Verde Acceso	Posizione rilevata ed aggiornata
Led Rosso Lampeggiante	Telefono registrato e campo presente
Led Rosso Spento	Campo GSM insufficiente, telefono non registrato
Entrambi lampeggiano velocemente	Riprogrammazione apparato in corso

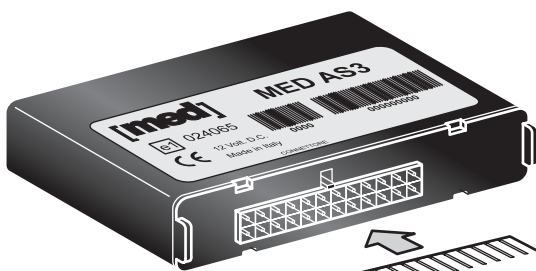

MED AS3

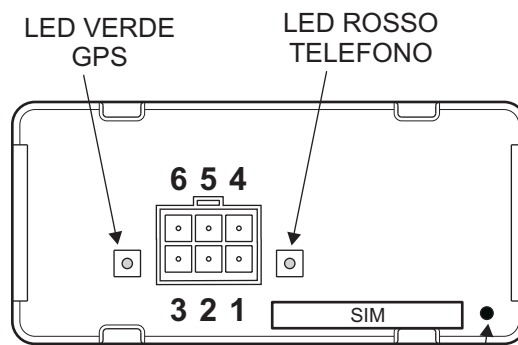

ANTENNA TELEFONO COMPATTA ANT MS5

ANTENNA GPS ANT 078-04

ANTENNA TELEFONO ANT MS3 OPPURE ANT MS5

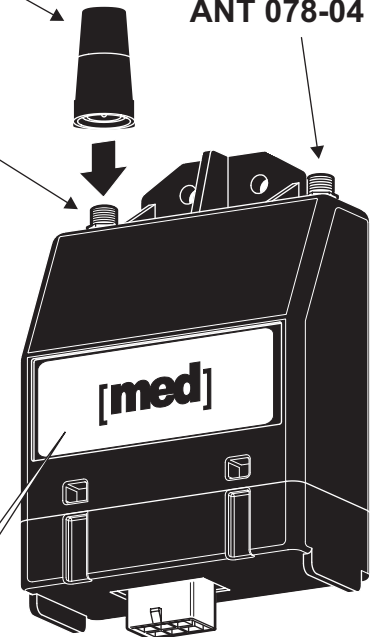

MEDSKY MS5

NUMERO DI OMOLOGAZIONE
95/54/CE
e12 02 0219

PULSANTE ESPULSIONE CASSETTO PORTA SIM

ATTENZIONE:
COLLEGARE GLI ALTRI FILI DEL MED AS3 SECONDO LE RELATIVE ISTRUZIONI

GRIGIO/NERO

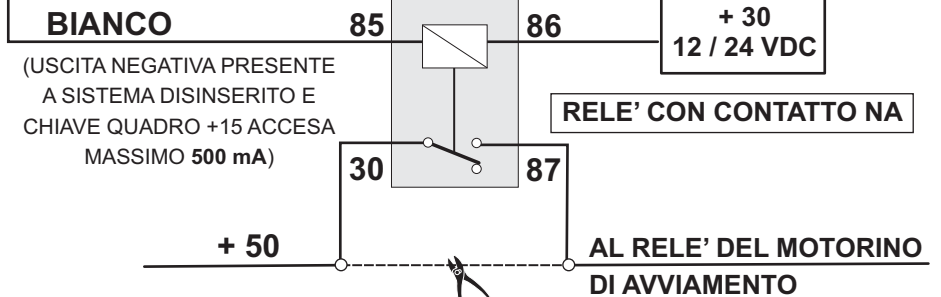
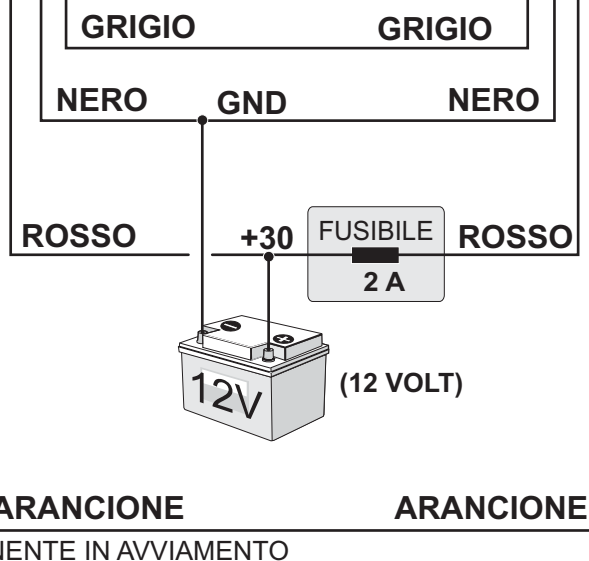

GRIGIO/NERO

GRIGIO/NERO

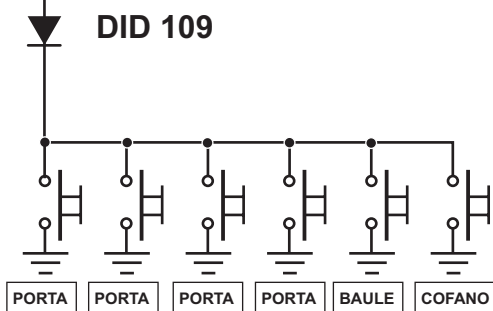

ATTENZIONE:
CON USO IN PROPRIO E / O CENTRALE OPERATIVA CON LIVELLO DI SERVIZIO 1: SU QUESTO INGRESSO POSSONO ESSERE COLLEGATI FACOLTATIVAMENTE ANCHE I PULSANTI PORTE, COFANO E BAULE NORMALMENTE APERTI VERSO MASSA

⚠ ATTENZIONE:
CON CENTRALE OPERATIVA E SERVIZIO DI LIVELLO 2 SCHEMA SUL RETRO PER FILO GRIGIO/NERO (ANCHE PER CONVENZIONE ASSICURATIVA)



ATTENZIONE: SUI VEICOLI CON ADR (STACCA-BATTERIA AUTOMATICO) CONTATTARE PREVENTIVAMENTE IL SERVIZIO ASSISTENZA MED AL N. 0522/500111.

I CAVI DELLE ANTENNE NON DEVONO ESSERE TAGLIATI. DISTENDERE LA PARTE ECCEDENTE. EFFETTUARE SEMPRE CURVE MOLTO AMPIE. L'ANTENNA DEL GPS DEVE ESSERE POSIZIONATA ORIZZONTALMENTE, CON LA PARTE ARROTONDATA RIVOLTA VERSO IL CIELO. NON POSIZIONARLA SOTTO A SUPERFICI METALLICHE.

INSTALLARE LA PERIFERICA ALL'INTERNO DELL'ABITACOLO, PROTETTA DALL'INFILTRAZIONI DI LIQUIDI O CONDENSA, COI CAVI CHE SALGONO DAL BASSO. SU MACCHINE OPERATRICI, MOVIMENTO TERRA E MEZZI AGRICOLI, PREVEDERE CONTENITORE IN METALLO A TENUTA STAGNA CON ADEGUATI "SMORZATORI" DI VIBRAZIONI.

ATTENZIONE: ISOLARE ADEGUATAMENTE I FILI NON UTILIZZATI.





AUTOMOTIVE SOLUTIONS



190670440

MEDSKY MS5 CAN

SCHEMA DI COLLEGAMENTO CON MED AS3 E CABLAGGIO DEDICATO CAV MS5/AS3

PER UTILIZZO CON CENTRALE OPERATIVA - SERVIZIO DI LIVELLO 2 - VALIDO PER LA CONVENZIONE ASSICURATIVA



SIM-CARD

CON CENTRALE DI VIGILANZA O LOGISTICA DEVE DISPORRE DI LINEA DATI

TOGLIERE:
CODICE DI BLOCCO
SEGRETERIA TELEFONICA
TRASFERIMENTO DI CHIAMATA

CONTROLLARE CHE SIA INSERITO IL NUMERO DEL CENTRO SERVIZI
TIM: +39 335 9609600
VODAFONE: +39 349 2000200

STATO DEI LED SULLA PERIFERICA

SIGNIFICATO

Led Verde Spento	Ricevitore GPS spento
Led Verde Lampeggiante	Ricerca della posizione
Led Verde Acceso	Posizione rilevata ed aggiornata
Led Rosso Lampeggiante	Telefono registrato e campo presente
Led Rosso Spento	Campo GSM insufficiente, telefono non registrato
Entrambi lampeggiano velocemente	Riprogrammazione apparato in corso

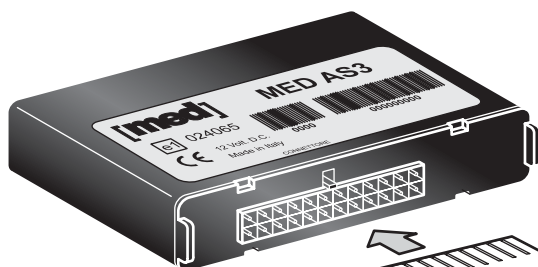

MED AS3

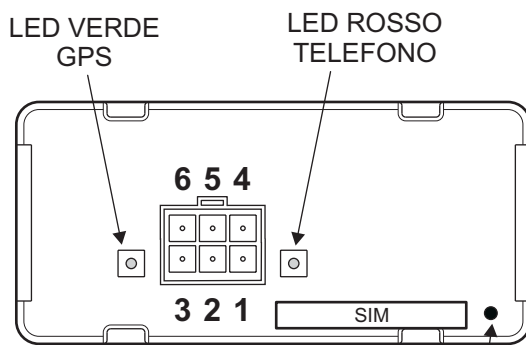

ANTENNA TELEFONO COMPATTA ANT MS5

ANTENNA GPS ANT 078-04

ANTENNA TELEFONO ANT MS3 OPPURE ANT MS5

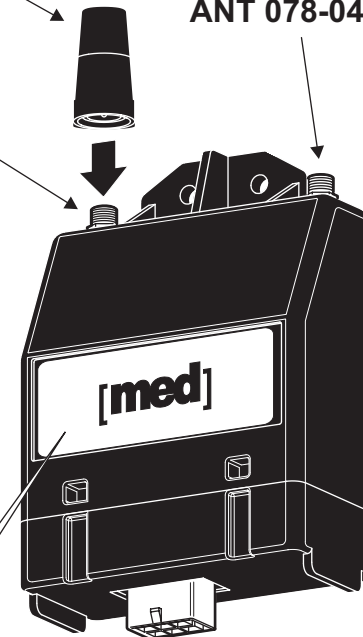

MEDSKY MS5

NUMERO DI OMOLOGAZIONE 95/54/CE e1202 0219

PULSANTE ESPULSIONE CASSETTO PORTA SIM

ATTENZIONE: COLLEGARE GLI ALTRI FILI DEL MED AS3 SECONDO LE RELATIVE ISTRUZIONI

GRIGIO/NERO

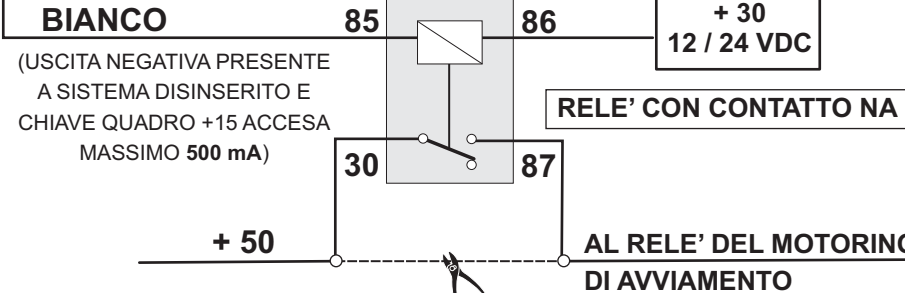
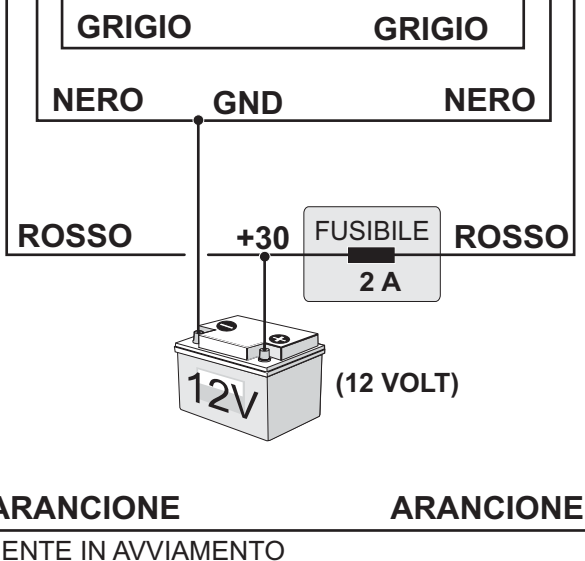

GRIGIO/NERO

GRIGIO/NERO

GRIGIO/NERO

PULSANTE DI SOCCORSO NA

(OPZIONALE)

SENSORE DI CRASH SEN 077-01

ATTENZIONE: TAGLIARE IL FILO GRIGIO/NERO ISOLANDO LA PARTE DIRETTA AL MED AS3; COLLEGARE LA PARTE DEL MEDSKY MS5 AL PULSANTE DI EMERGENZA (EVENTUALMENTE ANCHE AL SENSORE DI CRASH) COME INDICATO. CON L'USO IN PROPRIO O CON SERVIZIO DI LIVELLO 1 SEGUIRE IL COLLEGAMENTO DELL'ALTRA PAGINA (PULSANTI PORTE, COFANO E BAULE COLLEGATI DIRETTAMENTE O RILEVATI TRAMITE CAN).



ATTENZIONE: SOLO CON CENTRALE OPERATIVA E SERVIZIO DI LIVELLO 2 (ANCHE PER CONVENZIONE ASSICURATIVA)



ATTENZIONE: SUI VEICOLI CON ADR (STACCA-BATTERIA AUTOMATICO) CONTATTARE PREVENTIVAMENTE IL SERVIZIO ASSISTENZA MED AL N. 0522/500111.

I CAVI DELLE ANTENNE NON DEVONO ESSERE TAGLIATI. DISTENDERE LA PARTE ECCEDENTE. EFFETTUARE SEMPRE CURVE MOLTO AMPIE. L'ANTENNA DEL GPS DEVE ESSERE POSIZIONATA ORIZZONTALMENTE, CON LA PARTE ARROTONDATA RIVOLTA VERSO IL CIELO. NON POSIZIONARLA SOTTO A SUPERFICI METALLICHE.

INSTALLARE LA PERIFERICA ALL'INTERNO DELL'ABITACOLO, PROTETTA DALL'INFILTRAZIONI DI LIQUIDI O CONDENSA, COI CAVI CHE SALGONO DAL BASSO. SU MACCHINE OPERATRICI, MOVIMENTO TERRA E MEZZI AGRICOLI, PREVEDERE CONTENITORE IN METALLO A TENUTA STAGNA CON ADEGUATI "SMORZATORI" DI VIBRAZIONI.

ATTENZIONE: ISOLARE ADEGUATAMENTE I FILI NON UTILIZZATI.



med S.p.A. a socio unico
Via Raffaello, 33 - 42100 Reggio Emilia - Italy - tel. +39 0522 500111
fax +39 0522 500153

www.medautomotive.it
e-mail: service@medautomotive.it

QUALITY MANAGEMENT SYSTEM
CERTIFIED BY DNV
ISO/TS 16949:2002

