

COLLAUDO

- Verificare che il motore della vettura non si avvii senza chiave elettronica **med**
- Verificare che il motore si avvii con chiave elettronica **med** inserita
- Verificare che il motore in moto, non si arresti sfilando la chiave elettronica
- Verificare che il motore si avvii entro 3/4 secondi dal suo arresto, anche senza chiave elettronica

MODALITA' D'USO

Per avviare il motore e' necessario inserire la chiave elettronica dell'antifurto nell'apposita sede. Quando il motore e' avviato, e' possibile sfilare la chiave elettronica, anche permanentemente, senza che il motore si arresti (Sconsigliamo di usare questo metodo come prassi abituale).

L'antifurto entra in funzione dopo 3/4 secondi dallo spegnimento del motore (*): durante questo intervallo e' possibile riavviare il motore anche senza inserire la chiave elettronica.

(*): v. nota: **MEMORIA DI STATO**.

CARATTERISTICHE TECNICHE

Tensione nominale:	12 V
Assorbimento: Stand by:	0 mA (in mancanza di consenso da chiave quadro)
Marcia:	10 mA
Campo di temperatura:	-30°C + 100°C
Memoria di stato:	(Vedi nota a fondo pagina)
Encoder:	Per abbinamento a centrali d'allarme
Lunghezza cavo:	3,0 m

NORME DI GARANZIA

La garanzia tecnica ha la durata di un anno a partire dalla data di installazione, per le parti ritenute difettose ad insindacabile giudizio **med**. Sono escluse da tale forma di copertura spese di manodopera esterna ed ogni altro onere a qualsiasi titolo.

La garanzia è riconosciuta ai soli apparecchi per i quali è stata ricevuta (debitamente compilata) l'apposita cartolina di installazione.

IMPORTANTE: Questo dispositivo antifurto **med** viene corredato di tre chiavi elettroniche e di Encoder, che ne consente l'abbinamento a centrale di allarme azionata da radiocomando. Per motivi di sicurezza contro i tentativi di furto è da considerarsi impossibile la fornitura di ulteriori chiavi; è invece operabile la riproduzione di esemplari deterioratisi previo ritiro degli stessi.

MEMORIA DI STATO

L'antifurto **med 51.3** rispetto ai modelli tradizionali, possiede una prestazione aggiuntiva, che noi definiamo "**MEMORIA DI STATO**". Questa funzione "**ricorda**" e conserva la condizione (stato) di motore in moto. Di conseguenza e' consentito sfilare la chiave elettronica senza provocare l'arresto del motore; se poi il motore viene successivamente fermato con la chiave d'avviamento, l'antifurto con "**MEMORIA DI STATO**" consente di riavviarlo entro 3/4 secondi anche senza chiave elettronica.

med

med spa
P.O.Box 255
42100 Reggio Emilia (Italy)

Cod.4268-51

med

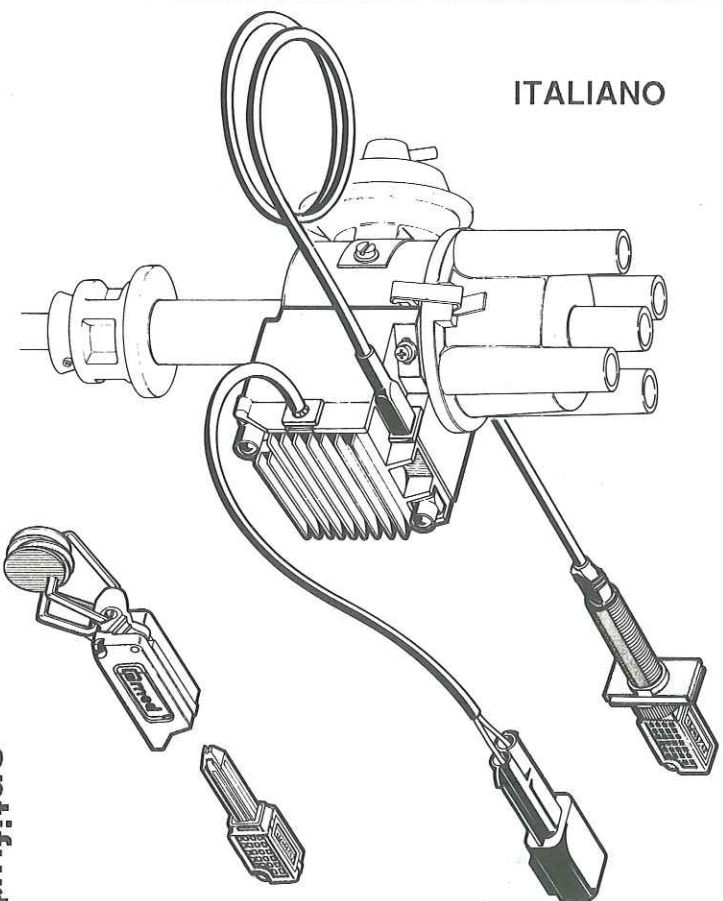

antifurto

med 51.3

Distinta parti nella confezione

Antifurto **med 51.3** con cavo

Sacchetto istruzioni montaggio

Sacchetto accessori montaggio

Sacchetto con due chiavi

Sacchetto con chiave riserva ed Encoder

istruzioni di montaggio

ANTIFURTO SPECIFICO PER VETTURE A BENZINA EQUIPAGGATE CON MODULO D'ACCENSIONE ELETTRONICA M. MARELLI BKL 4A MONTATO SULLO SPINTEROGENO.

Legenda

1	Connettori del sistema d'accensione originale	7	Viti automaschianti
2	Supporto speciale med	8	Boccole portastera antisabotaggio
3	Modulo d'accensione M. MARELLI BKL 4A	9	Stere antisabotaggio
4	Antifurto med 51.3	10	Connettore dell'antifurto
5	Supporto speciale med	11	Presca chiave med
6	Modulo d'accensione M. MARELLI BKL 4A	12	Plastrina d'identificazione
		13	Chiave elettronica med

AVVERTENZE PRELIMINARI

Scollegare il polo negativo di batteria prima di procedere all'installazione per eliminare, durante il montaggio, qualsiasi possibilità di corto circuito in grado di danneggiare irrimediabilmente il dispositivo.
La rottura causata da corto circuito durante l'installazione è facilmente identificabile e non viene coperta da garanzia.

ISTRUZIONI D'INSTALLAZIONE

- A Scollegare il connettore 1.
- B Svitare le due viti di fissaggio del modulo 6 M. Marelli BKL 4A e collegare i connettori 2 e 3.
- C Svitare le due viti di fissaggio del supporto originale e asportarlo sfilandolo dai cavi ancorati allo spinterogeno.
- D Montare il supporto speciale 4 utilizzando le viti originali e le rondelle.
ATTENZIONE: non utilizzare viti più lunghe delle originali, che potrebbero ostacolare il movimento di parti interne allo spinterogeno.
- E Collegare l'antifurto 5 al modulo BKL 4A, inserendo le tre lamine sporgenti dell'antifurto sul connettore del modulo BKL 4A forzandole, a mano, per tutta la corsa disponibile.
- F Ricollegare i connettori 2 e 3 e posizionare il gruppo antifurto-modulo d'accensione sul supporto speciale 4 già montato sullo spinterogeno.
- G Fissare il montaggio eseguito mediante le due viti automaschianti 7 fornite in confezione, dopo averle infilate nelle boccole portastera 8 ricordando che l'avvitamento automatico richiederà una leggera forzatura.
ATTENZIONE: non montare, per il momento, le sfere antisabotaggio 9.
- H Stendere e fissare il cavo elettrico dell'antifurto lungo il percorso più opportuno per raggiungere la presachiave 11, o la centrale del sistema di protezione, evitando il contatto con parti calde del motore e passaggi che possano causare danni al cavo stesso o al connettore terminale. **Non tagliare la lunghezza eccedente ma arrotolarla e fissarla.**
- I Montare sul cruscotto la presa 11 per la chiave elettronica med 13, lasciando visibile la plastrina 12 recante il numero d'identificazione dell'antifurto e inserirvi posteriormente il connettore 10 del cavo proveniente dall'antifurto.
- L Dopo il collaudo dell'antifurto, montare le sfere antisabotaggio 9 forzandole con leggere percussioni nelle boccole 8.

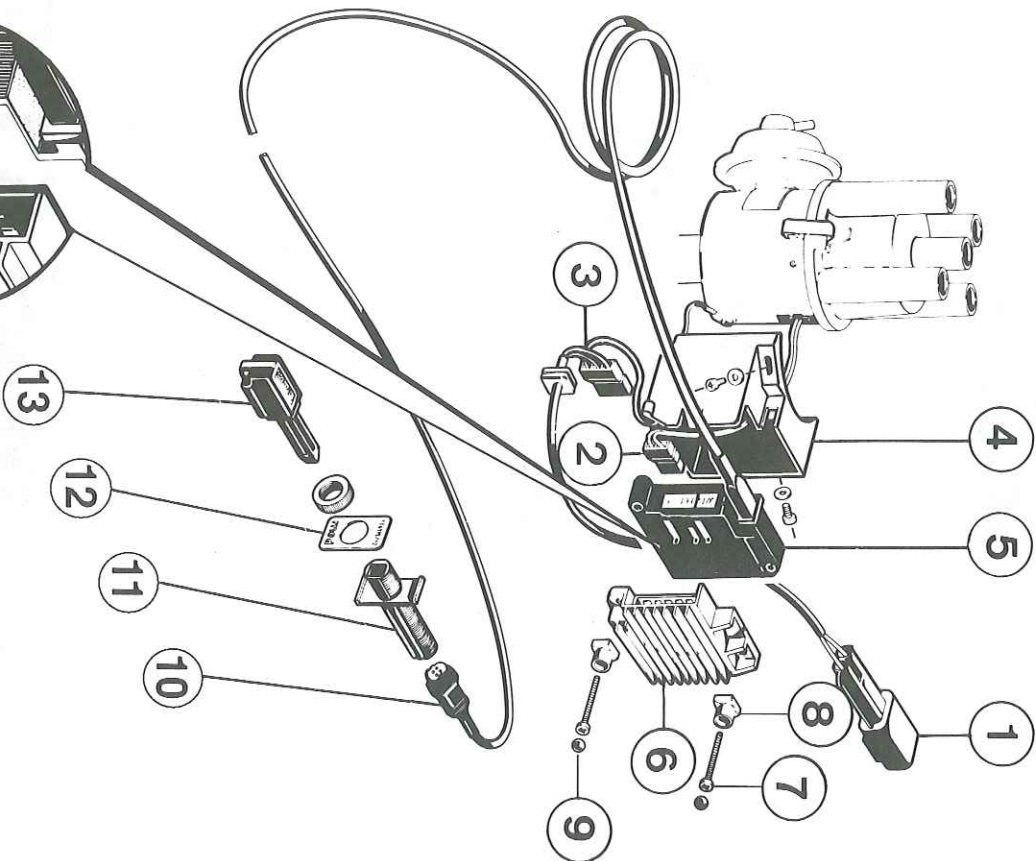

NOTA:
In caso di spinterogeno calettato sull'albero in testa al motore, la procedura d'installazione è identica, tenendo conto di lievi differenze dovute alla forma fisica dello spinterogeno.