

ANTIFURTO ELETTRONICO ADATTO PER AUTO A BENZINA "FORD" (4 CILINDRI) EQUIPAGGIATE CON ACCENSIONE ELETTRONICA SENZA DISTRIBUTORE.

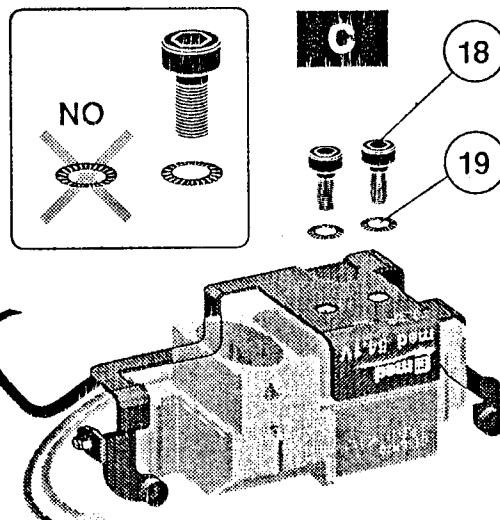
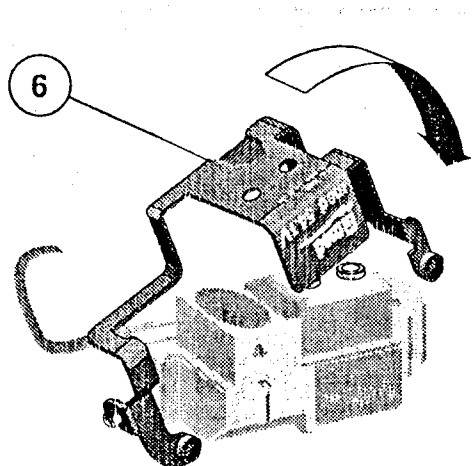
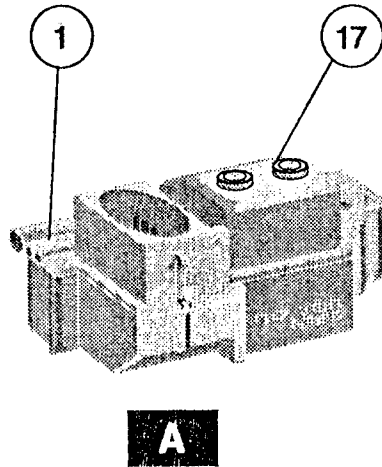
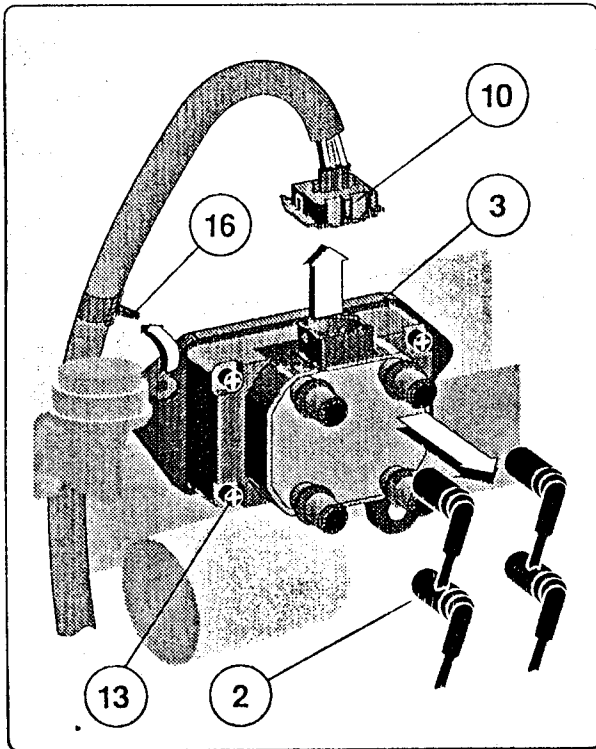

Leggenda

- | | |
|---------------------------------|------------------------------------|
| 1 Antifurto med 54.1V | 11 Connettore tripolare maschio |
| 2 Cavi alta tensione | 12 Viti antisvitamento |
| 3 Bobina | 13 Viti fissaggio bobina |
| 4 Cavetto nero (massa) | 14 Cavetto verde (rele' opzionale) |
| 5 Connettore dell'antifurto | 15 Presa chiave med |
| 6 Staffa di protezione | 16 Fascetta originale |
| 7 Cavetto prolunga (nero) | 17 Boccole filettate |
| 8 Chiave elettronica med | 18 Viti a brugola |
| 9 Piastrina d'identificazione | 19 Molle a tazza zigrinate |
| 10 Connettore tripolare femmina | |

ISTRUZIONI DI MONTAGGIO

- A** Staccare, se necessario, i cavi dell'alta tensione 2.
B Staccare il connettore tripolare femmina 10.
C Staccare il cavo del connettore femmina 10 dalla fascetta originale 16.
D Svitare le due viti di fissaggio 13 della bobina 3.
E Preassemblare l'antifurto 1 con la staffa 6 come in fig. B, C.
F Inserire le viti a brugola 18 con le corrispondenti molle a tazza zigrinate 19 nei fori filettati delle boccole 17. Avvitare le viti senza serrarle a fondo. (Se le viti ostacolano il montaggio es., FIESTA 1.1, inserirle successivamente).
G **Importante:** rispettare correttamente le posizioni delle molle a tazza come in fig. C.
H Inserire l'antifurto preassemblato nel connettore tripolare maschio 11 presente sulla bobina 3 avendo cura di rispettare il dente di polarizzazione.
I Fissare la staffa 6 servendosi delle viti antisvitamento 12 e relative molle a tazza 19, senza serrarle a fondo.
L Inserire il connettore tripolare 10 nell'apposito connettore tripolare maschio dell'antifurto, avendo cura di rispettare il dente di polarizzazione e verificarne l'aggancio.
M Unire i cavi dell'antifurto, tramite la fascetta (fornita in confezione), al portafascetta della staffa in modo da allontanarli da parti metalliche taglienti come illustrato in figura. (Per l'autovettura FIESTA 1.1 anche il cavo del connettore 10 deve essere unito tramite la fascetta).
N Collegare il cavetto nero 4 di massa dell'antifurto al polo negativo di batteria, servendosi del cavo prolunga 7 e degli occhielli forniti in confezione.
O Per auto catalizzate, collegare il cavetto verde 14 al rele' opzionale come indicato nello schema di retro pagina.
P Eseguire un collaudo preliminare, innestando provvisoriamente la presa chiave 15 al relativo connettore 5.
Q Ad esito positivo, della prova precedente, serrare a fondo le viti a brugola 18 e le viti antisvitamento 12.
R Stendere e fissare il cavo dell'antifurto seguendo il percorso piu' opportuno per raggiungere la presa chiave o la centrale del sistema med, evitando parti calde e passaggi che possano causare danni al cavo stesso o al connettore.
S Montare sul cruscotto la presa chiave med 15, lasciando visibile la piastrina d'identificazione, ed inserirvi posteriormente il connettore 5 del cavo proveniente dall'antifurto.

COLLAUDO

- Verificare che il motore non si avvii senza chiave elettronica med.
- Verificare che il motore si avvii con chiave elettronica med inserita.
- Verificare che il motore in moto, non si arresti sfilando la chiave elettronica med.
- Verificare che il motore si avvii entro 3/4 secondi dal suo arresto, anche senza chiave elettronica med.