

STF 150

Staffa supporto filtro benzina per l'installazione del med 58.0 su vetture
FIAT PUNTO

istruzioni di montaggio

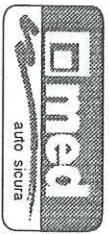
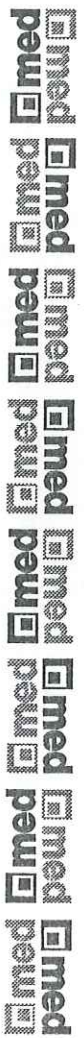

med spa
P.O. Box 255
42100 Reggio Emilia (Italy)



Cod. 580.315.241

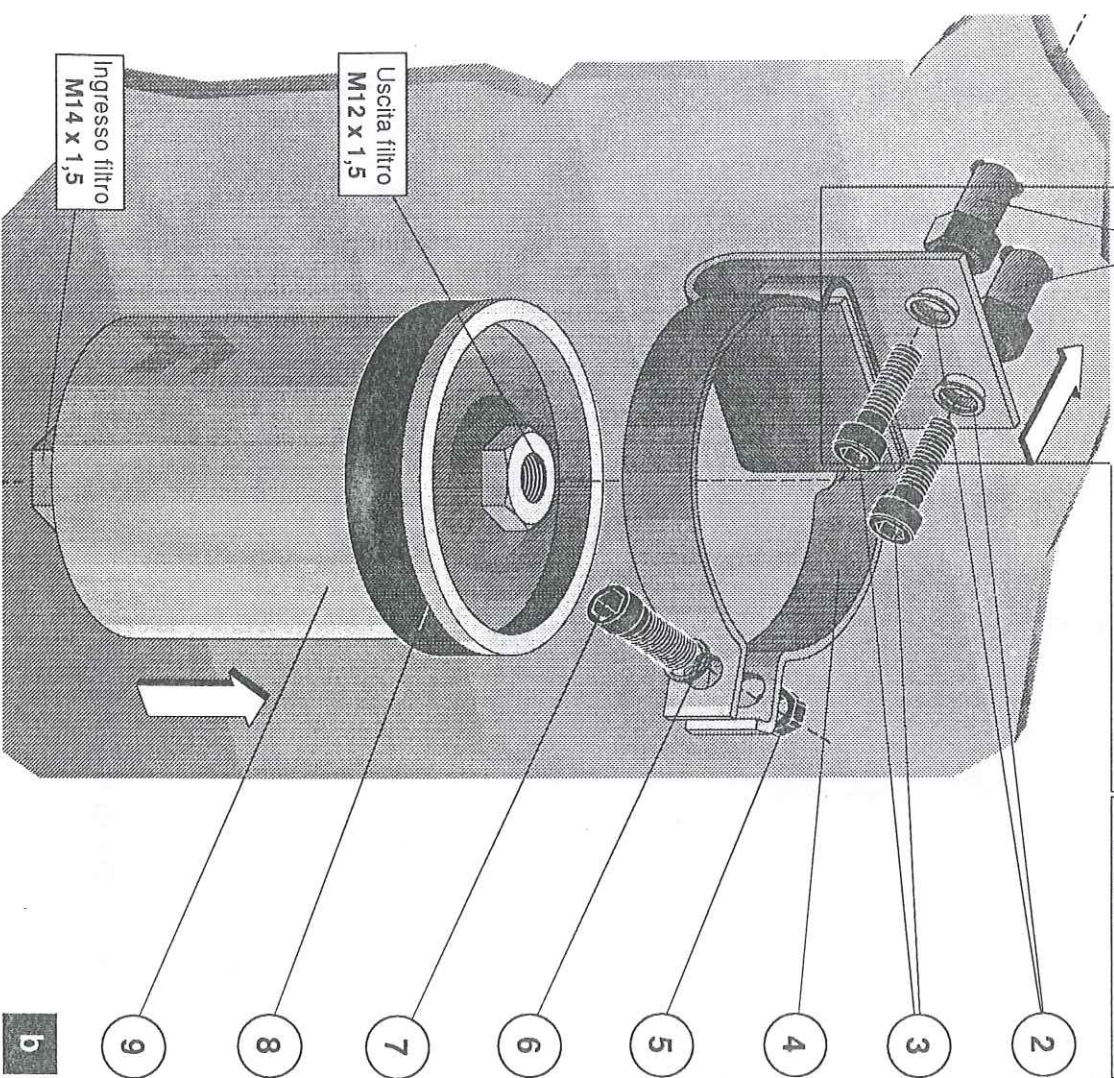
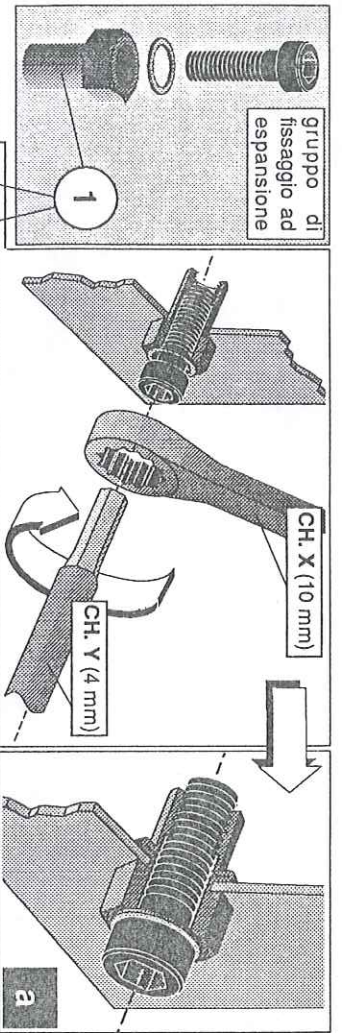

Legenda

1 Rivetti filettati M5	gruppo di fissaggio ad espansione	6 Rondella
2 Rondelle		7 Vite a brugola M5 x 20
3 Viti a brugola M5 x 20		8 Anello per filtro
4 Staffa di montaggio STF-150		9 Filtro benzina
5 Dado di fissaggio M5		10 Distanziale per tubo benzina

ISTRUZIONI DI MONTAGGIO

- A** Stabilire la posizione esatta della foratura utilizzando la ditta allegata all'istruzione di montaggio e praticare i fori (punta $\varnothing 7$) segnati per inserirvi i 2 gruppi di fissaggio ad espansione: figura d.
- B** Premontare i 2 gruppi di fissaggio ad espansione costituiti dal rivetto filettato 1, dalla rondella 2 e dalla vite a brugola 3. Serrare i 2 gruppi di fissaggio con le chiavi CH. X (10 mm) e CH. Y (4 mm) per ottenere la deformazione illustrata in figura a.
- C** Montare la staffa 4 di supporto filtro sui rivetti filettati 1, fissandola con le viti 3 e le rondelle 2: figura b.
- D** Sostituire il filtro originale, se necessario, con un altro equivalente dotato di foro d'ingresso filettato M14 x 1,5 e foro d'uscita M12 x 1,5 (ad esempio: BOSCH 0 450 905 021).
- E** Eseguire l'installazione dell'antifurto med 58.0 + KIT seguendo le istruzioni generali di montaggio, fornite nelle apposite confezioni.
- F** Fissare il filtro completo di antifurto sulla staffa STF 150.
- G** Montare il distanziale di protezione 10 sul tubo benzina: figura d.

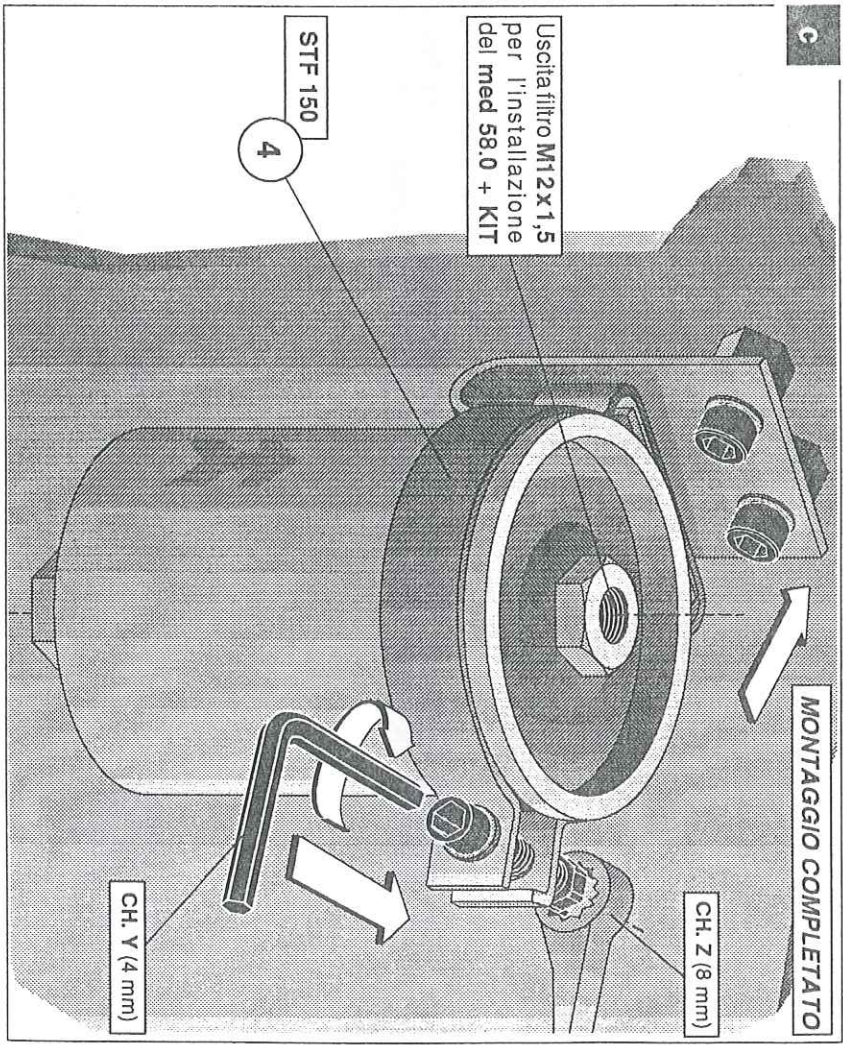

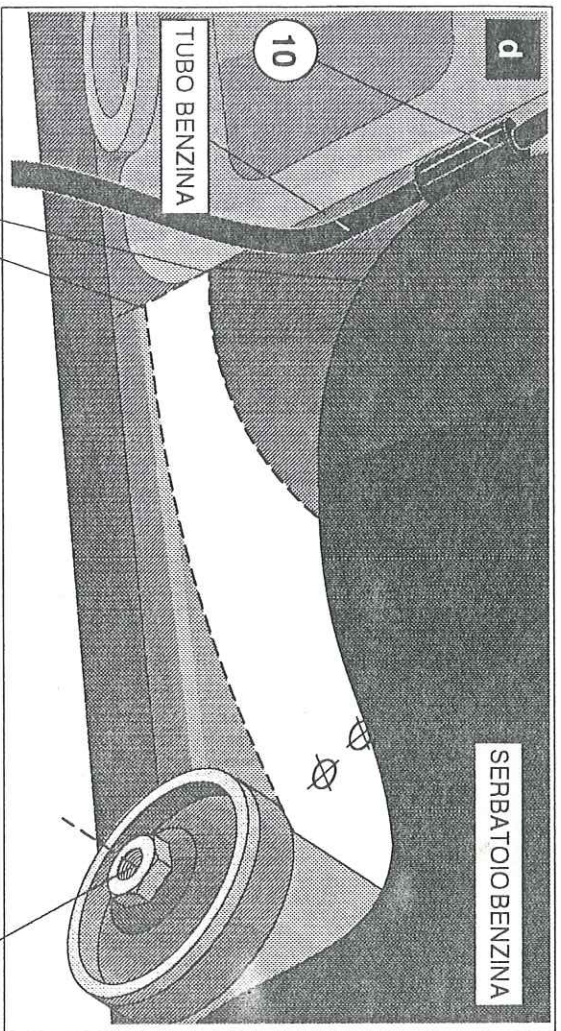

LA DIMA DEVE COMBACCIARE CON LA LINEA CREATA DALLA SALDATURA

DIMA DI FORATURA: seguire attentamente le indicazioni sotto elencate.

1. Ritagliare la sagoma sotto tratteggiata.
2. Posizionare la sagoma sulla parte della scocca avente la stessa forma, individuabile a lato del serbatoio benzina e davanti-sopra al filtro benzina, come illustrato in figura d.
3. Riportare il centro dei fori marcati sulla dima, al fine di stabilire l'esatta posizione dove montare i gruppi di fissaggio.
4. Procedere come indicato nelle fasi di montaggio sopra elencate.

