

CARATTERISTICHE TECNICHE

Tensione di alimentazione (valore nominale): 12V.

Assorbimento di corrente:

nessuno (in mancanza di consenso alla
marcia da chiave quadro)
0,7A (in condizioni di marcia consentita)

Campo di temperatura:

-30°C / +100°C

NORME DI GARANZIA

La garanzia tecnica ha durata di un anno a partire dalla data di installazione, per le parti ritenute difettose ad insindacabile giudizio med. Sono escluse da tale forma di copertura spese di manodopera esterna ed ogni altro onere a qualsiasi titolo.

La garanzia è riconosciuta ai soli apparecchi per i quali è stata ricevuta (debitamente compilata) l'apposita cartolina di installazione.

IMPORTANTE : Questo dispositivo antifurto med viene corredato di tre chiavi elettroniche e di un Encoder che ne consente l'abbinamento a centrale di allarme azionata da radiocomando. Per motivi di sicurezza contro i tentativi di furto è da considerarsi impossibile la fornitura di ulteriori chiavi; è invece operabile la riproduzione di esemplari deterioratisi previo ritiro degli stessi.

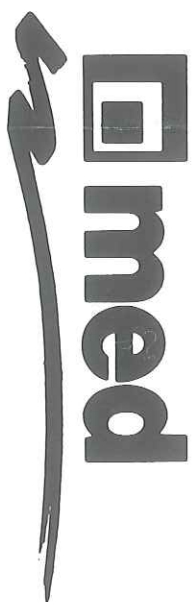

ITALIANO

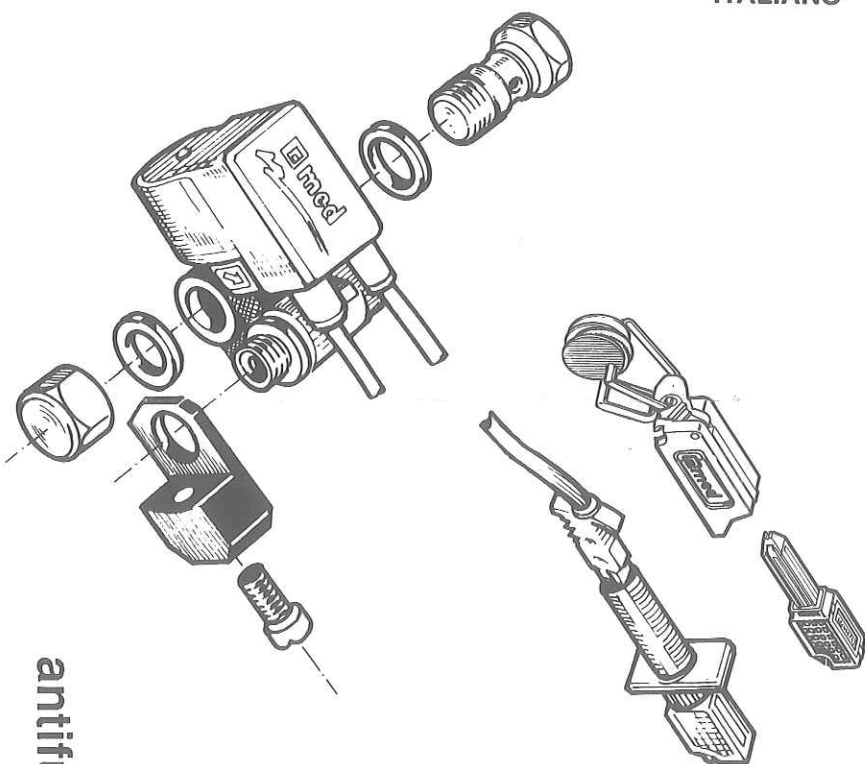

antifurto

med 58.11

istruzioni di montaggio



med s.r.l.
P.O. Box 255
42100 Reggio Emilia (Italy)

Cod. 4251-58

