

Staffa personalizzata per l'installazione dell'antifurto **med 47** sulle vetture diesel :

PEUGEOT 205 - 305 - 309

CITROEN BX

equipaggiate con pompa ad iniezione Bosch VE.

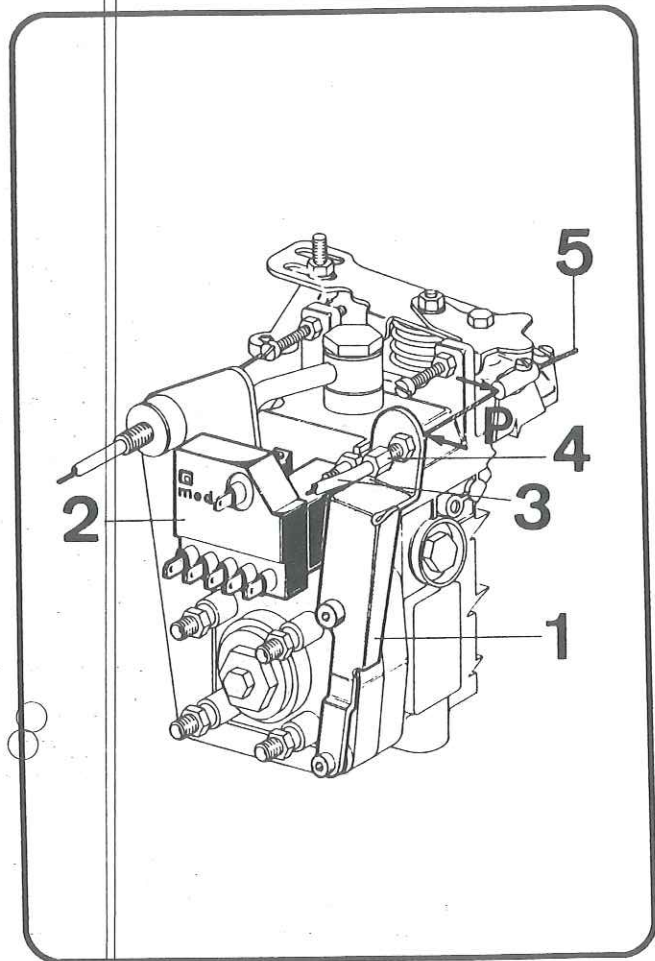

Legenda

- 1 Staffa di supporto del cavo di comando dell'arricchitore
- 2 Antifurto **med 47**
- 3 Guaina passacavo
- 4 Registro
- 5 Cavo di comando dell'arricchitore

INSTALLAZIONE

- A Segnare sul cavo 5 di comando dell'arricchitore le posizioni **P** del fermaglio e del passacavo, al fine di ritrovare il corretto posizionamento nel rimontare il cavo stesso.
- B Liberare il cavo dal fermaglio e sfilarlo dal passacavo 4
- C Smontare il passacavo con registro 4
- D Smontare la staffa originale svitando le viti che la fissano al corpo pompa.
- E Montare la speciale staffa **med 1**
- F Rimontare il passacavo 4 ed il cavo 5 in modo che le posizioni **P** vengano rispettate.
Per una verifica della corretta regolazione controllare che:
A motore freddo (cavo in trazione) il regime di rotazione sia di circa 950-1000 giri.
A motore caldo (cavo allentato) il cavo presenti una corsa residua di circa 1-1,5 mm.
- G Installare l'antifurto **med** seguendo le relative istruzioni.

 **med**[®]

Staffa personalizzata

STF-122

medS.p.A.

Via Raffaello, 33 - 42100 Reggio E. (Italy) - Tel. (0522) 511665 - 32941 - Telex 531491 - Fax (0522) 514610