

STF 132

Staffa di montaggio per l'installazione del med 57.1 su vetture diesel CITROEN e PEUGEOT con pompa di iniezione BOSCH-VE ed ammortizzatore sul cavo di comando dell'arricchitore.

istruzioni di montaggio

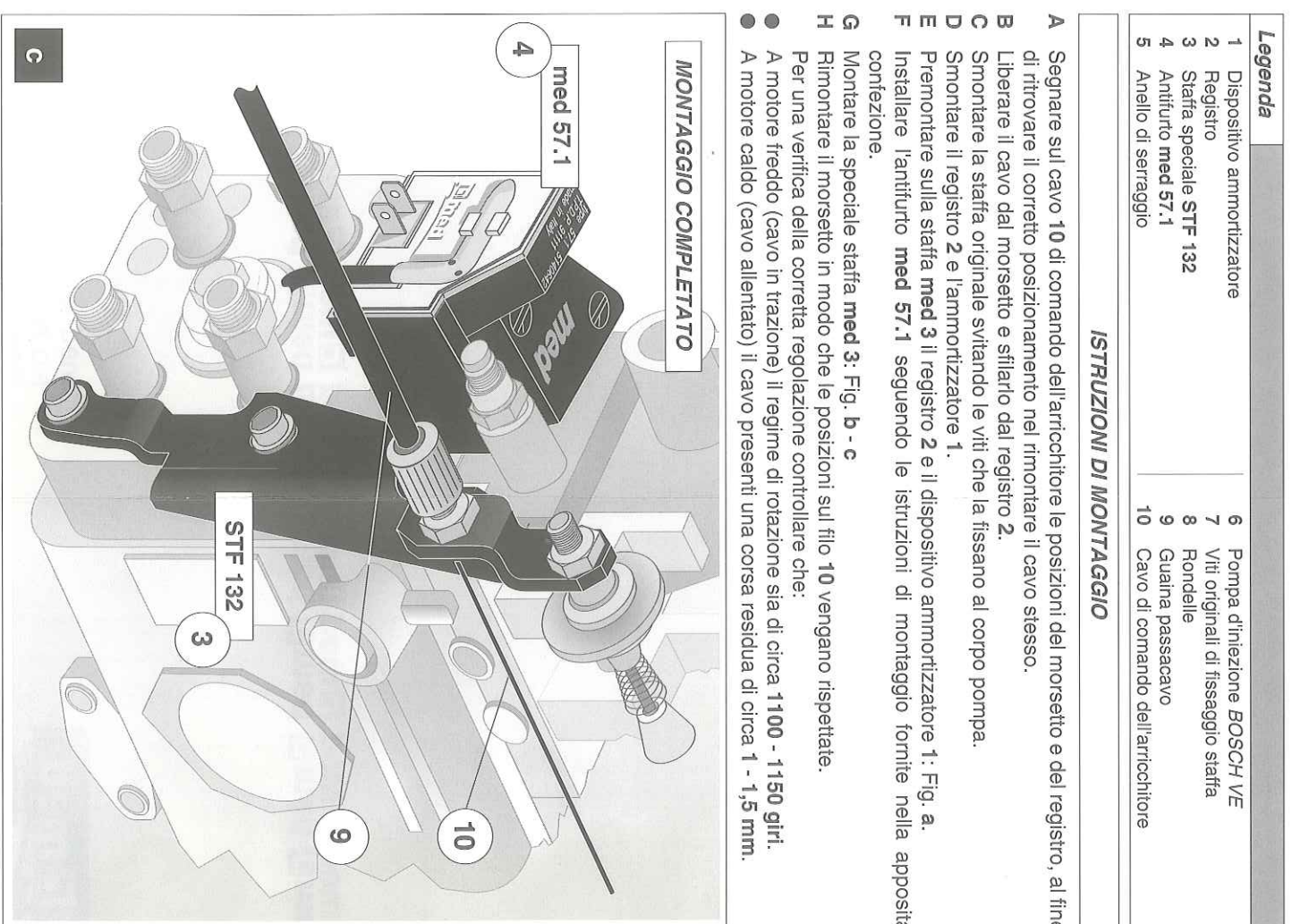
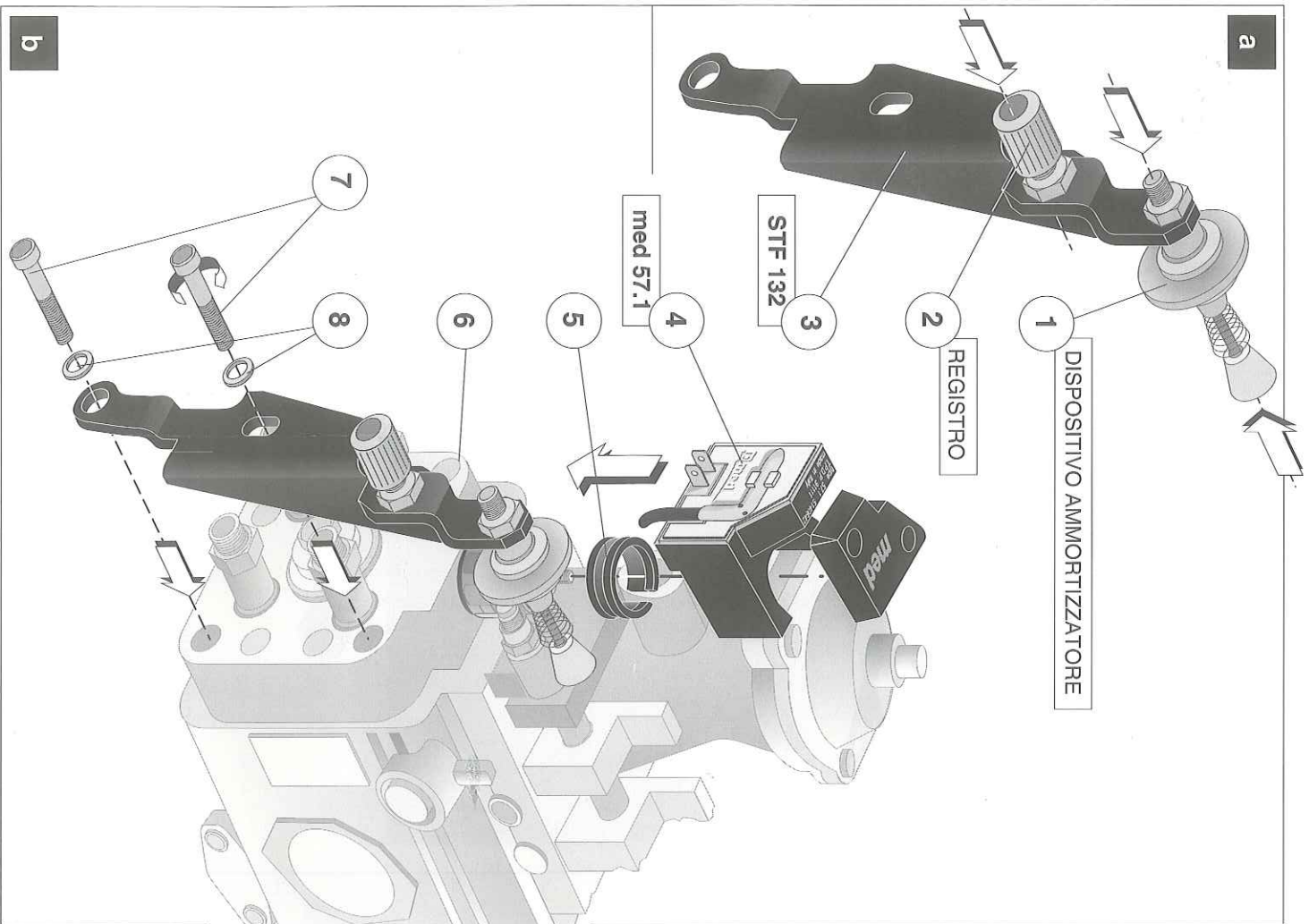

Legenda

1	Dispositivo ammortizzatore	6	Pompa d'iniezione BOSCH VE
2	Registro	7	Viti originali di fissaggio staffa
3	Staffa speciale STF 132	8	Rondelle
4	Anfirturo med 57.1	9	Guaina passacavo
5	Anello di serraggio	10	Cavo di comando dell'arricchitore

ISTRUZIONI DI MONTAGGIO

- A Segnare sul cavo 10 di comando dell'arricchitore le posizioni del morsetto e del registro, al fine di ritrovare il corretto posizionamento nel rimontare il cavo stesso.
- B Liberare il cavo dal morsetto e sfilarlo dal registro 2.
- C Smontare la staffa originale svitando le viti che la fissano al corpo pompa.
- D Smontare il registro 2 e l'ammortizzatore 1.
- E Premontare sulla staffa med 3 il registro 2 e il dispositivo ammortizzatore 1: Fig. a.
- F Installare l'anfirturo med 57.1 seguendo le istruzioni di montaggio fornite nella apposita confezione.
- G Montare la speciale staffa med 3: Fig. b - c
- H Rimontare il morsetto in modo che le posizioni sul filo 10 vengano rispettate.
- I Per una verifica della corretta regolazione controllare che:
 - A motore freddo (cavo in trazione) il regime di rotazione sia di circa 1100 - 1150 giri.
 - A motore caldo (cavo allentato) il cavo presenti una corsa residua di circa 1 - 1,5 mm.

MONTAGGIO COMPLETATO