

ISTRUZIONI DI MONTAGGIO KIT 683F PER MERCEDES SPRINTER E VITO CON POMPA IN LINEA E RACCORDO AD OCCHIO SUL FORO DI INGRESSO POMPA.

Legenda

1. Antifurto med 58.5 - med 68.3	14. Foro di ingresso antifurto
2. Staffa blocca - raccordi	15. Fascette Ø 15 (n° 4 pz.)
3. Filtro gasolio	17. Valvola di sovrappressione unidirezionale med
4. Uscita filtro gasolio	18. Rondelle Ø 12 x 16 x 1,5 (n° 6 pz.)
5. Raccordi originali ad innesto rapido	19. Tubo B sostituito di mandata gasolio
6. Tubo A originale di mandata gasolio	20. Rondelle Ø 12 x 18 x 1,5 (n° 2 pz.)
7. Tubo B originale di mandata gasolio	21. Foro di uscita antifurto
8. Tubi degli iniettori	22. Raccordo antisvitamento fissaggio
9. Tubo originale scarico pompa iniezione	23. Raccordo med di ingresso antifurto
10. Valvola di sovrappressione originale	24. Tubo A sostituito di mandata gasolio
11. Pompetta alimentazione carburante	
12. Raccordo originale forato ad occhio Ø 12	
13. Foro di ingresso pompa di iniezione	

1. Smontare la staffa blocca - raccordi 2 dal filtro gasolio 3 (chiave esagono CH. 10): figura a.
2. Togliere i due tubi 6 A e 7 B di mandata gasolio: figura b.

3. Recuperare i raccordi originali in plastica ad innesto rapido 5 ed il raccordo 12, SENZA DANNEGGIARLI, scaldando leggermente il tubo.

4. Fissare l'antifurto 1 all'ingresso pompa 13 mediante il raccordo antisvitamento 22 (CH. 22), una delle rondelle 18 e la rondella 20, orientandolo come in figura c.

ATTENZIONE: Il raccordo antisvitamento 22 è dotato di un sistema di trascinamento a rottura calibrata (la coppia di serraggio è di circa 25 / 40 N.m).

SERRARE moderatamente il raccordo senza rompere l'elemento di trascinamento prima di completare l'installazione e collaudare l'antifurto.

5. Applicare i raccordi originali 5 e 12 ai tubi 24 A (cm 14,5) e 19 B (cm 30,5 o 40,5) con le fascette 15 : figura c.

6. Rimontare i tubi sostituiti e BLOCCARE i raccordi 5 con le apposite mollette.

7. Fissare il tubo 24A sostituito di mandata gasolio al foro 14 di ingresso antifurto tramite il raccordo med 23 e due delle rondelle 18.

- **ATTENZIONE:** La coppia di serraggio è di circa 30 N.m.
Verificare che il raccordo antisvitamento 22 NON si sia ALLENTATO (SENZA ROMPERE ancora l'elemento di trascinamento interno).

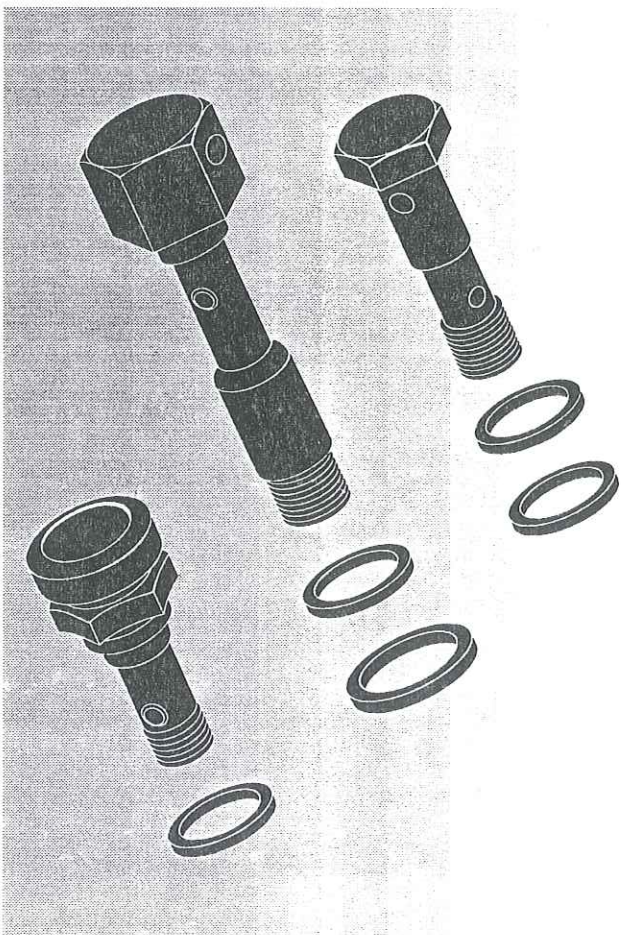
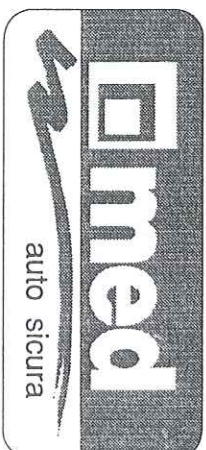
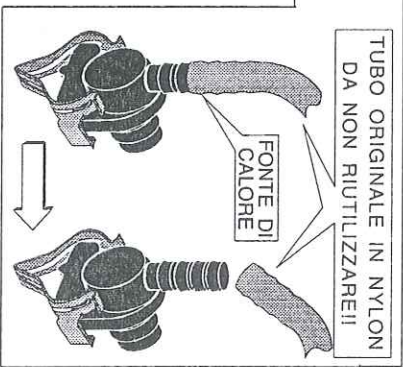

KIT per il montaggio degli antifurto med 58.5 e med 68.3 sui furgoni MERCEDES diesel con pompa di iniezione in linea e raccordo sul foro di ingresso della pompa:

- forato ad occhio
- con innesto rapido a pressione

KIT 683F

istruzioni di montaggio e d'uso

**ISTRUZIONI DI MONTAGGIO KIT 683F PER VETTURE E FURGONI MERCEDES
CON POMPA IN LINEA ED INNESTO RAPIDO SUL FORO DI INGRESSO POMPA.**

Legenda

1. Antifurto med 58,5 - med 68,3	13. Raccordo med di ingresso antifurto
2. Staffa blocca - raccordi	14. Rondelle Ø12 x 16 x 1,5 (n° 6 pz.)
3. Filtro gasolio	15. Foro di ingresso antifurto
4. Uscita filtro gasolio	16. Rondelle Ø12 x 18 x 1,5 (n° 2 pz.)
5. Tubo A originale di mandata gasolio	17. Foro di uscita antifurto
6. Tubo B originale di mandata gasolio	18. Raccordo antisvitamento fissaggio antifurto
7. Tubi degli iniettori	19. Fascette Ø15 (n° 4 pz.)
8. Tubo originale scarico pompa iniezione	20. Tubo A sostituto di mandata gasolio
9. Valvola di sovrappressione originale	21. Tubo B sostituto di mandata gasolio
10. Pompetta originali ad innesto rapido	22. Valvola di sovrappressione unidirezionale med
11. Raccordi originali ad innesto rapido	
12. Foro di ingresso pompa di iniezione	

1. Smontare la staffa blocca-raccordi **2** dal filtro gasolio **3** (chiave esagono CH.10): figura **a**.
 2. Togliere i due tubi **5 A** e **6 B** di mandata gasolio: figura **b**.
 3. Recuperare i raccordi originali in plastica ad innesto rapido **11**, senza DANNEGGIARLI, scaldando leggermente il tubo.
 4. Montare e serrare il raccordo **13** interponendo una delle rondelle **14** sul foro **15** di ingresso dell'antifurto: figura **C**.
ATTENZIONE: La coppia di serraggio è di circa **30 N·m**.
 5. Fissare l'antifurto **med 1** all'ingresso pompa **12** mediante il raccordo antisvitamento **18** (CH. 22), una delle rondelle **14** e la rondella **16**, orientandolo come in figura **c**.
- **ATTENZIONE:** Il raccordo antisvitamento **18** è dotato di un sistema di trascinalamento a rottura calibrata (la coppia di serraggio è di circa **25 / 40 N·m**).
- SERRARE** moderatamente il raccordo **SENZA ROMPERE** l'elemento di trascinalamento interno prima di completare l'installazione e collaudare l'antifurto.
6. Applicare i raccordi originali **11** ai tubi **20 A** (cm 14,5) e **21 B** (cm 30,5 o cm 40,5) con le fascette **19**: figura **d**.
 7. Rimontare i tubi sostituiti e **BLOCCARE** i raccordi **11** con le apposite mollette.
 8. Rimontare sul filtro gasolio la staffa blocca - raccordi **2**: figura **a**.

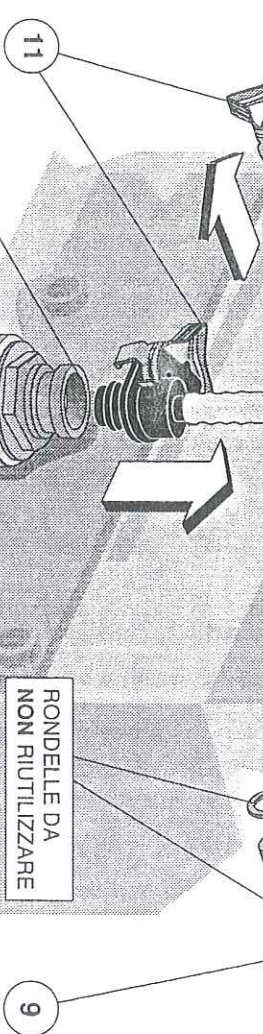
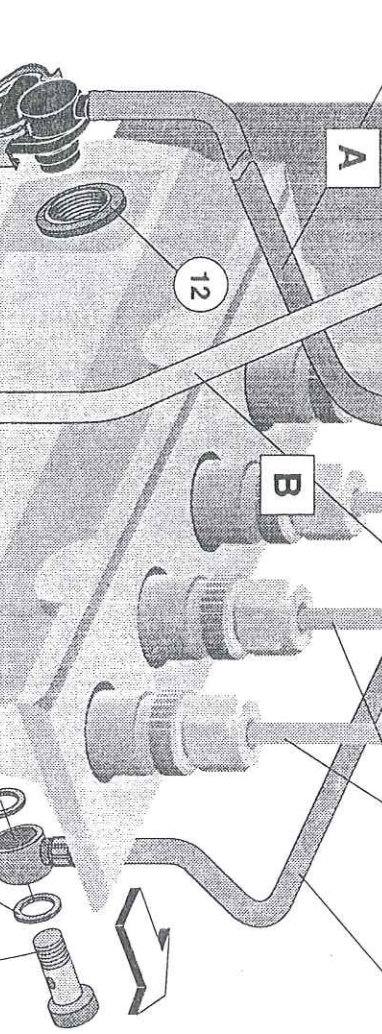
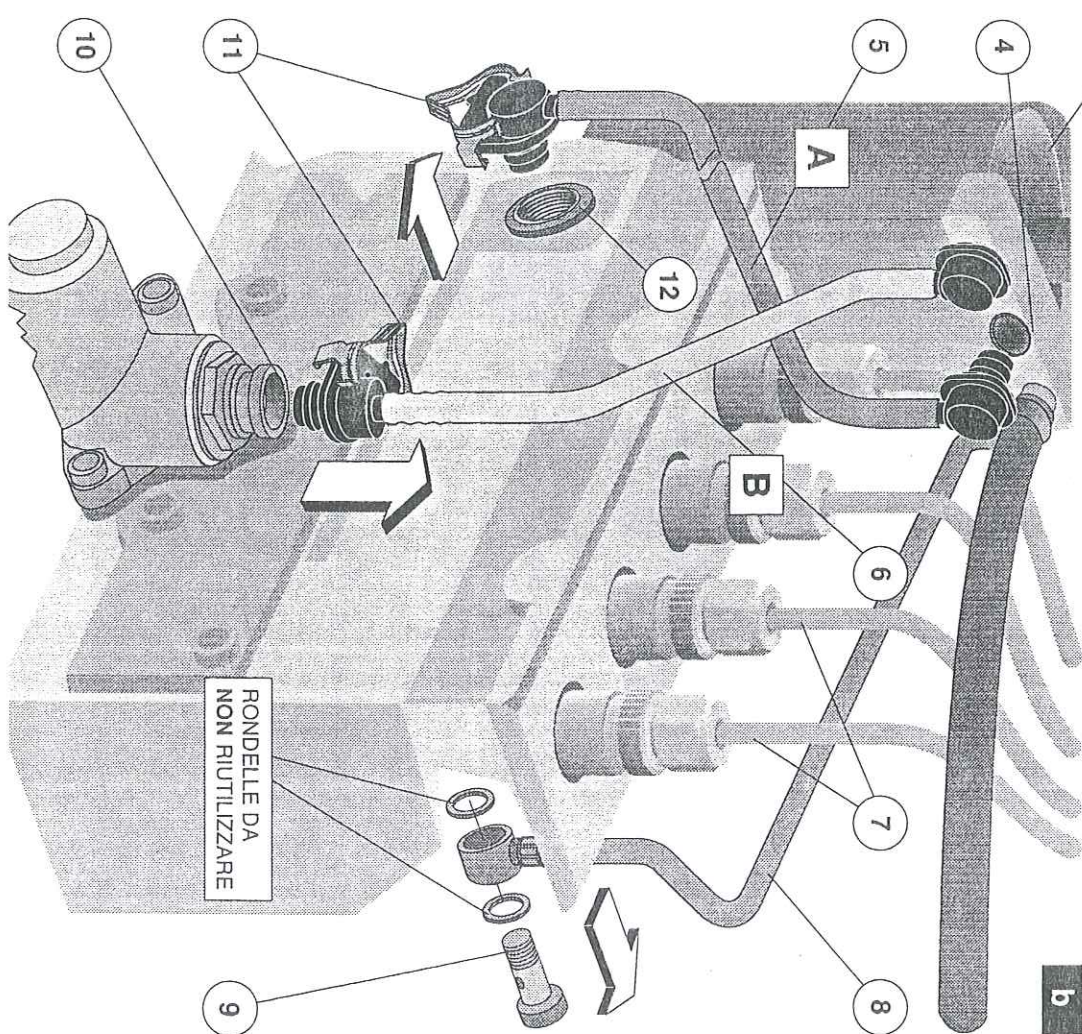
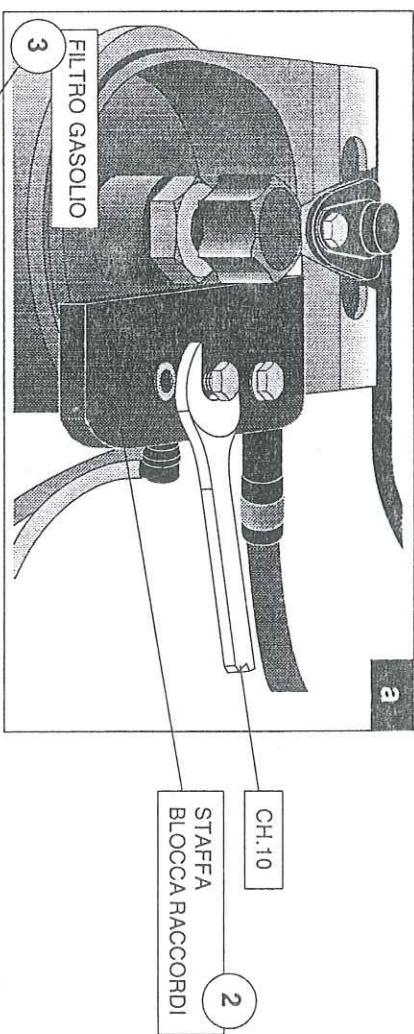
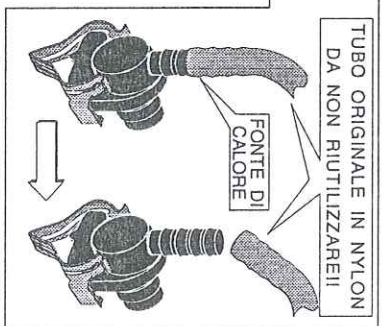

9. Staccare dalla pompa di iniezione i 2 tubi 7 degli iniettori, allentandone il fissaggio in modo da poterli spostare per accedere al tubo originale 8 di scarico pompa: figura b.
10. Smontare il supporto ammortizzatore del leveraggio acceleratore posto tra la pompa di iniezione e la testata del motore.
11. Svitare la valvola originale di sovrappressione 9 dal foro di uscita pompa e sostituirla con la valvola di sovrappressione unidirezionale med 22 interponendo due delle rondelle 14: figura d.
12. Ripristinare ATTENTAMENTE l'impianto originale.
13. Eseguire provvisoriamente i collegamenti elettrici dell'antifurto ed effettuarne il collaudo, seguendo le istruzioni di montaggio specifiche.
14. Solo ad esito positivo del collaudo, SERRARE il raccordo antisvitamento 18 fino a ROMPERE l'elemento di trascinamento interno ed ottenere in tal modo la ROTAZIONE libera antisvitamento.

