

KIT 683D

KIT per il montaggio degli antifurto **med 58.5** e **med 68.3** sui veicoli diesel equipaggiati di pompa d'iniezione rotativa BOSCH-VE.

istruzioni di montaggio



med s.p.a.
Via Raffaello, 33
42100 - Reggio Emilia (Italy)



Cod. 683.315.276

ISTRUZIONI DI MONTAGGIO PER: MERCEDES SPRINTER 312

Legenda

- | | |
|--|---|
| 1. Antifurto med 58,5 o med 68.3 | 7. Raccordo antisvitamento di fissaggio antifurto |
| 2. Tubo originale di mandata gasolio | 8. Foro di uscita antifurto |
| 3. Foro di ingresso pompa d'iniezione | 9. Rondelle Ø 12 x 18 x 1,5 (n°2 pz.) |
| 4. Raccordo filettato med M14 x 1,5 | 10. Distanziale Ø 12 |
| 5. Rondelle Ø 12 x 16 x 1,5 (n° 5 pz.) | |
| 6. Foro di ingresso antifurto | |

1. Staccare il tubo 2 di mandata gasolio ed il raccordo NIPPLO originale (non più utilizzato) dal foro 3 della pompa d'iniezione: figura a.
2. Avvitare il raccordo filettato med 4 nel foro 6 di ingresso antifurto utilizzando una chiave a brugola (CH.6), serrando il pezzo in morsa ed interponendo una rondella 5 : figura b.

ATTENZIONE

- la coppia di serraggio è di circa 30 N.m.
- Fissare l'antifurto 1 sul foro d'ingresso gasolio 3 della pompa d'iniezione, tramite il raccordo antisvitamento 7, una rondella 5, le due rondelle 9 ed il distanziale 10: figura c.
- **ATTENZIONE:** il raccordo antisvitamento 7 è dotato di un SISTEMA di trascinamento a ROTTURA calibrata (la coppia di serraggio è di circa 40 N.m). SERRARE moderatamente il raccordo SENZA ROMPERE l'elemento di trascinamento prima di completare l'installazione e collaudare l'antifurto.

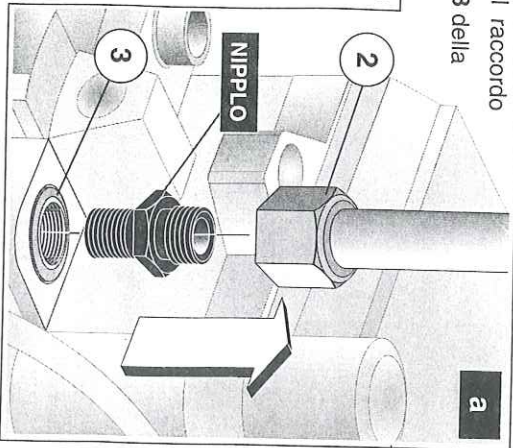

4. Fissare il tubo originale di mandata gasolio 2 sul raccordo filettato med 4, assicurandosi che il tubo non assuma curve tali da compromettere il regolare flusso di carburante.
5. Eseguire provvisoriamente i collegamenti elettrici dell'antifurto ed effettuarne il collaudo, seguendo le istruzioni di montaggio specifiche.
6. Solo ad esito positivo del collaudo, SERRARE il raccordo antisvitamento di fissaggio antifurto 7, fino a ROMPERE l'elemento di trascinamento interno ed ottenere in tal modo la ROTAZIONE libera antisvitamento.

7. COMPLETARE i collegamenti elettrici seguendo le istruzioni specifiche del BLOCCO MOTORE.

- **ATTENZIONE a NON RUOTARE la VALVOLA o DANNEGGIARE i PIANI di TENUTA dell'ANTIFURTO** (parti in ottone).

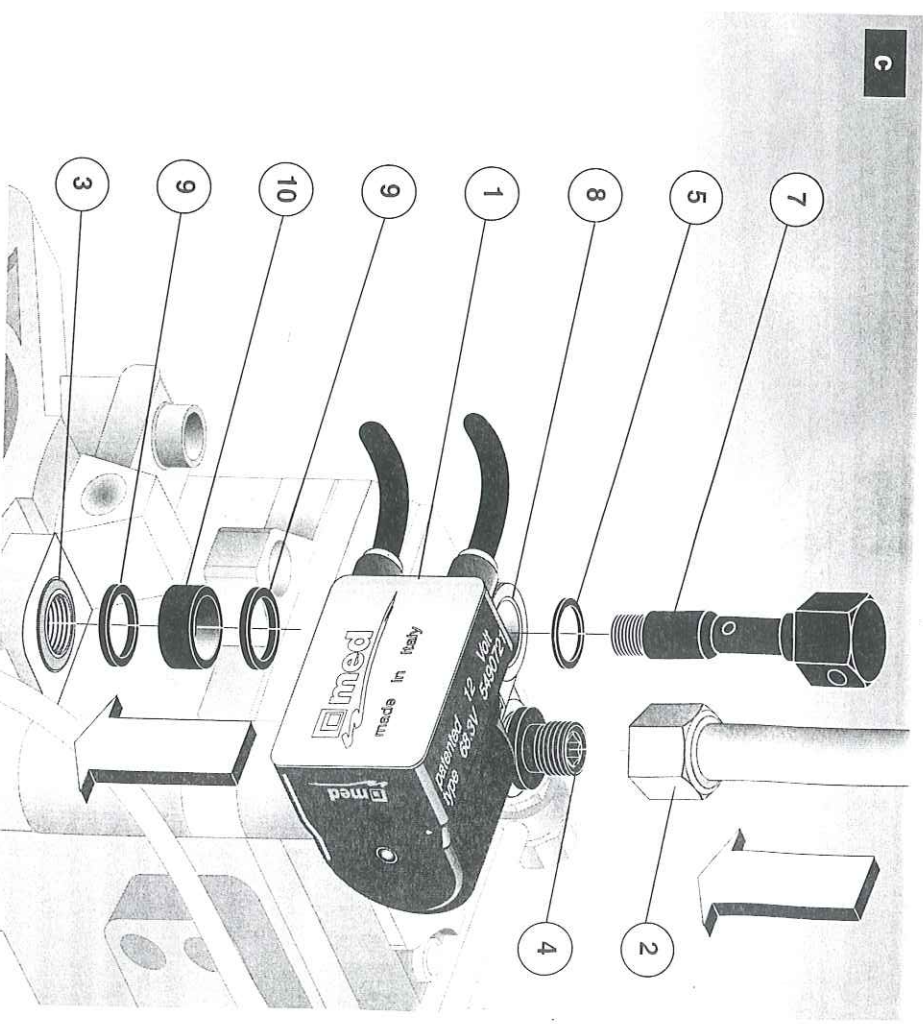
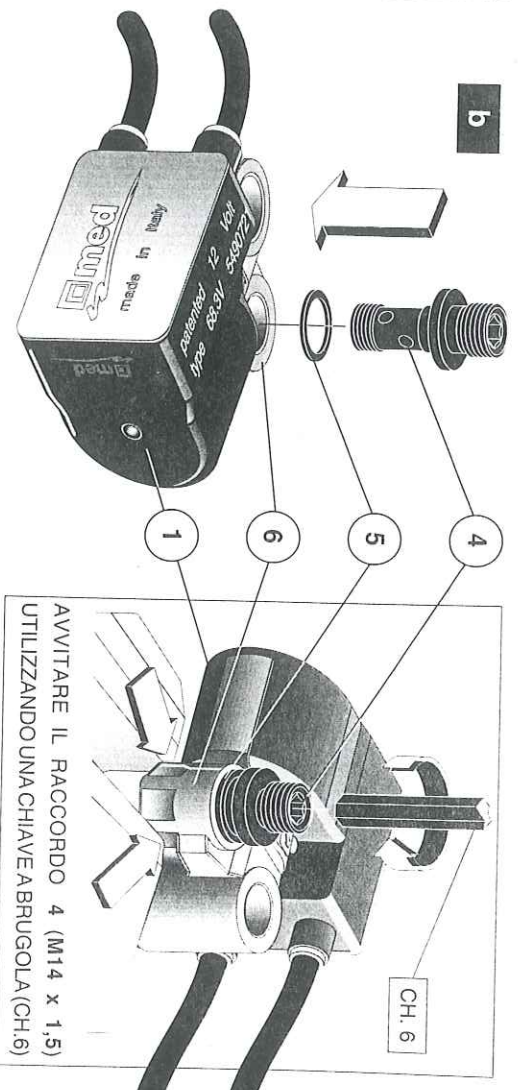

ISTRUZIONI DI MONTAGGIO PER: FIAT DUCATO 2.5 TD.

Legenda

| | |
|--|---|
| 1. Antifurto med 58,5 o med 68,3 | 6. Raccordo antisvitamento di fissaggio antifurto |
| 2. Raccordo originale filettato M12 x 1,5 | 7. Foro di uscita antifurto |
| 3. Rondelle Ø 12 x 16 x 1,5 (n° 5 pz.) | 8. Rondelle Ø 12 x 18 x 1,5 (n° 2 pz.) |
| 4. Raccordo forato ad occhio Ø 12 tubo mandata gasolio | 9. Distanziale Ø 12 |
| 5. Foro di ingresso pompa di iniezione filettato M12 x 1,5 | 10. Raccordo med di ingresso antifurto |
| | 11. Foro di ingresso antifurto |

1. Staccare il tubo 4 di mandata gasolio sfilando il raccordo originale filettato 2 (non più utilizzato) dal foro 5 di ingresso della pompa d'iniezione: figura a.
 2. Fissare l'antifurto 1 sul foro 5 di ingresso gasolio della pompa d'iniezione, tramite il raccordo antisvitamento 6, una rondella 3, le due rondelle 8 ed il distanziale 9: figura b.
- **ATTENZIONE:** il raccordo antisvitamento 6 è dotato di un SISTEMA di trascinamento a ROTTURA calibrata (la coppia di serraggio è di circa 40 N.m).
SERRARE moderatamente il raccordo SENZA ROMPERE l'elemento di trascinamento prima di completare l'installazione e collaudare l'antifurto.
3. Fissare il tubo originale di mandata gasolio 4 sul foro 11 di ingresso antifurto tramite il raccordo med 10 e due rondelle 3 (la coppia di serraggio è di circa 30 N.m).
Verificare che il raccordo antisvitamento 6 non si sia allentato (SENZA ROMPERE ancora l'elemento di trascinamento), assicurandosi che il tubo non assuma curve tali da compromettere il regolare flusso di carburante.
 4. Eseguire provvisoriamente i collegamenti elettrici dell'antifurto ed effettuarne il collaudo, seguendo le istruzioni di montaggio specifiche.
 5. Solo ad esito positivo del collaudo, SERRARE il raccordo antisvitamento di fissaggio antifurto 6, fino a ROMPERE l'elemento di trascinamento interno ed ottenere in tal modo la ROTAZIONE libera antisvitamento.
 6. COMPLETARE i collegamenti elettrici seguendo le istruzioni specifiche del BLOCCO MOTORE.
- **ATTENZIONE a NON RUOTARE la VALVOLA o DANNEGGIARE i PIANI di TENUTA dell'ANTIFURTO** (parti in ottone).

