

ISTRUZIONI DI MONTAGGIO KIT 683L PER MERCEDES SPRINTER E VITO CON
POMPA IN LINEA E RACCORDO AD OCCHIO SUL FORO DI INGRESSO POMPA.

Legenda

1. Antifurto med 68.3V	14. Foro di ingresso antifurto
2. Staffa blocca - raccordi	15. Fascette Ø 15 (n° 4 pz.)
3. Filtro gasolio	16. Fascetta Ø 9
4. Uscita filtro gasolio	17. VAL 008: tubo con valvola unidirezionale
5. Raccordi originali ad innesto rapido	18. Rondelle Ø 12 x 16 x 1,5 (n° 6 pz.)
6. Tubo A originale di mandata gasolio	19. Tubo B sostituito di mandata gasolio
7. Tubo B originale di mandata gasolio	20. Rondelle Ø 12 x 18 x 1,5 (n° 2 pz.)
8. Tubi degli iniettori	21. Foro di uscita antifurto
9. Tubo originale scarico pompa iniezione	22. Raccordo antisvitamento fissaggio antifurto
10. Valvola di sovrappressione originale	23. Raccordo med di ingresso antifurto
11. Pompetta alimentazione carburante	24. Tubo A sostituito di mandata gasolio
12. Raccordo originale forato ad occhio Ø 12	
13. Foro di ingresso pompa di iniezione	

1. Smontare la staffa blocca - raccordi 2 dal filtro gasolio 3 (chiave esagono CH.10): figura a.
2. Togliere i due tubi 6 A e 7 B di mandata gasolio: figura b.

3. Recuperare i raccordi originali in plastica ad innesto rapido 5 ed il raccordo 12, SENZA DANNEGGIARLI, scaldando leggermente il tubo.

4. Fissare l'antifurto med 68.3V all'ingresso pompa 13 mediante il raccordo antisvitamento 22 (CH. 22), una delle rondelle 18 e la rondella 20, orientandolo come in figura c.

ATTENZIONE: Il raccordo antisvitamento 22 è dotato di un sistema di trasciamento a rottura calibrata (la coppia di serraggio è di circa 30 / 40 N·m).

SERRARE moderatamente il raccordo senza rompere l'elemento di trasciamento prima di completare l'installazione e collaudare l'antifurto.

5. Applicare i raccordi originali 5 e 12 ai tubi 24 A (cm 14,5) e 19 B (cm 30,5) con le fascette 15: figura c.

6. Rimontare i tubi sostituiti e BLOCCARE i raccordi 5 con le apposite mollette.

7. Fissare il tubo 24A sostituito di mandata gasolio al foro 14 di ingresso antifurto tramite il raccordo med 23 e due delle rondelle 18.

- **ATTENZIONE:** La coppia di serraggio è di circa 30 N·m.
Verificare che il raccordo antisvitamento 22 NON si sia ALLENTATO (SENZA ROMPERE ancora l'elemento di trasciamento interno).

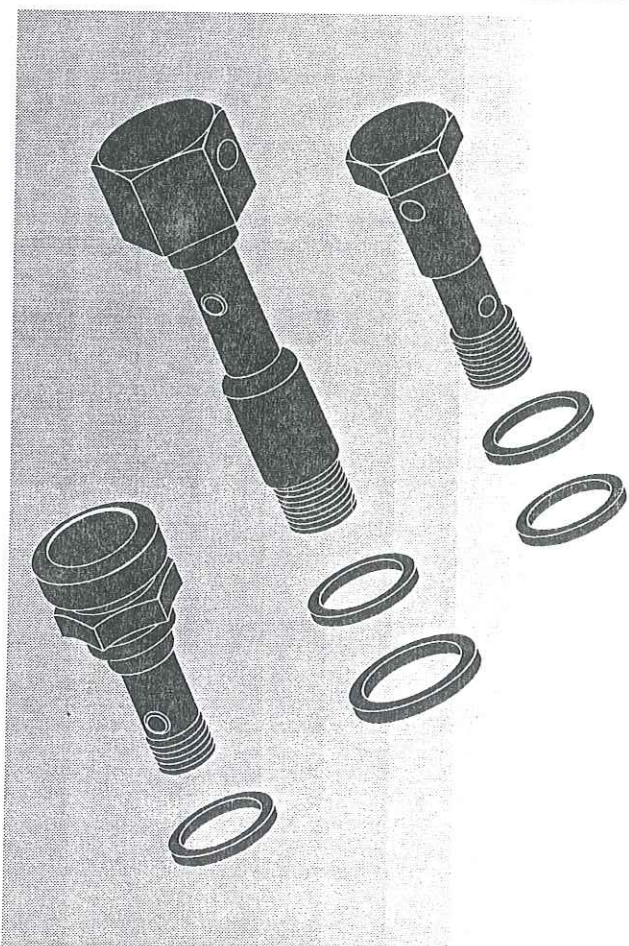
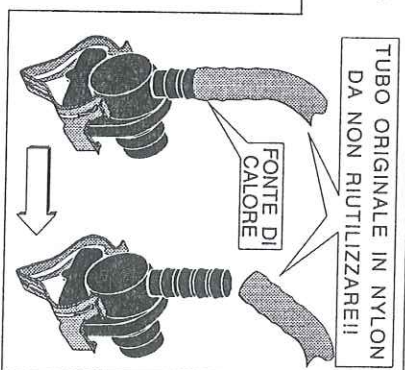

KIT per il montaggio dell'antifurto med 68.3V sui furgoni MERCEDES diesel con pompa di iniezione in linea e raccordo sul foro di ingresso della pompa:

- forato ad occhio
- con innesto rapido a pressione

KIT 683L

istruzioni di montaggio

Ommed
auto sicura

ISTRUZIONI DI MONTAGGIO KIT 683L PER MERCEDES SPRINTER E VITO
CON POMPA IN LINEA ED INNESTO RAPIDO SUL FORO DI INGRESSO POMPA.

Legenda

1. Antifurto med 68.3V	13. Raccordo med di ingresso antifurto
2. Staffa blocca - raccordi	14. Rondelle Ø12 x 16 x 1,5 (n° 6 pz.)
3. Filtro gasolio	15. Foro di ingresso antifurto
4. Uscita filtro gasolio	16. Rondelle Ø12 x 18 x 1,5 (n° 2 pz.)
5. Tubo A originale di mandata gasolio	17. Foro di uscita antifurto
6. Tubo B originale di mandata gasolio	18. Raccordo antistivamento fissaggio antifurto
7. Tubi degli iniettori	19. Fascette Ø15 (n° 4 pz.)
8. Tubo originale scarico pompa iniezione	20. Tubo A sostituto di mandata gasolio
9. Valvola di sovrappressione originale	21. Tubo B sostituto di mandata gasolio
10. Pompetta alimentazione carburante	22. Fascetta Ø9
11. Raccordi originali ad innesto rapido	23. VAL 008: tubo con valvola unidirezionale
12. Foro di ingresso pompa di iniezione	

1. Smontare la staffa blocca-raccordi 2 dal filtro gasolio 3 (chiave esagono CH.10): figura a.
 2. Togliere i due tubi 5 A e 6 B di mandata gasolio: figura b.
 3. Recuperare i raccordi originali in plastica ad innesto rapido 11, senza DANNEGGIARLI, scaldando leggermente il tubo.
 4. Montare e serrare il raccordo 13 interponendo una delle rondelle 14 sul foro 15 di ingresso dell'antifurto: figura C.
- ATTENZIONE:** La coppia di serraggio è di circa 30 N.m.
5. Fissare l'antifurto med 68.3V all'ingresso pompa 12 mediante il raccordo antistivamento 18 (CH. 22), una delle rondelle 14 e la rondella 16, orientandolo come in figura c.
- **ATTENZIONE:** il raccordo antistivamento 18 è dotato di un sistema di trasciamamento a rottura calibrata (la coppia di serraggio è di circa 30 / 40 N.m).
- SERRARE** moderatamente il raccordo SENZA ROMPERE l'elemento di trasciamamento interno prima di completare l'installazione e collaudare l'antifurto.
6. Applicare i raccordi originali 11 ai tubi 20 A (cm 14,5) e 21 B (cm 30,5) con le fascette 19: figura d.
 7. Rimontare i tubi sostituiti e BLOCCARE i raccordi 11 con le apposite mollette.
 8. Rimontare sul filtro gasolio la staffa blocca - raccordi 2: figura a.

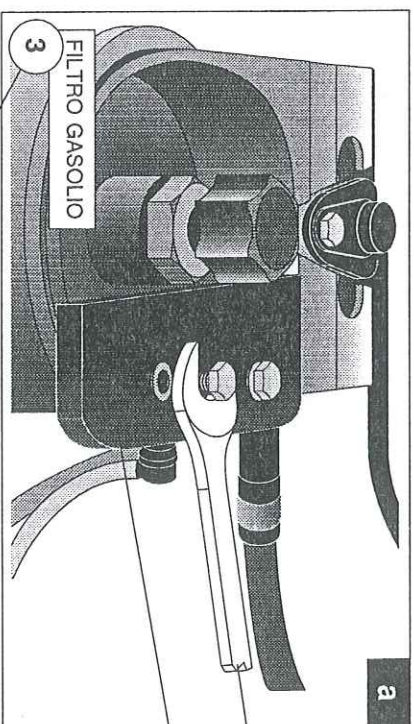
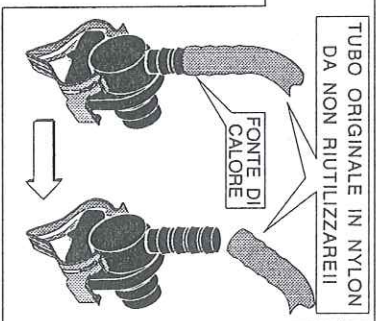

a

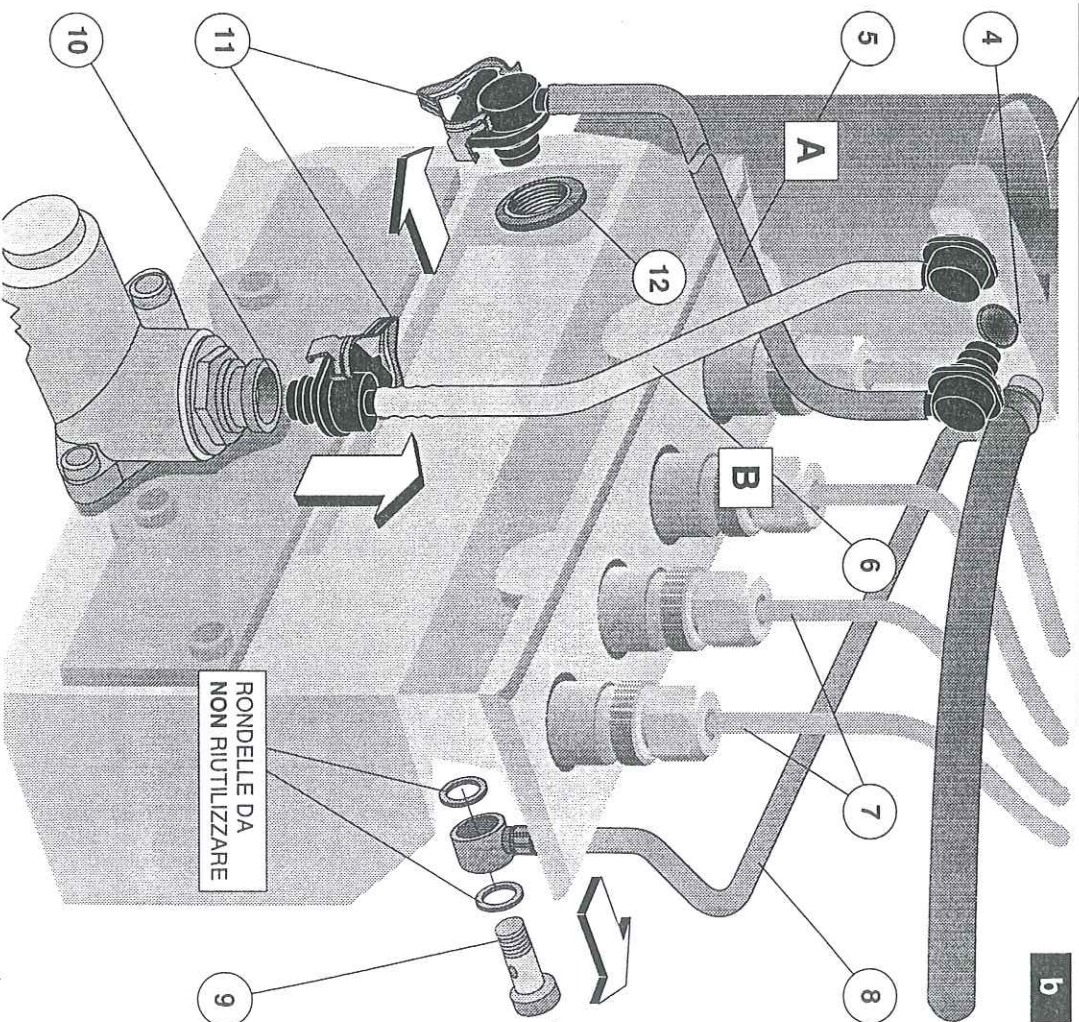

b

RONDELLE DA NON RIUTILIZZARE

9. Staccare dalla pompa di iniezione i 2 tubi 7 degli iniettori, allentandone il fissaggio in modo da poterli spostare per accedere al tubo originale 8 di scarico pompa: figura b.
10. Smontare il supporto ammortizzatore del leveraggio acceleratore posto tra la pompa di iniezione e la testata del motore.
11. Smontare il tubo originale 8 di scarico pompa: svitare la valvola originale di sovrappressione 9 dal foro di uscita pompa e sfilarlo a caldo dal raccordo multiplo del filtro gasolio 3.
12. Sostituire il tubo VAL 008 23 fissandolo con la valvola di sovrappressione originale 9, due delle rondelle 14 e bloccarlo sul raccordo multiplo del filtro tramite la fascetta 22: figura d.
- **ATTENZIONE:** la freccia sulla valvola unidirezionale VAL 008 va rivolta verso il filtro gasolio.
13. Ripristinare **ATTENTAMENTE** l'impianto originale.
14. Eseguire provvisoriamente i collegamenti elettrici dell'antifurto ed effettuarne il collaudo, seguendo le istruzioni di montaggio specifiche.
15. Solo ad esito positivo del collaudo, **SERRARE** il raccordo antisvitamento 18 fino a **ROMPERE** l'elemento di trascinamento interno ed ottenere in tal modo la **ROTAZIONE** libera antisvitamento.

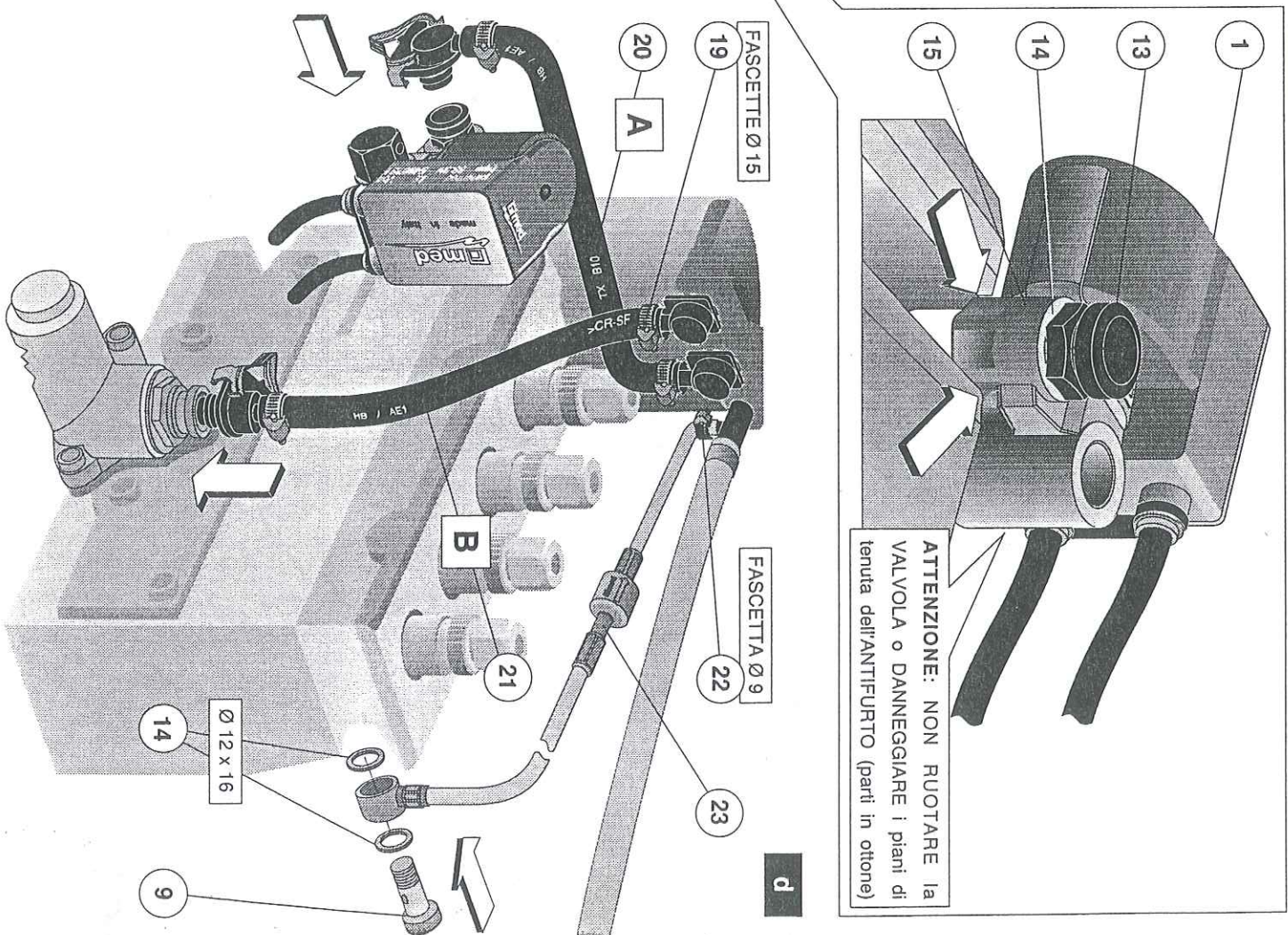
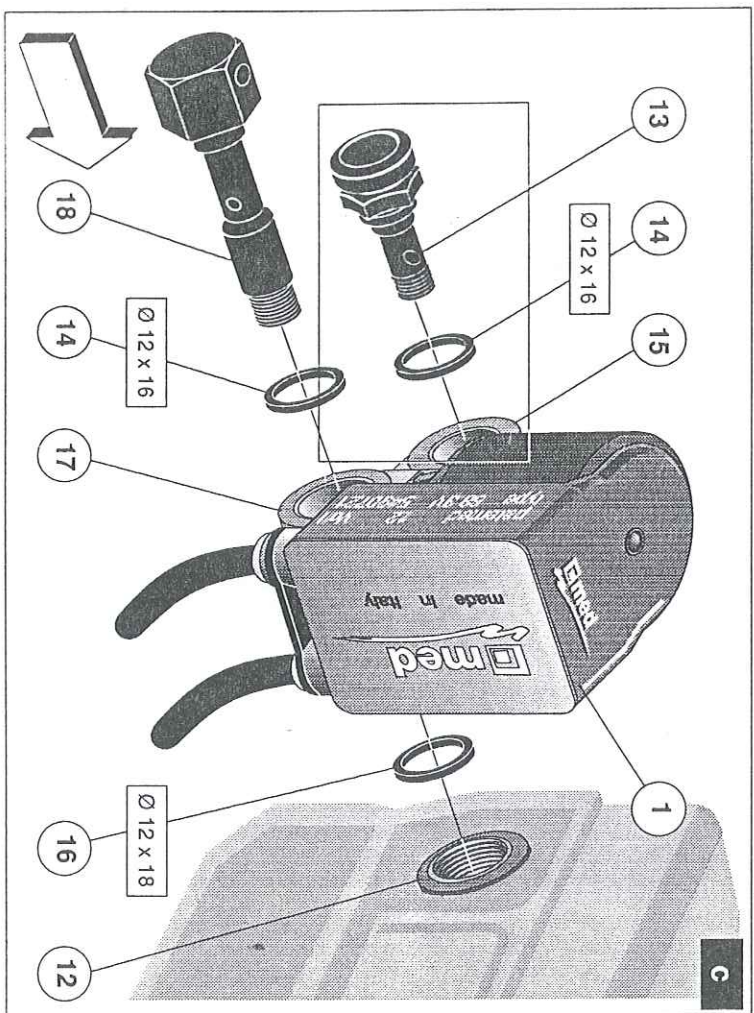

9. Staccare dalla pompa di iniezione i 2 tubi 7 degli iniettori, allentandone il fissaggio in modo da poterli spostare per accedere al tubo originale 8 di scarico pompa: figura b.
10. Smontare il supporto ammortizzatore del leveraggio acceleratore posto tra la pompa di iniezione e la testata del motore.
11. Smontare il tubo originale 8 di scarico pompa: svitare la valvola originale di sovrappressione 9 dal foro di uscita pompa e sfilarlo a caldo dal raccordo multiplo del filtro gasolio 3.
12. Sostituire col tubo VAL 008 23 fissandolo con la valvola di sovrappressione originale 9, due delle rondelle 14 e bloccarlo sul raccordo multiplo del filtro tramite la fascetta 22: figura d.
- **ATTENZIONE:** la freccia sulla valvola unidirezionale VAL 008 va rivolta verso il filtro gasolio.
13. Ripristinare **ATTENTAMENTE** l'impianto originale.
14. Eseguire provvisoriamente i collegamenti elettrici dell'antifurto ed effettuarne il collaudo, seguendo le istruzioni di montaggio specifiche.
15. Solo ad esito positivo del collaudo, **SERRARE** il raccordo antisvitamento 18 fino a **ROMPERE** l'elemento di trascinamento interno ed ottenere in tal modo la **ROTAZIONE** libera antisvitamento.

