

KIT 683P

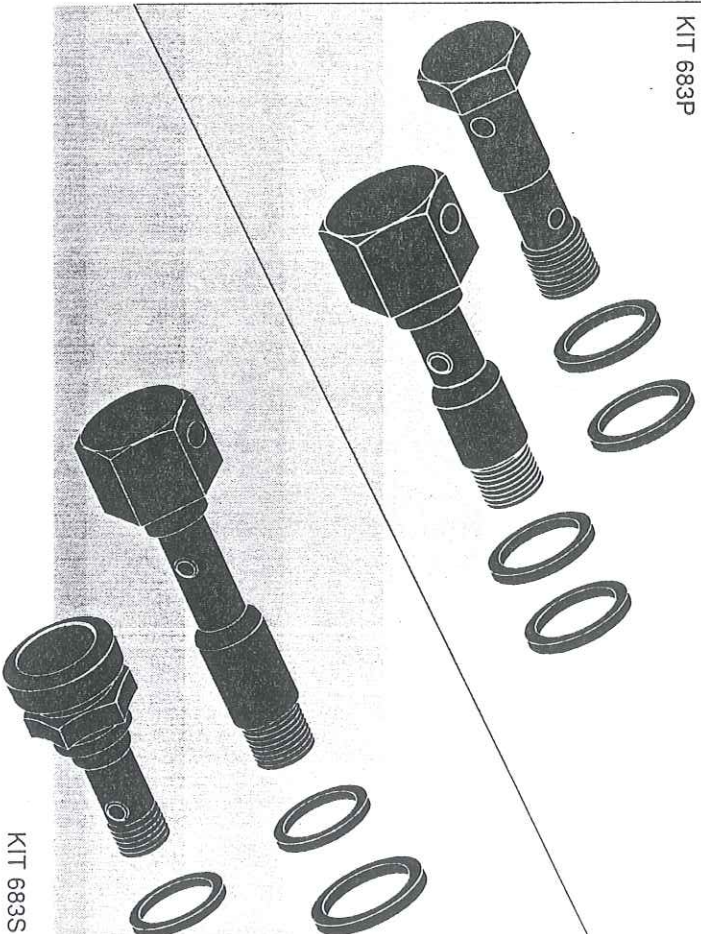

KIT 683S

KIT per il montaggio dell'antifurto med 68.3V sui furgoni MERCEDES diesel con pompa d'iniezione in linea e:

- raccordi forati ad occhio
- innesti rapidi a pressione

istruzioni di montaggio

KIT 683P
KIT 683S

Legenda

1. Antifurto med 68.3V	14. Raccordo d'ingresso antifurto
2. Staffa blocca - raccordi	15. Foro d'ingresso antifurto
3. Filtro gasolio	16. Raccordo antisvitamento fissaggio antifurto
4. Uscita filtro gasolio	17. Foro di uscita antifurto
5. Tubo A originale di mandata gasolio	18. Rondelle Ø12 x 18 x 1,5 (n° 2 pz.)
6. Tubo B originale di mandata gasolio	19. Fascette Ø15 (n° 4 pz.)
7. Foro di ingresso pompa d'iniezione	20. Tubo A sostituto di mandata gasolio
8. Raccordi originali ad innesto rapido	21. Tubo B sostituto di mandata gasolio
9. Pompetta alimentazione carburante	22. Fascetta Ø9
10. Tubi degli iniettori	23. VAL 008: tubo con valvola unidirezionale
11. Tubo originale scarico pompa iniezione	
12. Rondelle Ø12 x 16 x 1,5 (n° 5 pz.)	
13. Valvola di sovrappressione originale	

ISTRUZIONI DI MONTAGGIO PER MERCEDES SPRINTER CON POMPA IN LINEA E TUBI AD INNESTO RAPIDO

1. Smontare la staffa blocca-raccordi 2 dal filtro gasolio 3 (chiave esagono CH.10): figura a.
2. Togliere i due tubi 5 A e 6 B di mandata gasolio: figura b.
3. Recuperare i 4 raccordi originali in plastica ad innesto rapido 8, SENZA DANNEGGIARLI, scaldando leggermente il tubo.
4. Montare e serrare il raccordo 14 interponendo una delle rondelle 12 sul foro 15 d'ingresso dell'antifurto.

● **ATTENZIONE:** la coppia di serraggio è di circa 30 N·m: figura c.

5. Fissare l'antifurto med 68.3V all'ingresso pompa 7 (CH. 22) mediante il raccordo antisvitamento 16, una delle rondelle 12 e la rondella 18, orientandolo come in figura c.

● **ATTENZIONE:** Il raccordo antisvitamento 16 è dotato di un sistema di trascinalamento a rottura calibrata (la coppia di serraggio è di circa 40 N·m). SERRARE moderatamente il raccordo SENZA ROMPERE l'elemento di trascinalamento prima di completare l'installazione e collaudare l'antifurto.

6. Applicare i raccordi originali 8 ai tubi 20 A (cm 14,5) e 21 B (cm 30,5) con le fascette 19: figura d.

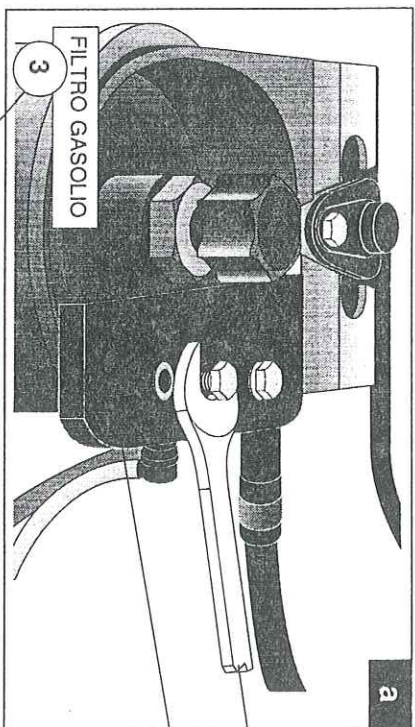
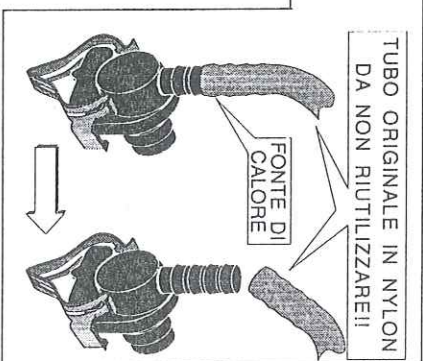

2 STAFFA BLOCCA RACCORDI
CH.10

3 FILTRO GASOLIO

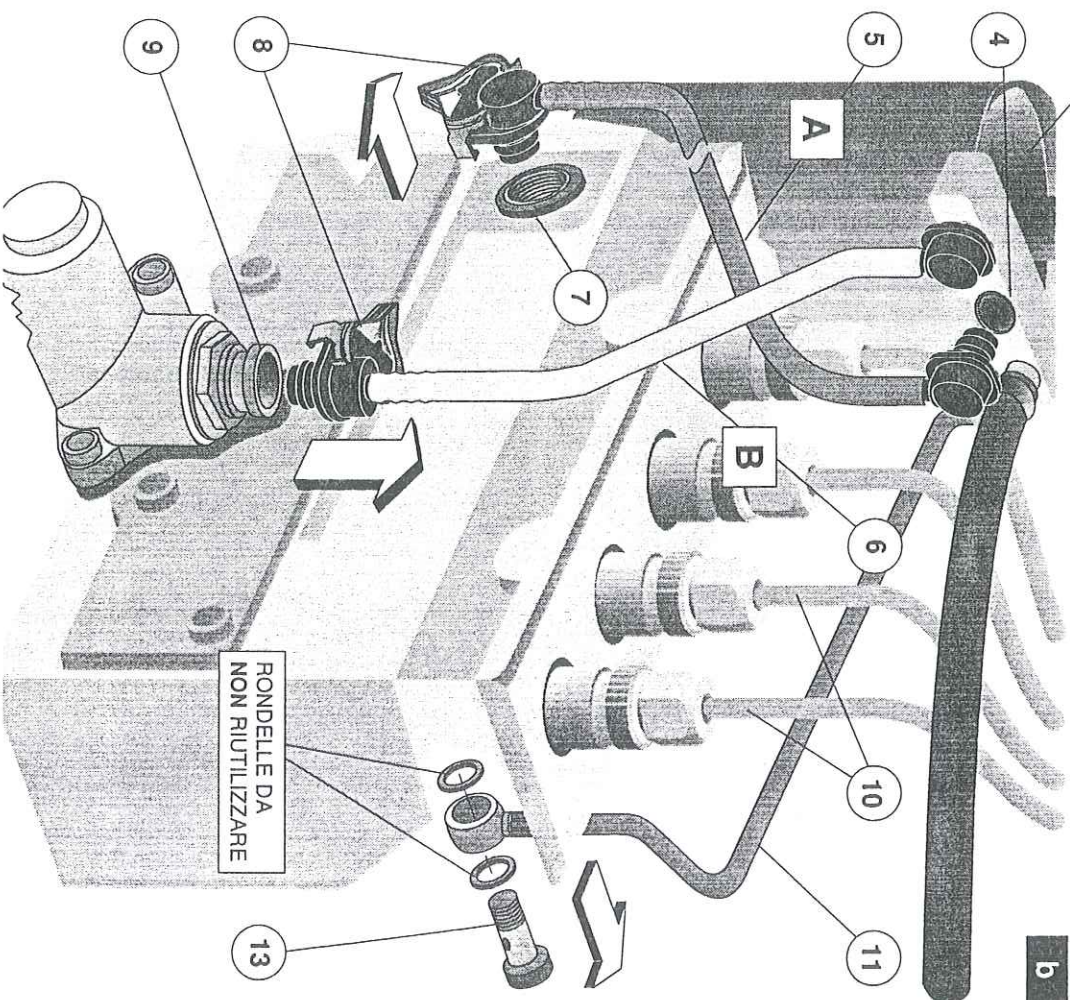

RONDELLE DA NON RIUTILIZZARE

13

7. Rimontare i tubi sostituiti e **BLOCCARE** i raccordi **8** con le apposite mollette.
8. Rimontare sul filtro gasolio la staffa bloccata - raccordi **2**: figura **a**.
9. Staccare dalla pompa d'iniezione i 2 tubi **10** degli iniettori, allentandone il fissaggio in modo da poterli spostare per accedere al tubo originale **11** di scarico pompa: figura **b**.
10. Smontare il supporto ammortizzatore del leveraggio acceleratore posto tra la pompa d'iniezione e la testata del motore.
11. Smontare il tubo originale **11** di scarico pompa: svitare la valvola originale di sovrappressione **13** dal foro d'uscita pompa e sfilarlo a caldo dal raccordo multiplo del filtro gasolio **3**.
12. Sostituirlo col tubo **VAL 008 23** fissandolo con la valvola di sovrappressione originale **13** e bloccarlo sul raccordo multiplo del filtro tramite la fascetta **22**: figura **d**.
- **ATTENZIONE:** la freccia sulla valvola unidirezionale **VAL 008** va rivolta verso il filtro gasolio.
13. Ripristinare **ATTENTAMENTE** l'impianto originale.
14. Eseguire provvisoriamente i collegamenti elettrici dell'antifurto ed effettuarne il collaudo, seguendo le istruzioni di montaggio specifiche.
15. Solo ad esito positivo del collaudo, **SERRARE** il raccordo antisviamiento **16** fino a **ROMPERE** l'elemento di trascinamento interno ed ottenere in tal modo la **ROTAZIONE** libera antisviamiento.

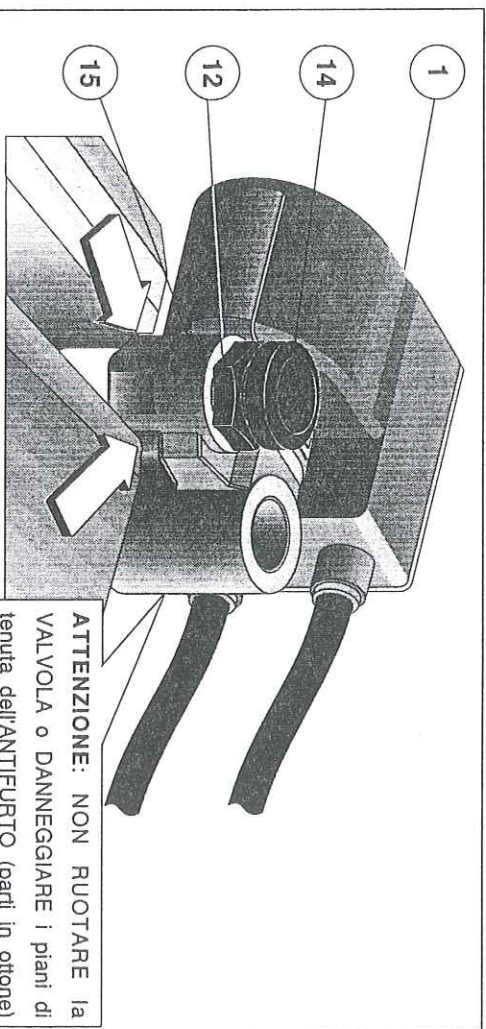
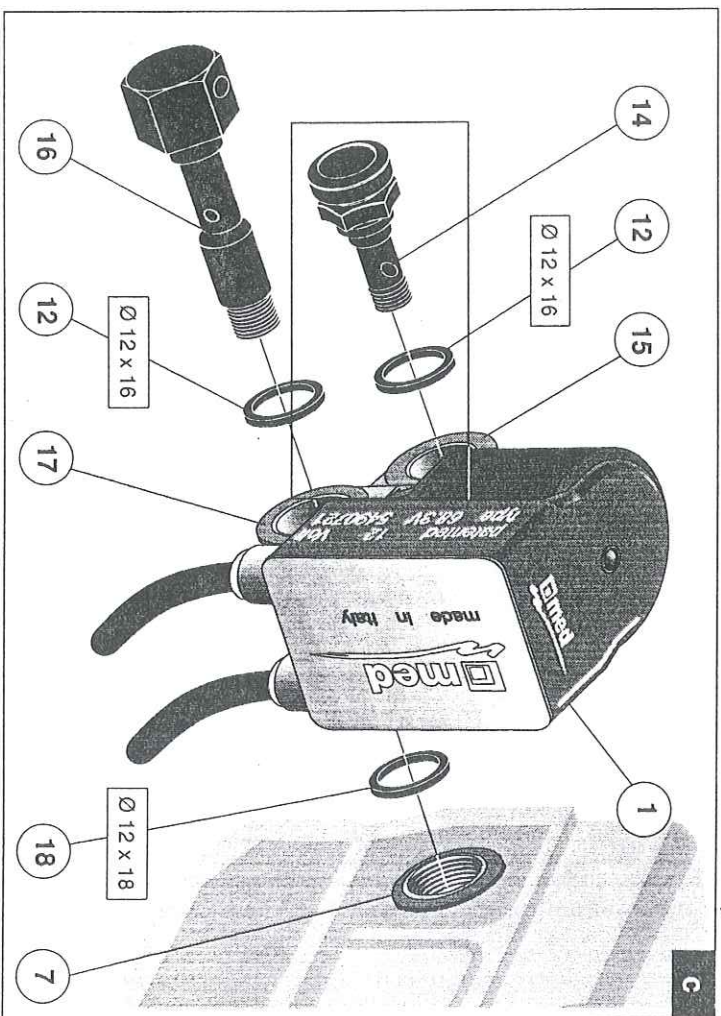

ATTENZIONE: NON RUOTARE la VALVOLA o DANNEGGIARE i piani di tenuta dell'ANTIFURTO (parti in ottone)

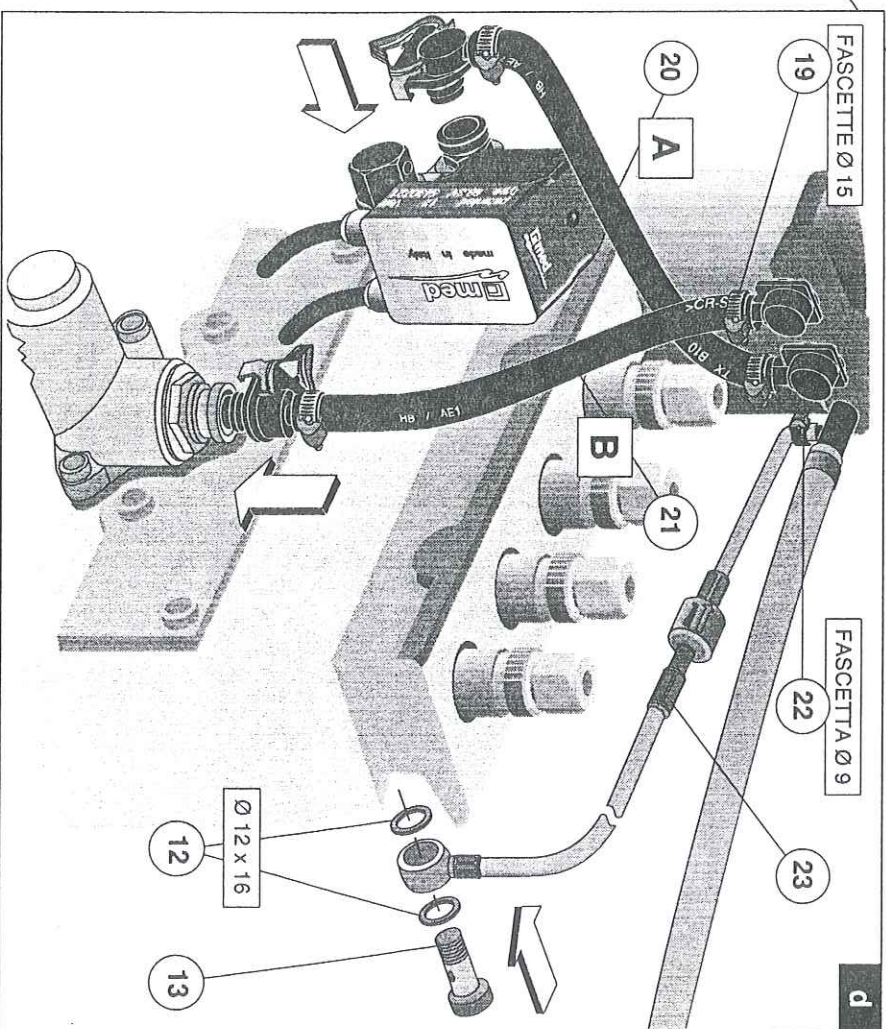

ISTRUZIONI DI MONTAGGIO KIT 683P

Legenda

1. Antifurto med 68.3V	7. Foro di uscita antifurto
2. Raccordo med di ingresso antifurto	8. Foro di ingresso pompa d'iniezione
3. Rondelle Ø 12 x 16 x 1,5..... (n° 8 pz.)	9. Fascetta Ø 9
4. Tubo di mandata gasolio	10. Tubo con valvola unidirezionale VAL 008
5. Foro di ingresso antifurto	11. Valvola di sovrappressione originale antifurto
6. Raccordo antisvitamento di fissaggio	

ISTRUZIONI DI MONTAGGIO PER MERCEDES CON POMPA IN LINEA E TUBI DOTATI DI RACCORDO AD OCCHIO Ø 12

1. Se necessario (es. vetture MERCEDES), smontare il contenitore filtro aria (fissato con 4 dadi) per accedere al foro di ingresso **8** della pompa d'iniezione.
 2. Staccare il tubo **4** di immissione carburante dal foro **8**: figura **e**.
 3. Fissare l'antifurto **1** al foro di ingresso gasolio **8** tramite il raccordo antisvitamento **6** e due delle rondelle **3**.
 - **ATTENZIONE:** Il raccordo antisvitamento **6** è dotato di un sistema di trascinamento a rottura calibrata (la coppia di serraggio è di circa **40 N.m.**).
- SERRARE** moderatamente il raccordo **SENZA ROMPERE** l'elemento di trascinamento interno prima di completare l'installazione e collaudare l'antifurto.
4. Fissare il tubo **4** di immissione carburante al foro **5** di ingresso antifurto tramite il raccordo **2** e due delle rondelle **3**.
 - **ATTENZIONE:** la coppia di serraggio è di circa **30 N.m.** Verificare che il raccordo antisvitamento **6** **NON** si sia **ALLENATO** (**SENZA ROMPERE** ancora l'elemento di trascinamento interno).
 5. Sostituire il tubo di scarico pompa originale col tubo **10 VAL 008**: figura **f**.
 6. Fissarlo tramite la **VALVOLA di SOVRAPPRESSIONE ORIGINALE 11**, la fascetta **9** e due delle rondelle **3**.
 7. Eseguire provvisoriamente i collegamenti elettrici dell'antifurto ed effettuare il collaudo, seguendo le istruzioni di montaggio specifiche.
 8. Solo ad esito positivo del collaudo, **SERRARE** il raccordo antisvitamento di fissaggio antifurto **6** fino a **ROMPERE** l'elemento di trascinamento interno ed ottenere in tal modo la **ROTAZIONE** libera antisvitamento.

