

## CARATTERISTICHE TECNICHE

Tensione d'alimentazione: **12 V** (valore nominale)  
Assorbimento di corrente: **Nulla** (in mancanza di consenso da chiave quadro)  
Campo di temperatura: **700 mA** (in condizioni di marcia)  
**da -30°C a +100°C**  
Lunghezza cavo: **3,5 m**

**IMPORTANTE** : Questo dispositivo antifurto **med** viene corredato di tre chiavi elettroniche. Per motivi di sicurezza contro i tentativi di furto è da considerarsi impossibile la fornitura di ulteriori chiavi; è invece operabile la riproduzione di esemplari deterioratisi previo ritiro degli stessi.

## NORME DI GARANZIA

La garanzia tecnica ha durata di un anno a partire dalla data di installazione, per le parti ritenute difettose ad insindacabile giudizio **med**. Sono escluse da tale forma di copertura spese di manodopera esterna ed ogni altro onere a qualsiasi titolo.  
La garanzia è riconosciuta ai soli apparecchi per i quali è stata ricevuta (debitamente compilata) l'apposita cartolina di installazione.



Associazione Nazionale Imprese Assicuratrici

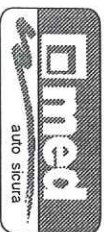

**med** spa  
P.O. Box 255  
42100 Reggio Emilia (Italy)

Cod. 684.315.226

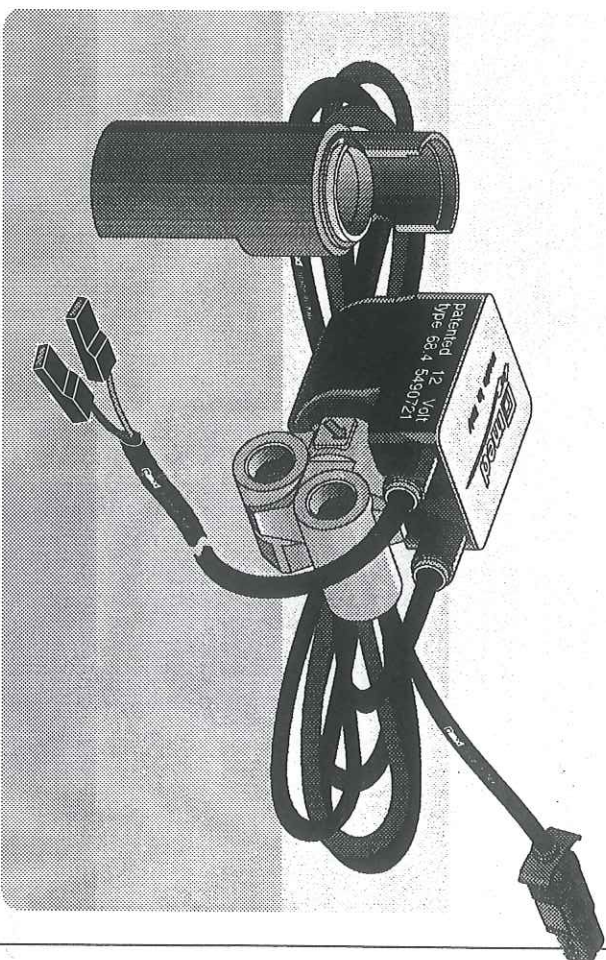
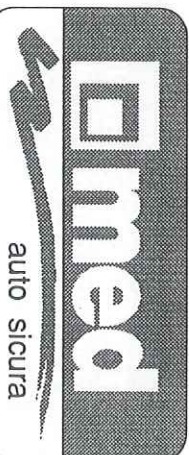

**antifurto**

# med 68.4

**Distinta parti nella confezione**

- Antifurto **med 68.4** con cavo
- Istruzioni montaggio
- Sacchetto portachiavi
- Sacchetto accessori montaggio
- Sacchetto con due chiavi
- Sacchetto con chiave di riserva

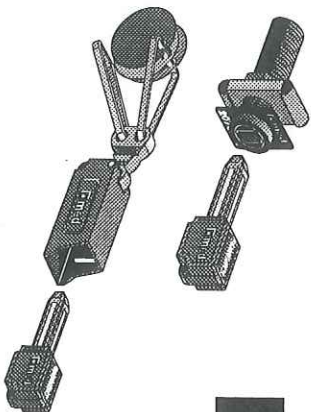

**Istruzioni di montaggio**



## ISTRUZIONI DI MONTAGGIO

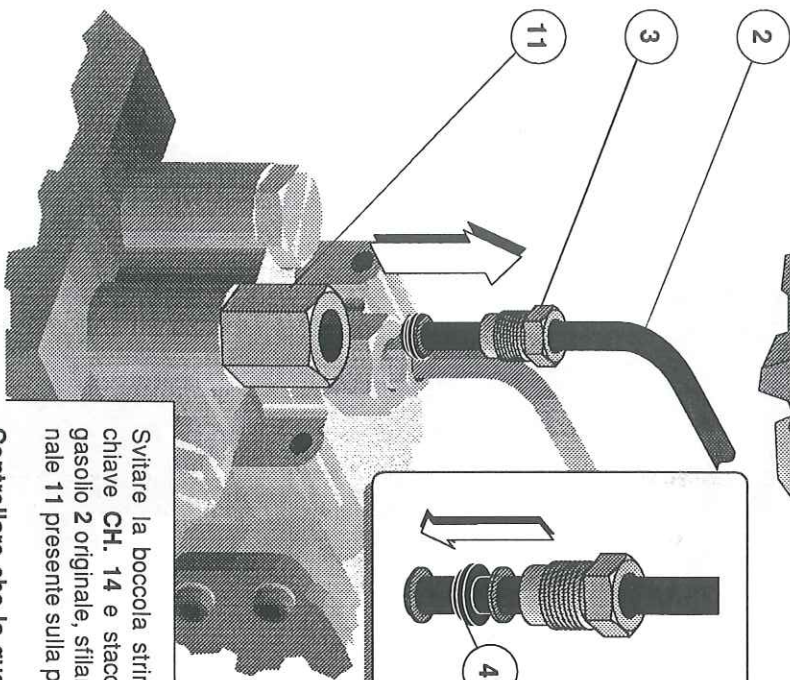
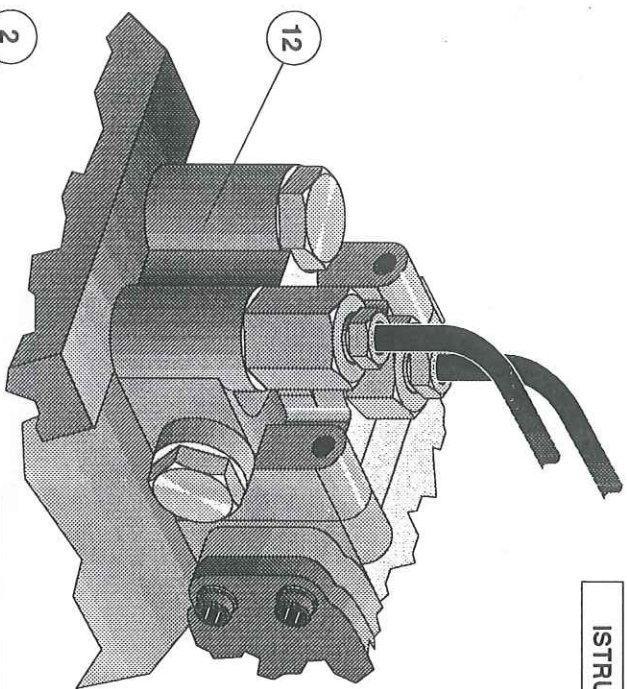

Svitare la boccola stringitubo 3 utilizzando una chiave CH. 14 e staccare il tubo d'immissione gasolio 2 originale, sfilandolo dal raccordo esagonale 11 presente sulla pompa.

Controllare che la guarnizione di tenuta 4 sia rimasta nella posizione originale.

A

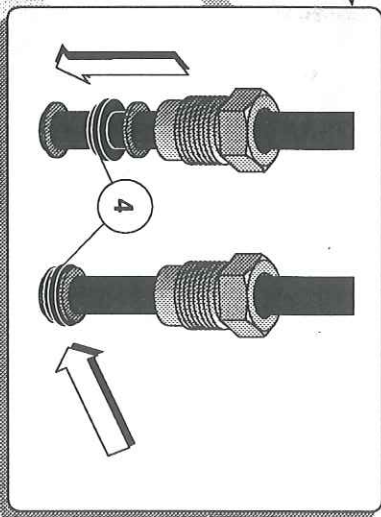

B

Inserire la camicia anti-effrazione 10 sul raccordo esagonale 11 sino alla battuta.

Posizionare una rondella 8 in rame  $\varnothing$  14 all'interno della camicia 10 come illustrato in figura.

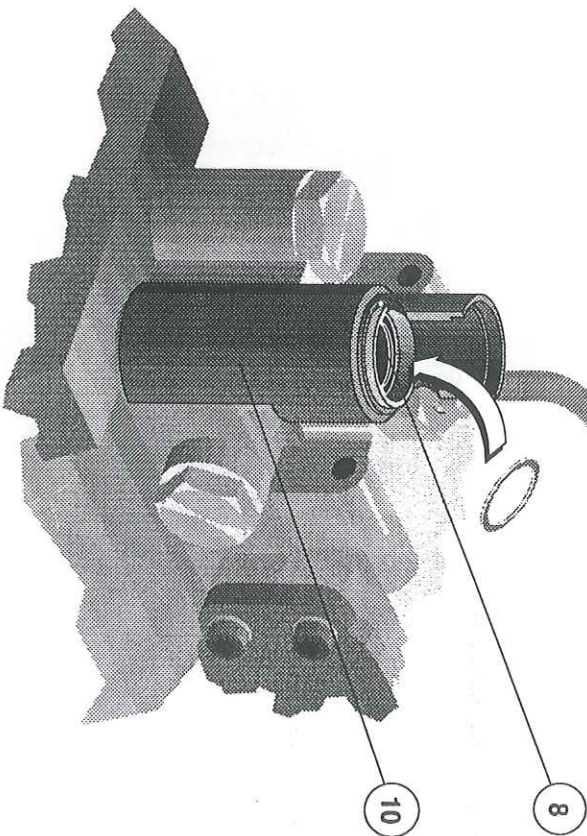
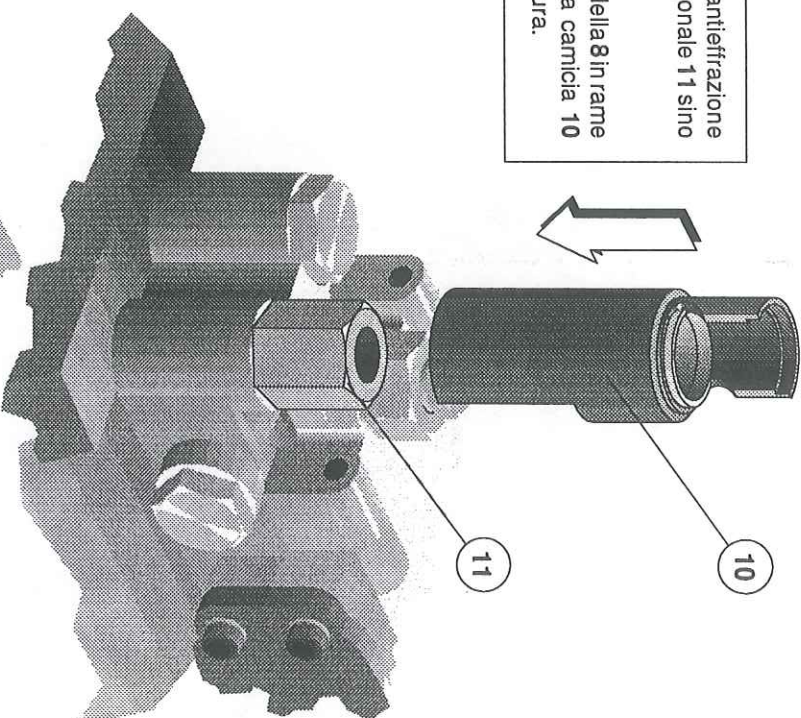

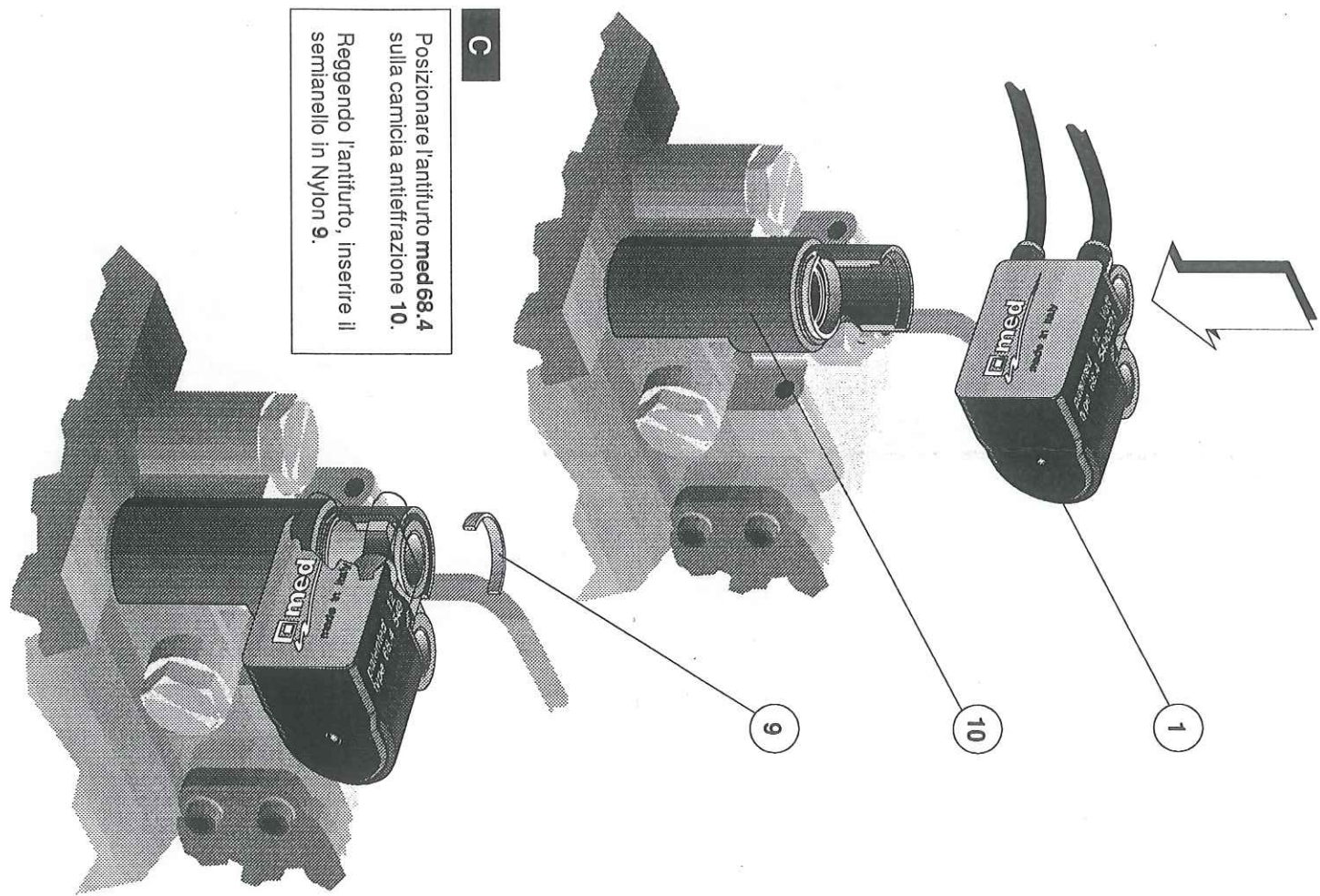

**C**  
 Posizionare l'antifurto med 68.4 sulla camicia anti-effrazione 10. Reggendo l'antifurto, inserire il semianello in Nylon 9.

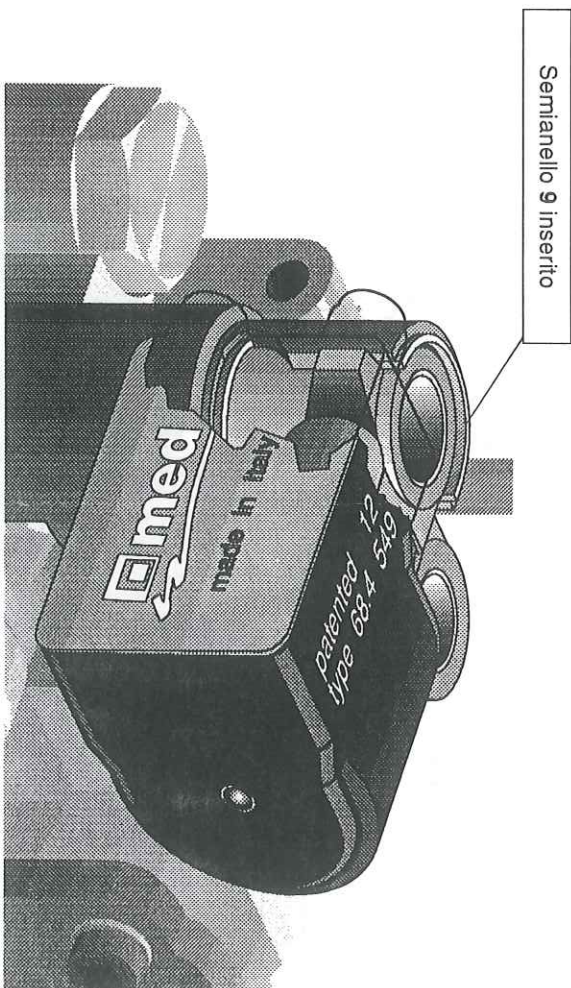

**D**  
 Montare il raccordo antisvitamento 6 interponendo una rondella 8 in rame Ø 14 come illustrato in figura.

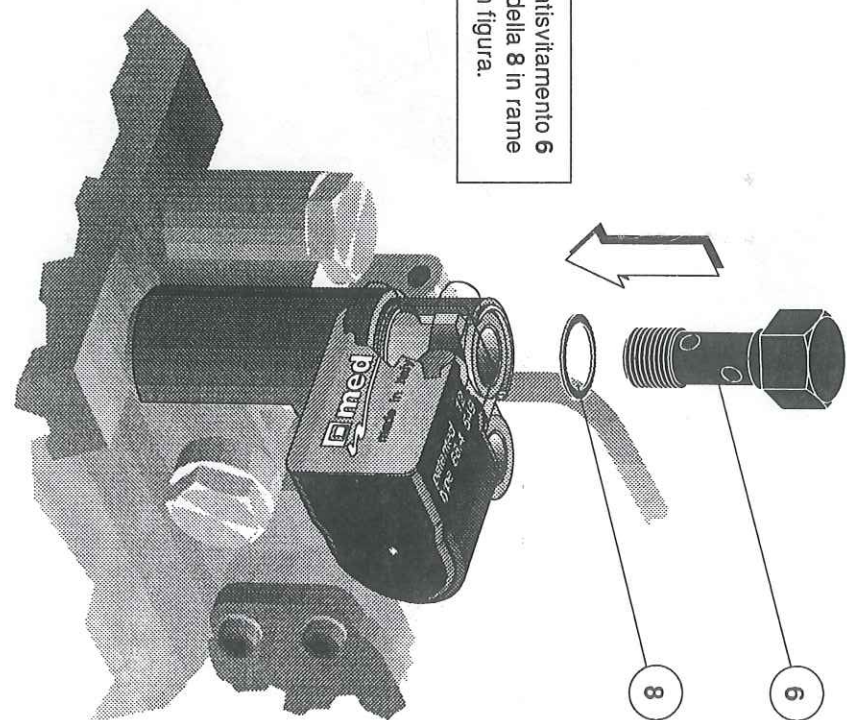

Semianello 9 inserito

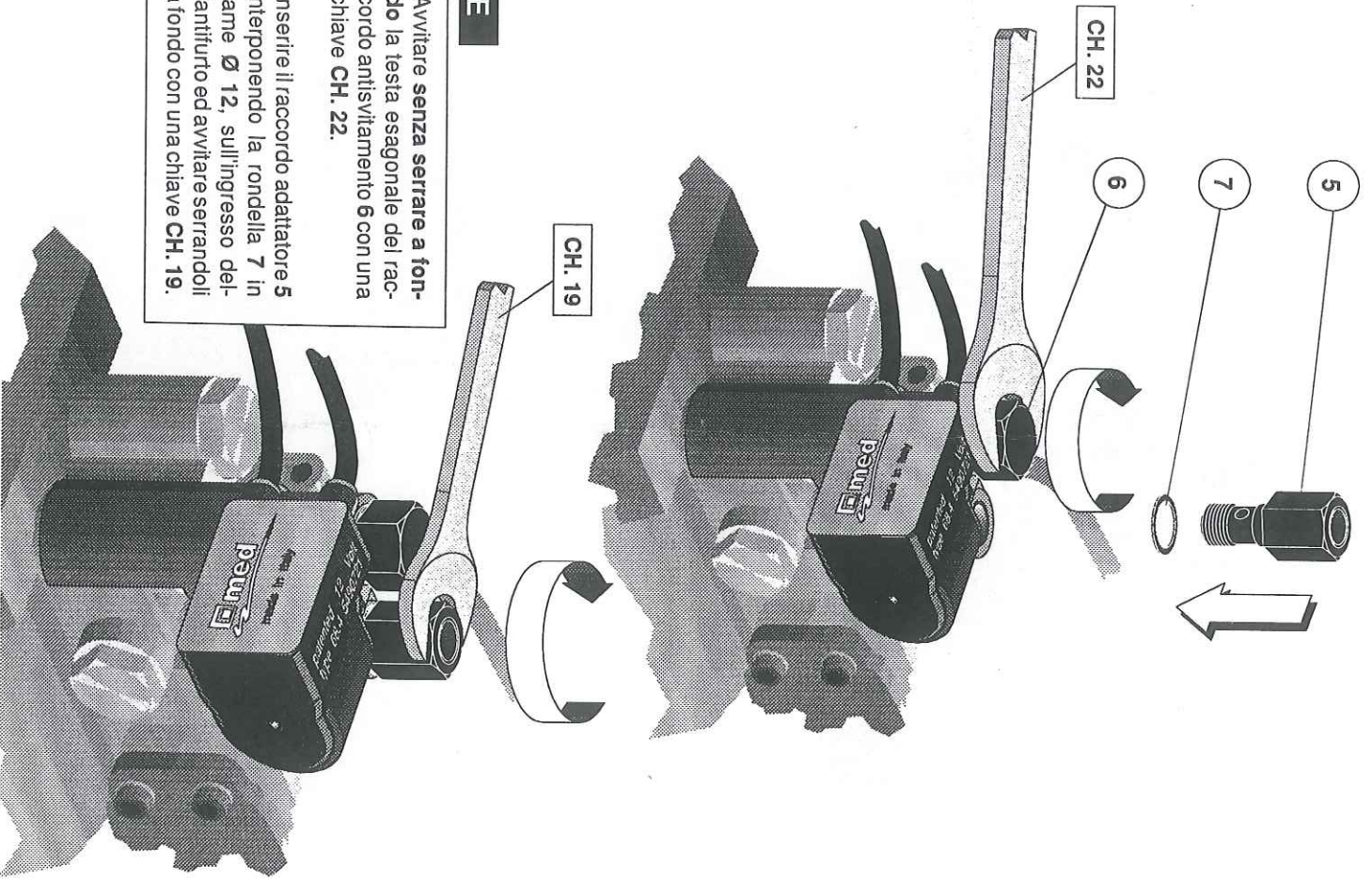

**E**  
 Avvitare senza serrare a fondo la testa esagonale del raccordo antisvitamento 6 con una chiave CH. 22.  
 Inserire il raccordo adattatore 5 interponendo la rondella 7 in rame Ø 12, sull'ingresso dell'antifurto ed avvitare serrandoli a fondo con una chiave CH. 19.

**F**  
 Ricollegare il tubo d'immissione gasolio 2, precedentemente smontato, sul raccordo adattatore 5 serrando a fondo la boccia stringitubo 3.

Si consiglia di eseguire il serraggio utilizzando le chiavi CH. 14 e CH. 19 come in figura, per evitare di danneggiare il filetto dell'antifurto ed assicurare un corretto accoppiamento tra le parti.

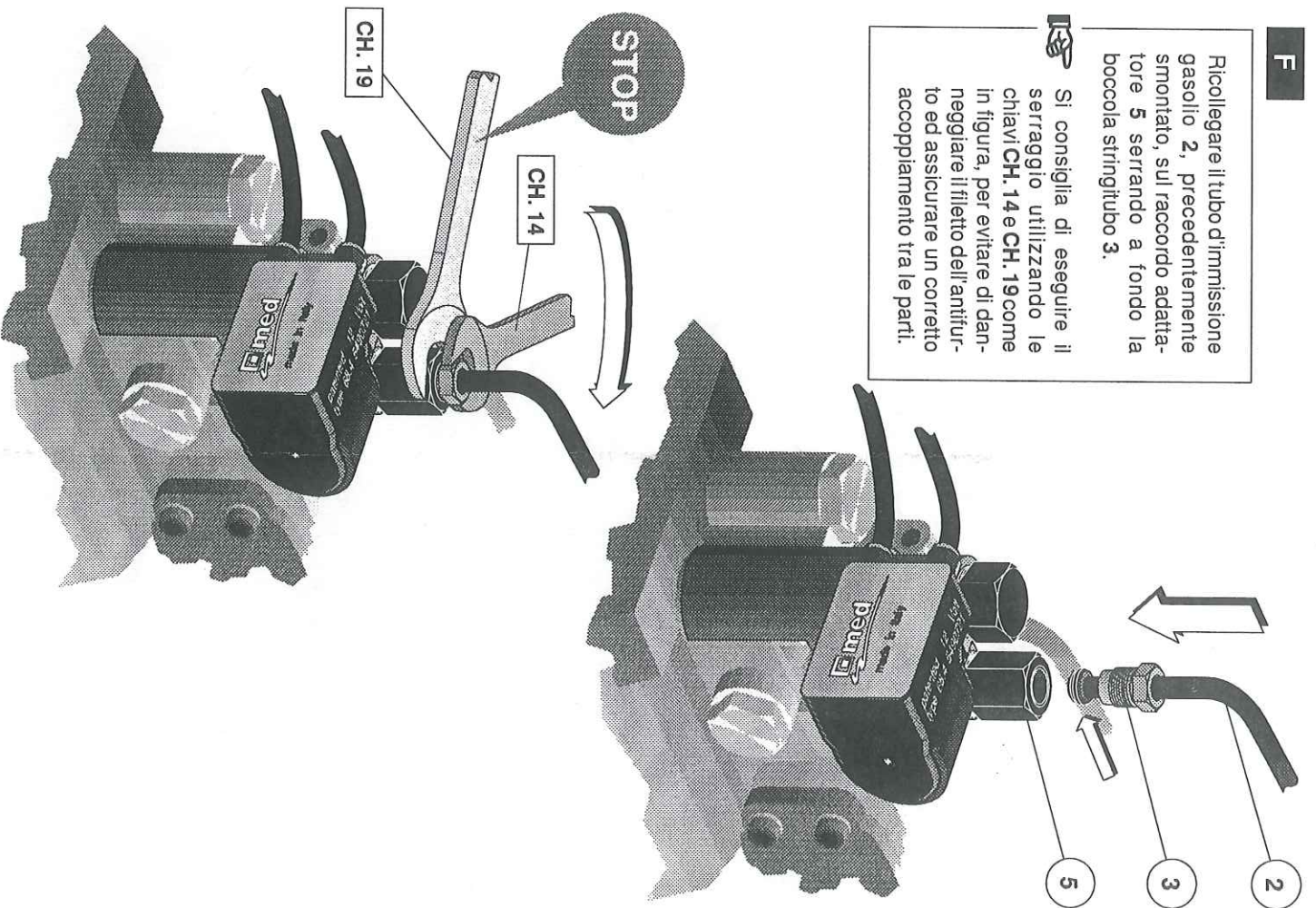

- G Collegare il cavoetto marrone 15 dell'antifurto tramite il portafusibile 13 ed il cavoetto di prolunga 17 ad un punto d'alimentazione (+) positivo sotto chiave quadro. Tale punto è indicato con (+15).
- ⚠ ATTENZIONE:** verificare che nel punto di prelievo la tensione sia presente anche in fase di avviamento.
- H Collegare il cavoetto nero 14 di massa dell'antifurto al polo negativo di batteria, servendosi del cavo di prolunga 16 e degli occhielli forniti in confezione.
- I Eseguire un collaudo preliminare innestando la presa chiave 19 al relativo connettore 18 dell'antifurto.
- L Ad esito positivo della prova precedente serrare a fondo il raccordo antisvitamento 6 fino a rompere l'elemento trascinatore interno a rottura calibrata (la coppia di rottura è di circa 40 N x m) ed ottenere in tale modo la rotazione libera della testa esagonale.
- M Stendere e fissare il cavo dell'antifurto seguendo il percorso più opportuno per raggiungere la presa chiave evitando parti calde e passaggi che possono causare danni al cavo stesso o al connettore.
- N Montare sul cruscotto la presa chiave med 19 lasciando visibile la piastrina d'identificazione 20 ed inserirvi posteriormente il connettore 18 del cavo proveniente dall'antifurto.

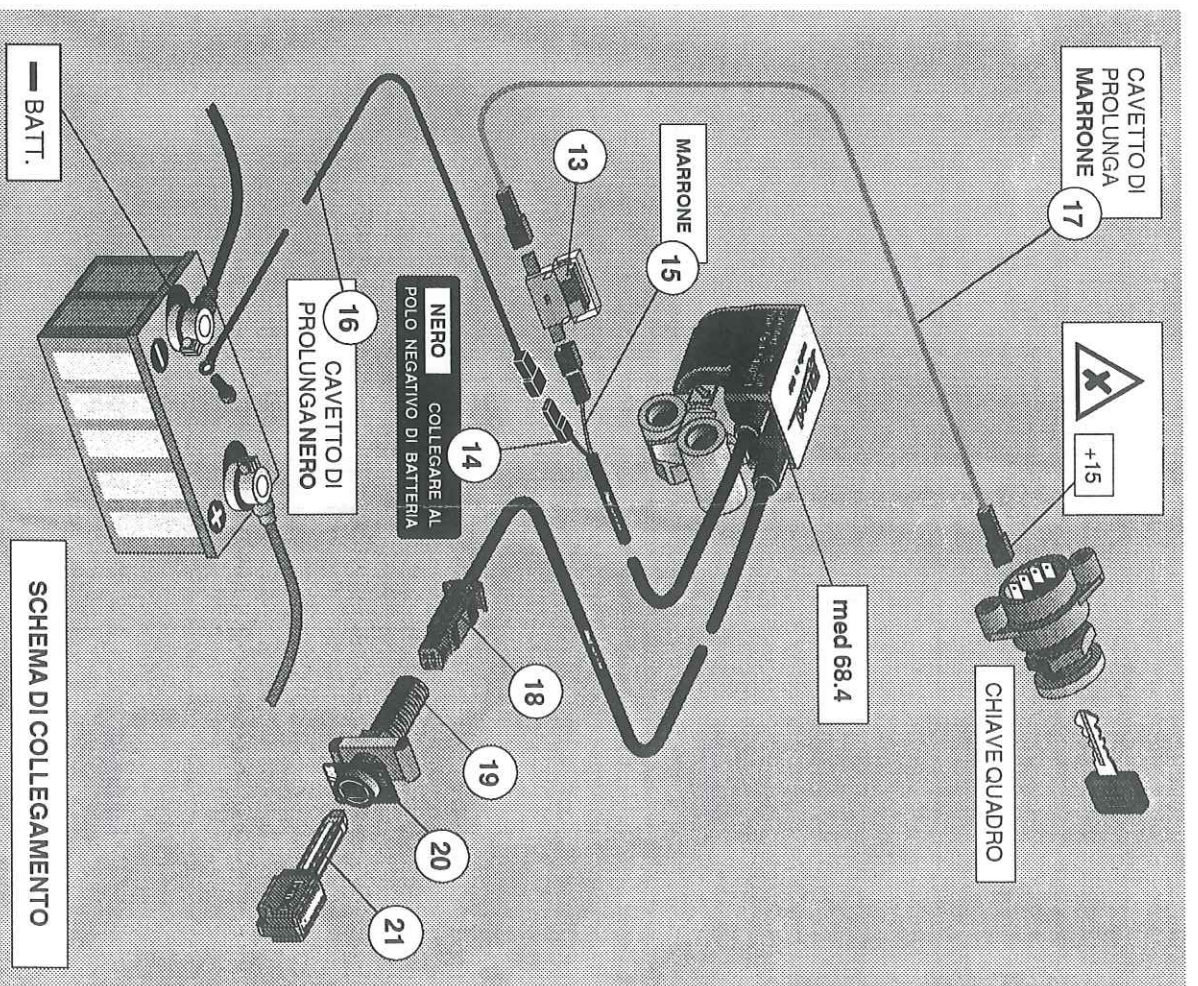
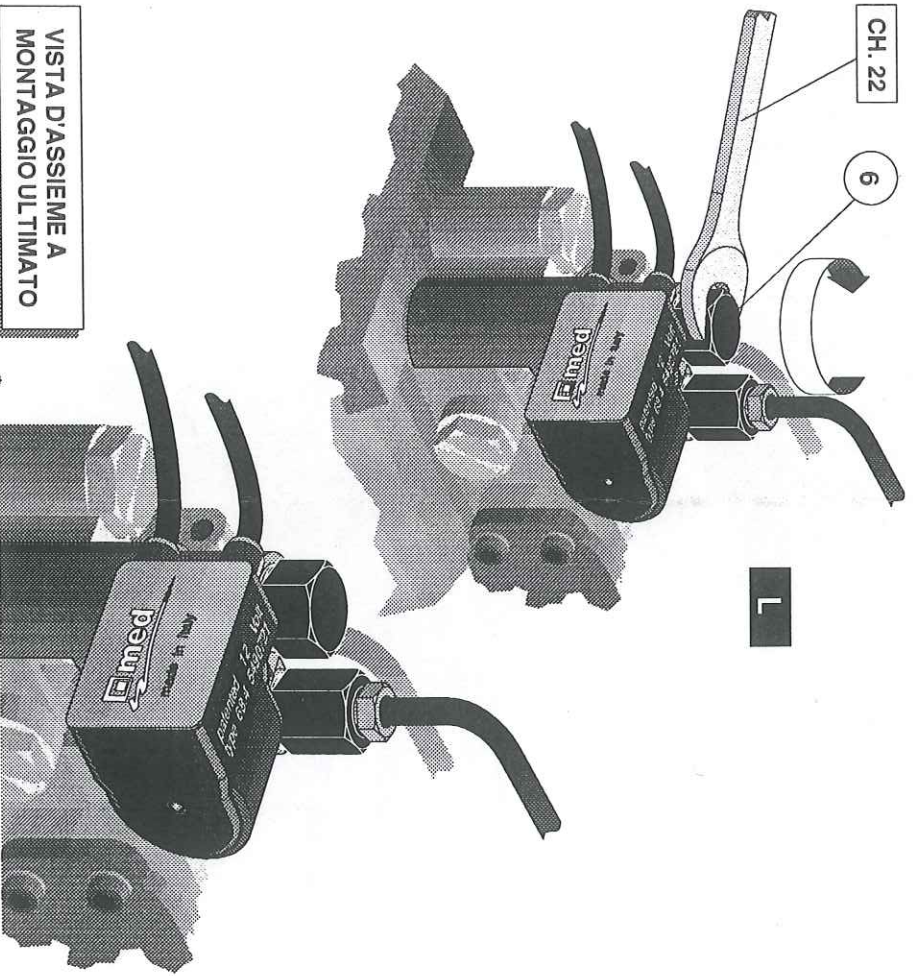

- COLLAUDO**
- Verificare che il motore non si avvii senza chiave elettronica med.
  - Verificare che il motore si avvii con chiave elettronica med inserita.
  - Verificare che il motore in moto, sfilando la chiave elettronica med, si arresti (con qualche secondo di ritardo).

**MODALITA' D'USO**

Per avviare il motore è necessario inserire la chiave elettronica dell'antifurto nell'apposita sede. La chiave elettronica deve restare in sede per tutto il periodo di marcia del motore.

Dopo aver spento il motore, sfilare la chiave elettronica med per inserire l'antifurto.

VISTA D'ASSIEME A  
MONTAGGIO ULTIMATO