

# [med]

## med 64.0 - 24 V

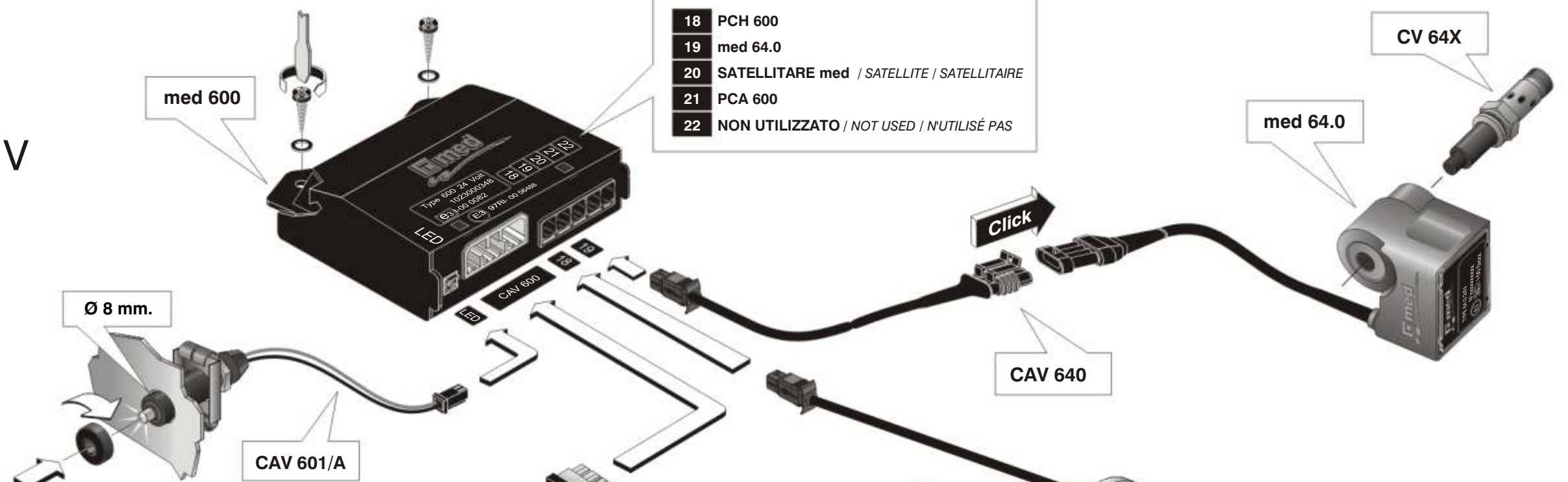

- 18 PCH 600
- 19 med 64.0
- 20 SATELLITARE med / SATELLITE / SATELLITAIRE
- 21 PCA 600
- 22 NON UTILIZZATO / NOT USED / N'UTILISÉ PAS



**ISOLARE SEPARATAMENTE**  
Separately isolate  
Isoler séparément

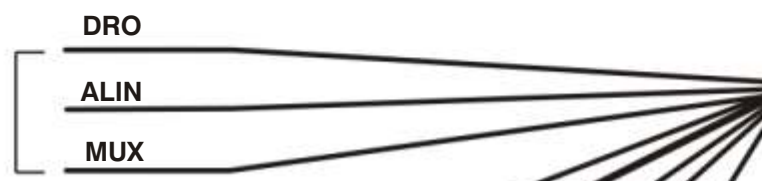

**PULSANTE PORTA AUTISTA**  
Driver door switch / Bouton chauffeur porté

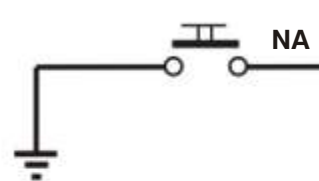

**ISOLARE SE NON UTILIZZATO**  
to isolate if not used  
isoler si n'utilisé pas

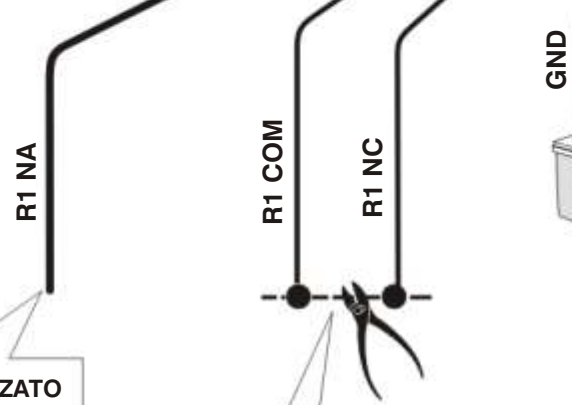

10A  
30A 10 sec.

**Relè 1ª interruzione**  
1st. break relay  
Relais 1ª interruption

**CONTATTO NC**  
NC CONTACT/CONTACT NC

**INTERRUZIONE SU CIRCUITO ARRESTO MOTORE**  
interruption on engine stop circuit  
interruption sur le circuit d'arrêt moteur

**RELÈ ORIGINALE**  
Original relay / Relais original

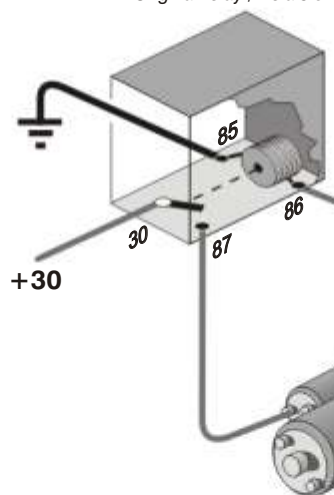

**MOTORINO D'AVVIAMENTO**  
Starter motor / Moteur de démarrage

**Relè 2ª interruzione**  
2nd. break relay  
Relais 2ª interruption

**CONTATTO NC**  
NC CONTACT/CONTACT NC

10A  
30A 10 sec.

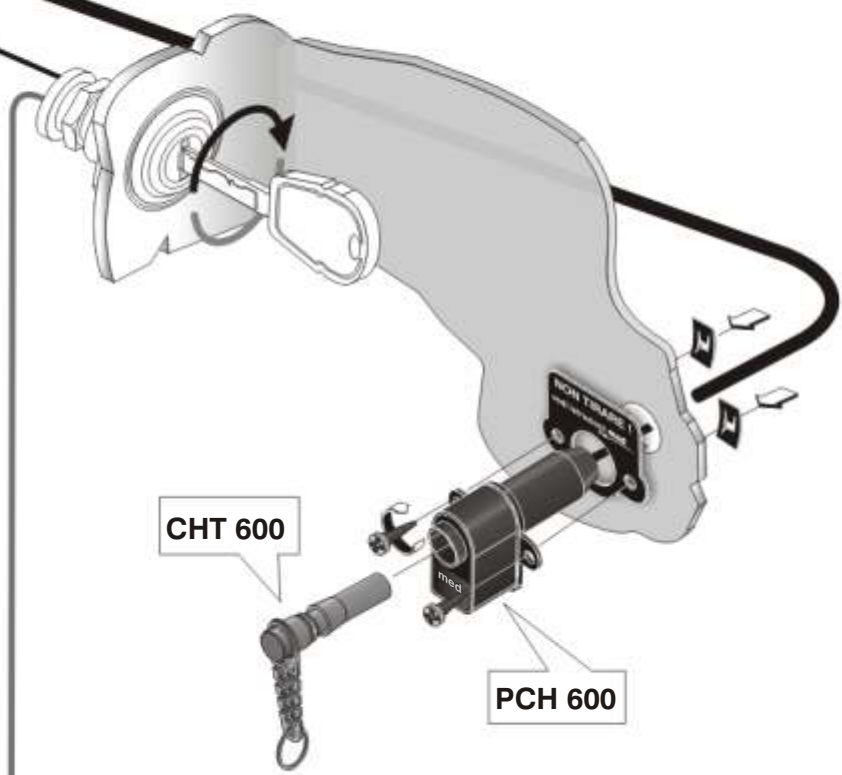

**CONTATTI RELÈ INTERNI**  
INTERNAL RELAY CONTACTS / CONTACTS RELAIS INTERNE

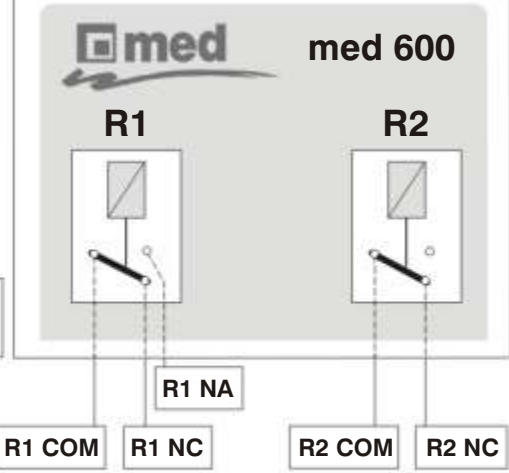

AVVERTENZE SPECIFICHE:

I

PER I VEICOLI CON “ADR” (STACCABATTERIA AUTOMATICO) CONTATTARE PREVENTIVAMENTE IL SERVIZIO ASSISTENZA med AL NUMERO 0522 511665

1. Staccare il negativo batteria prima di eseguire i collegamenti elettrici.
2. Non utilizzare “rubacorrente” per le connessioni.
3. RISPETTARE I CARICHI MASSIMI INDICATI per le uscite.
4. Posizionare la centrale **med 600** nell'abitacolo, MAI NEL VANO MOTORE, avendo cura che i cavi vi giungano dal basso per non condurre acqua o condensa.
5. **Posizionare la presa chiave in abitacolo, in zona protetta dall'infiltrazione di liquidi e polveri.**
6. Posizionare nel veicolo i componenti del sistema e quindi, seguendo lo schema generale e quelli specifici, predisporre il cablaggio base a corredo; NON posizionare cavi o connettori vicino a fonti di calore, in punti “taglianti” o “abrasivi”.
7. Alimentare il sistema solo a collegamenti elettrici ultimati.
8. Rispettare scrupolosamente le indicazioni di montaggio del **Corpo Valvola CV**.
9. Serrare il dado di “BLOCCO” del **med 64.0** solo a collaudo ultimato (dopo l'immobilizzatore **med 64.0** non sarà più “sfilabile”).
10. Effettuare sempre le interruzioni elettriche previste.
11. Consegnare all'utente l'istruzione di funzionamento ed il certificato di corretta installazione compilato, che ha validità anche per la garanzia.

La med spa si riserva la facoltà di apportare variazioni o modifiche tecniche al prodotto in qualunque momento, senza preavviso. Il funzionamento e le caratteristiche tecniche sono riportate nel foglio “ISTRUZIONI DI FUNZIONAMENTO”.

- L'omologazione secondo la Norma **CEI 79.17 2° e 3°** livello è solo per il **med 64**, non per gli altri componenti abbinati (ad es: Sistema di Protezione Satellitare).

**CENTRALE med 600**

- **+ 30: Positivo fisso** sempre presente diretto dal morsetto positivo di batteria o da un punto affidabile.
- **+ 15: Positivo** sotto chiave quadro presente anche durante la fase di avviamento. **N.B.** Spegnendo la chiave quadro, il segnale si deve interrompere subito.
- **GND: Negativo** (massa) sempre presente, diretto dal morsetto negativo di batteria o da un punto a telaio predisposto dal costruttore del veicolo unitamente ad altri collegamenti di massa.
- **R1 COM** (comune) - **R1 NA** (contatto Normalmente Aperto) - **R1 NC** (contatto Normalmente Chiuso): contatti del primo relè della centrale, adatti ad effettuare una interruzione elettrica nell'impianto del veicolo (**10 A** continuativi, **30 A** massimi per 10 secondi).
- **R2 COM** (comune) - **R2 NC** (contatto Normalmente Chiuso): contatto del secondo relè della centrale, adatto ad interrompere il comando al relè del motorino di avviamento.
- **NA:** da collegare al pulsante Normalmente Aperto verso massa della portiera autista. Serve a ricordare, tramite un cicalino, se apriamo la porta senza aver estratto la chiave elettronica.
- **DRO:** Uscita negativa di stato, **700 mA**, presente ad immobilizzatore inserito (led lampeggiante lento).
- **ALIN - MUX:** Non sono utilizzati. Per applicazioni future.

SPECIFIC WARNINGS:

GB

FOR THE VEHICLES WITH “ADR” (IT DETACHES BATTERY AUTOMATIC) TO PREVENTIVELY FOR VEHICLES WITH “ADR” (AUTOMATIC BATTERY DISENGAGEMENT) CONTACT THE DISTRIBUTOR med.

1. Disconnect the battery negative before making the electrical connections.
2. Do not use a “power tap” for the connections, especially not for the power supply.
3. OBSERVE THE MAXIMUM LOADS INDICATED for the outputs.
4. Position the **med 600** electronic unit inside the vehicle, NEVER IN THE ENGINE BAY, taking care that the cables come from the bottom so as not to carry any water or condensation.
5. **Position the system components in an area where there can be NO infiltration of liquids.**
6. Position the other system components in the vehicle and then, following the main and specific diagrams, lay out the standard wiring supplied. Do NOT position cables or connectors close to sources of heat, or next to “sharp” or “abrasive” places.
7. Power up the system only after completing the electrical connections.
8. Meticulously observe the assembly instructions of the valve body **CV**.
9. Tighten the “LOCKING” nut **med 64.0** only on completing testing (afterwards the **med 64.0** immobiliser can no longer be “removed”).
10. Always make the envisaged electronic breaks.
11. Give the operating instructions and the certificate of correct installation to the user, which are also valid for the warranty.

med spa reserves the right to make any changes or technical modifications to the product at any time, without prior notice thereof. The technical specifications and operation are given in the “OPERATING INSTRUCTIONS”.

**CONTROL UNIT med 600**

- **+ 30:** Positive fixed always present direct from the positive battery terminal or a reliable point.
- **+ 15:** Positive ignition key present also during starting. **N.B.** On switching off the ignition key, the output must cut off immediately.
- **GND:** Negative (earth) always present, direct from the battery negative terminal or a point on the chassis frame made by the vehicle manufacturer together with other connections for grounding.
- **R1 COM** (common) - **R1 NA** (contact Normally Opened) - **R1 NC** (contact Normally Closed): of the first relay contained in control unit, suitable to carry out a power break in the vehicle system (**10 A** continuous, **30 A** maximum for 10 seconds).
- **R2 COM** (common) - **R2 NC** (contact Normally Closed): contact of second relay of control unit, suitable for interrupting starter motor command to relay.
- **NA:** to be connected to Normally Open button toward earth of the driver's door. Its purpose is to remind us, by means of a buzzer, if the door is opened without having taken out the electronic key.
- **DRO:** Negative output of state, **700 mA**, present with immobilizer engaged (slow flashing LED).
- **ALIN - MUX:** Not used. For future applications.

MISES EN GARDE SPECIFIQUES:

F

POUR LES VEHICULES EQUIPES DE L'“ADR” (DÉBRANCHE - BATTERIE AUTOMATIQUE) CONTACTEZ LE DISTRIBUTEUR med.

1. Débranchez la borne négative de la batterie avant d'effectuer les branchements.
2. N'utilisez pas de dispositifs de branchement provisoires.
3. RESPECTEZ LES CHARGES MAXIMALES INDIQUEES pour les sorties.
4. Montez la centrale **med 600** dans l'habitacle, JAMAIS DANS LE LOGEMENT DU MOTEUR, en veillant à faire passer les fils par le bas afin de ne pas amener de l'eau ou de la condensation.
5. **Montez la serrure dans l'habitacle dans une zone à l'abri des infiltrations de liquide.**
6. Placez les composants du système dans le véhicule puis effectuez les branchements en suivant le schéma général et les schémas spécifiques. Ne montez pas les câbles ou les connecteurs près de sources de chaleur, d'arêtes vives ou de pièces abrasives.
7. Alimentez le système seulement après avoir terminé les branchements électriques.
8. Respectez scrupuleusement les indications de montage du corps de soupape **CV**.
9. Vissez l'écrou de blocage du **med 64.0** seulement après avoir effectué un essai (après l'antivol **med 64.0** ne pourra plus être déplacé).
10. Effectuez toujours les interruptions électriques prévues.
11. Remettez au propriétaire du véhicule le mode d'emploi et le certificat d'installation, sans quoi la garantie ne s'applique pas.

med spa se réserve le droit d'apporter toutes les modifications qu'elle jugera nécessaire à son produit, à tout moment et sans préavis. Le fonctionnement et les informations techniques sont reportés dans le **MODE D'EMPLOI**.

**CENTRALE med 600**

- **+ 30:** Positif fixe toujours présent de la borne positive de la batterie ou d'un point sûr.
- **+ 15:** Positif clé de contact présent aussi pendant la phase de démarrage. **N.B.** En coupant le contact, le signal doit s'interrompre immédiatement.
- **GND:** Négatif (masse) toujours présent de la borne négative de la batterie ou d'un point du châssis prévu par le constructeur du véhicule avec les autres branchements de masse.
- **R1 COM** (commun) - **R1 NA** (contact Normalement Ouvert) - **R1 NC:** (contact Normalement Fermé): contacts du premier relais contenu dans la centrale, adaptés à effectuer une interruption dans le circuit du véhicule (**10 A** continus, **30 A** maximum pendant 10 secondes).
- **R2 COM** (commun) - **R2 NC** (contact Normalement Fermé) : contact du deuxième relais de la centrale adapté pour interrompre la commande au relais du démarreur.
- **NA:** à brancher au bouton Normalement Ouvert vers la masse de la portière du conducteur. Il sert à rappeler à travers un vibreur, d'extraire la clé électronique en sortant.
- **DRO:** Sortie négative d'état, **700 mA** mais, présente lorsque l'antivol Est activé (clignotement lent de la diode).
- **ALIN - MUX:** Ils ne sont pas disponibles. Pour de futures applications.