

“Mercedes ATEGO”

med 74.03.09

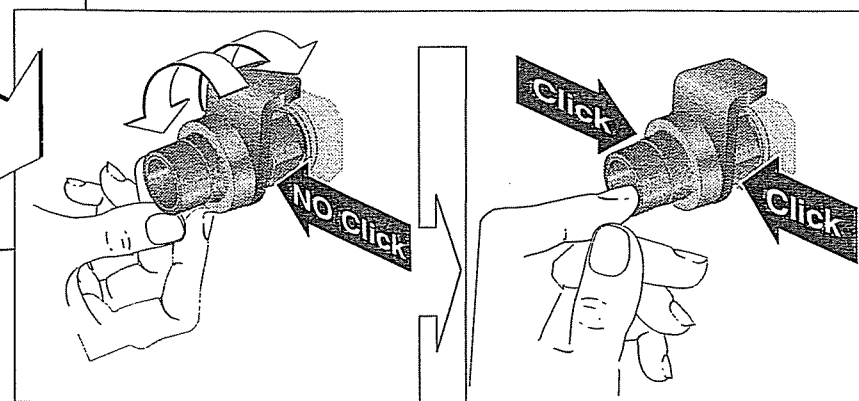

1.	2.	3.
INSERIRE INSERT INSERER	ESTRARRE REMOVE EXTRAIRE	AVVIARE START DEMARRER
		ON 30 SEC. MAX.

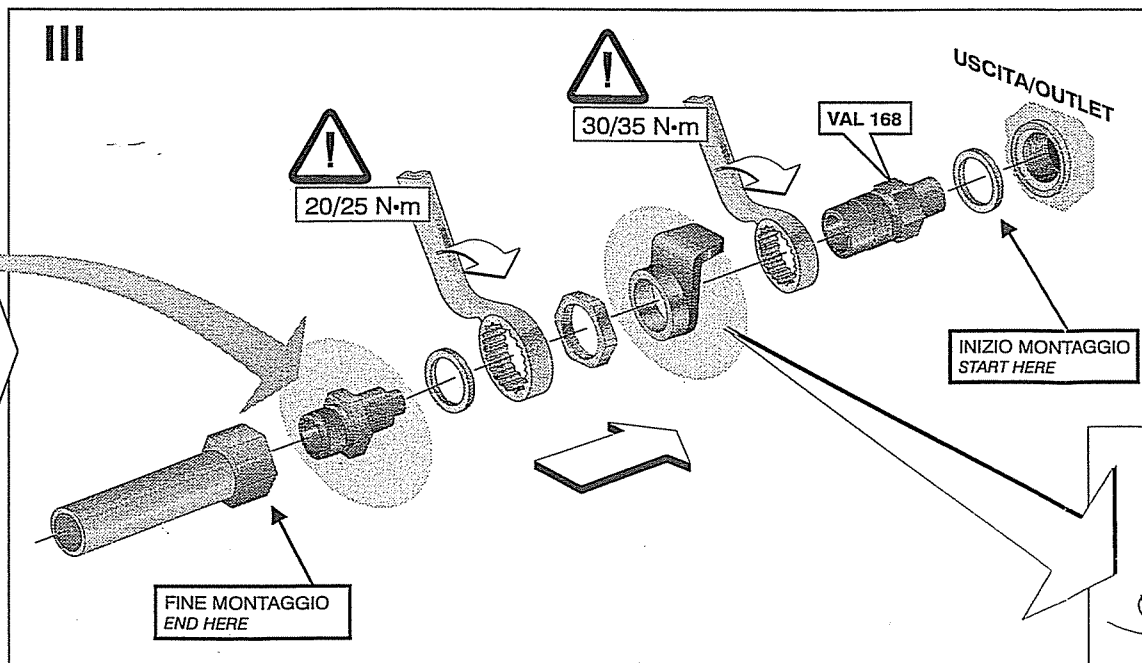
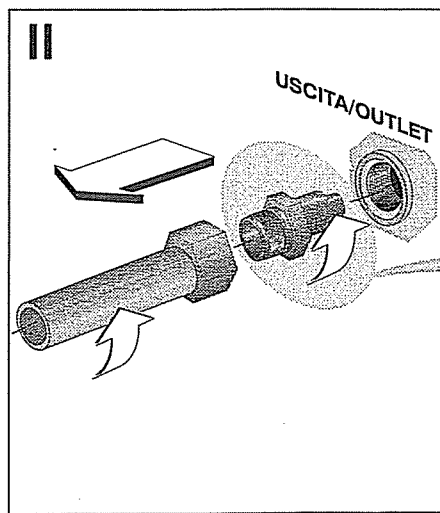
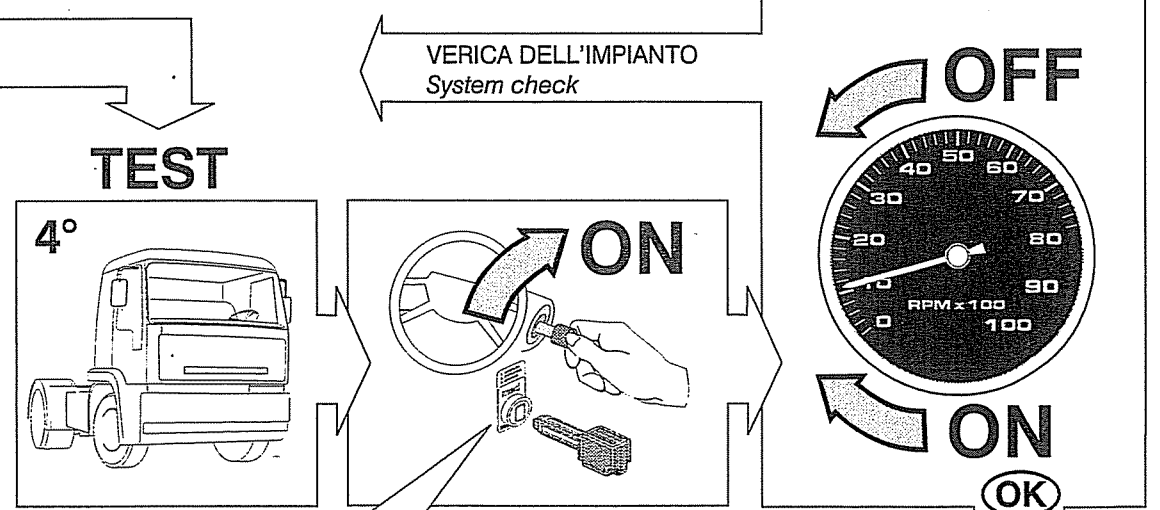
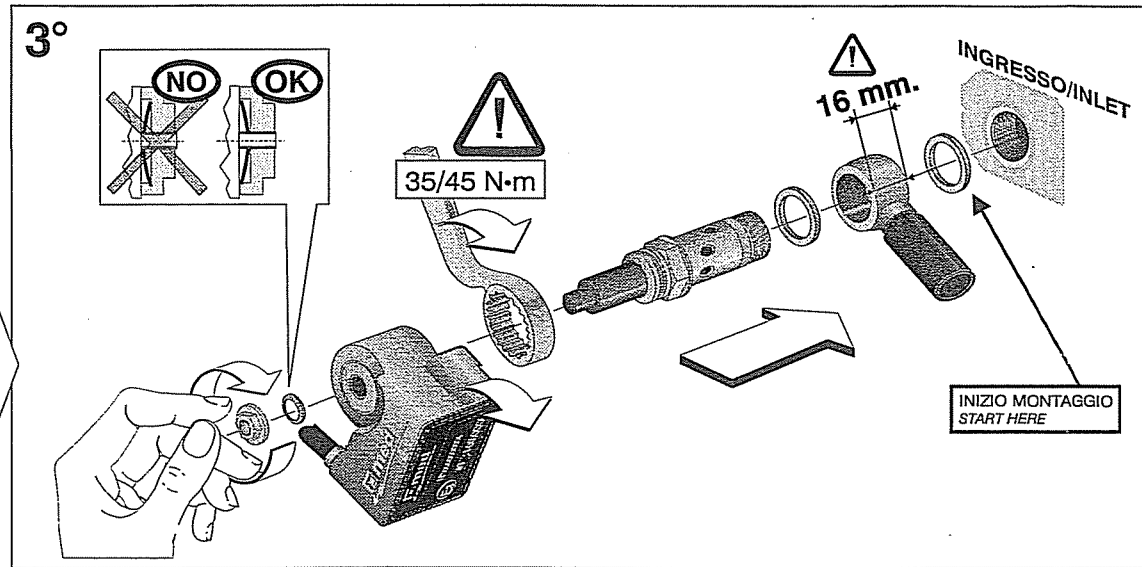
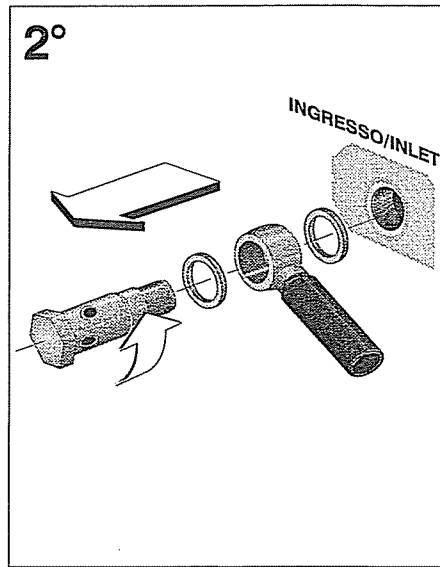
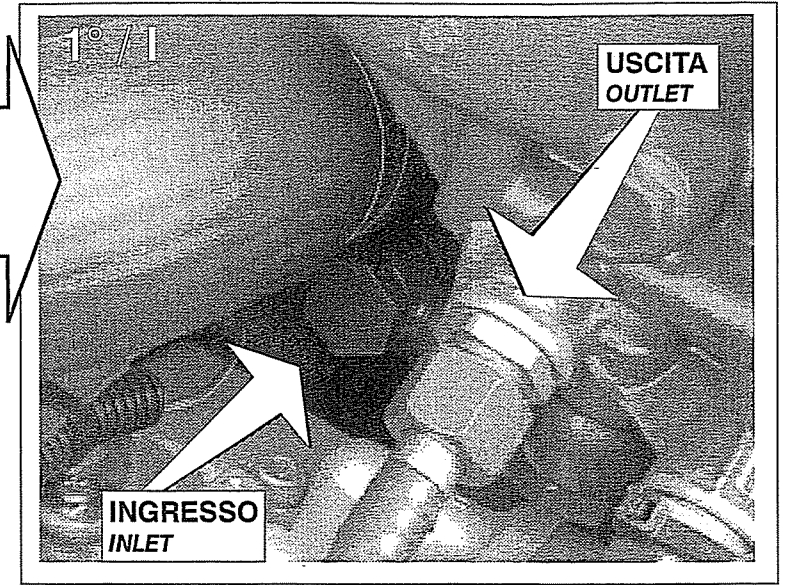
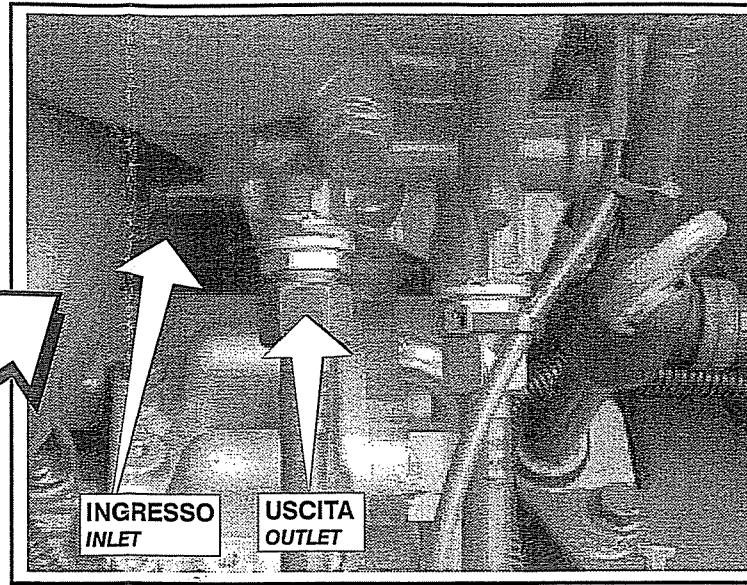
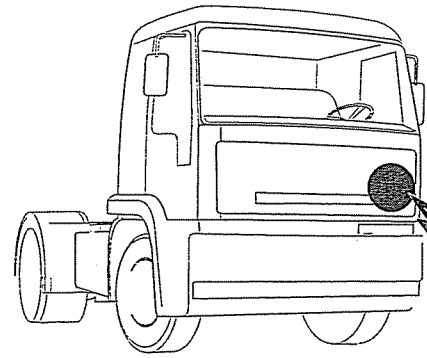
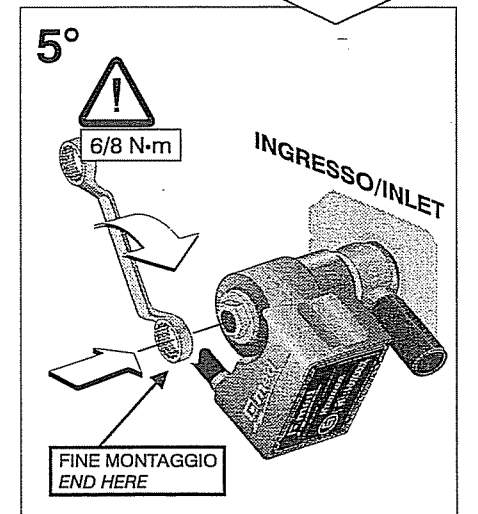

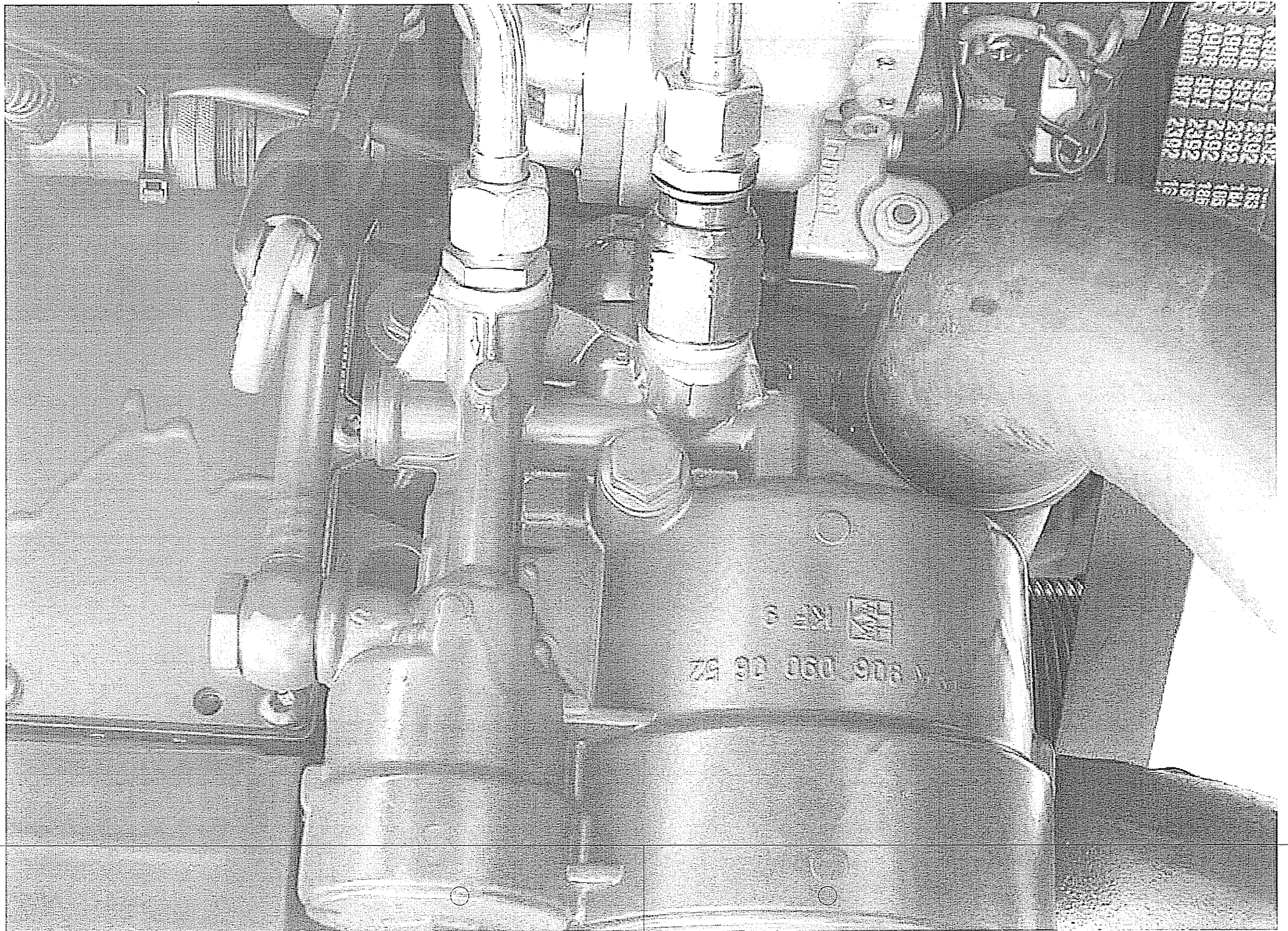



Il sottoscritto _____ installatore CERTIFICA di avere eseguito PERSONALMENTE il montaggio del SISTEMA DI PROTEZIONE descritto qui di seguito, conformemente alle istruzioni del fabbricante.

CODICE IDENTIFICAZIONE DEL SISTEMA COMPLETO

med 64.
 med 74.

TENSIONE DI ALIMENTAZIONE	VERSIONE DELLA VALVOLA DI CHIUSURA	VERSIONE DELLA STAFFA ANTIROTAZIONE DELLA VALVOLA	VERSIONE DELLA VALVOLA UNIDIREZIONALE ANTISVITAMENTO
DESCRIZIONE (SIGLA med)	FILETTO (SIGLA med)	DESCRIZIONE (SIGLA med)	FILETTO: MASCHIO - FEMMINA (SIGLA med)
0 24 VOLT		0 MANCANTE	0 MANCANTE
1 12 VOLT	1 M14x1.5 (CV 641)	1 STAFFA (STF 641)	1 M14x1.5 - M14x1.5 (VAL 158)
	2 M27x1 (CV 642)	2 STAFFA (STF 642)	2 M16x1.5 - M16x1.5 (VAL 159)
	3 M16x1.5 (CV 643)	3 STAFFA (STF 643)	3 M12x1.5 - M12x1.5 (VAL 157)
	4 MB ACTROS (CV 644)	4 RINVIO M16x1.5 CURSOR (STF 644)	4 M14x1.5 - M16x1.5 (VAL 160)
	5 M12x1.5 (CV 645)	5 STAFFA (STF 645)	5 M16x1.5 - M14x1.5 (VAL 161)
	6	6	6 IVECO CURSOR 8 (VAL 164 +VAL 167)
	7 M16x1.5 CURSOR (CV 647)	7 RINVIO M14x1.5 (STF 647)	7 SCANIA 4 "HEAB" (2xVAL 165+ADT 601)
			8 VOLVO FH12 (VAL 166)
			9 MERCEDES ATEGO (VAL 168)
			A IVECO CURSOR 10 (VAL 169)

Corpi Valvola applicabili su impianti a 24 Volt
 Corpi Valvola applicabili su impianti a 12 o 24 Volt

DESCRIZIONE DEL SISTEMA:

IMMOBILIZZATORE modello med 64 - med 74
 N° OMOLOGAZIONE secondo la Direttiva Europea 95/56/CE

Matricola med 64 - med 74

Applicare l'etichetta col marchio **e3**

LIVELLO di protezione dell'IMMOBILIZZATORE
 med 64 - med 74 secondo la norma CEI 79-17*

AT1 **AT2** **AT3**

BARRARE LA CASELLA CORRISPONDENTE

IMMOBILIZZATORE **1** : med 64
 : med 74

IMMOBILIZZATORE **2** : + interruzione elettrica sul circuito del motorino di avviamento

IMMOBILIZZATORE **3** : + interruzione elettrica sul circuito di arresto motore

LIVELLO di protezione dell'ALLARME secondo la norma CEI 79-17**

BT1 **BT2** **BT3**

BARRARE LA CASELLA CORRISPONDENTE

Centrale di allarme med
 Matricola

Applicare l'etichetta col marchio **e3**

Protezione volumetrica cabina (radar) si

Sirena autoalimentata si

Sensore antisollevamento si

Livello di classificazione come da norma CEI 79-17 risultante dalla certificazione IMQ

- * **AT1:** 1 solo immobilizzatore (med 64 - med 74).
- AT2:** 2 immobilizzatori (med 64 - med 74 + 1 interruzione elettrica).
- AT3:** 3 o più immobilizzatori (med 64 + 2 interruzioni elettriche).
- ** **BT1:** Allarme con solo avvisatore acustico (sirena).
- BT2:** Allarme con radar, sirena autoalimentata, memoria di allarme e segnalazioni luminose.
- BT3:** Allarme con radar, sirena autoalimentata codificata, memoria di allarme, segnalazioni luminose ed antisollevamento.

COMPLETARE IL MODULO INSERENDovi I NUMERI CORRISPONDENTI

Descrizione del VEICOLO

MARCA: _____ MODELLO: _____

NUMERO di SERIE: _____ NUMERO di IMMATRICOLAZIONE: _____

n. CHIAVI FORNITE a CORREDO: _____ CHIAVI AGGIUNTE: _____ FIRMA DELL'INSTALLATORE: _____

DITTA INSTALLATRICE

TIMBRO:

Indirizzo completo dell'installatore:

Ragione Sociale: _____

Via: _____ n° _____

Località: _____ PV _____ CAP _____

Inquadramento nell'azienda dell'installatore: _____

Installato a: _____ il: _____

Firma del legale rappresentante dell'azienda: _____

AVVERTENZE GENERALI PER L'UTENTE

- # L'INSTALLAZIONE deve essere eseguita da PERSONALE QUALIFICATO, secondo le istruzioni specifiche.
- # L'INSTALLATORE DEVE rilasciare al PROPRIETARIO del veicolo il presente CERTIFICATO DI INSTALLAZIONE completamente compilato e firmato.
- # L'INSTALLAZIONE di un DISPOSITIVO di ALLARME per veicoli secondo la Direttiva Europea 95/56/CE comporta:
 1. L'utilizzo esclusivo di immobilizzatori e sistemi di allarme, riportanti il numero di OMOLOGAZIONE e;
 2. Il collegamento di TUTTI i pulsanti di porte, cofano e baule, aggiungendo quelli mancanti;
 3. Il collegamento di un AVVISATORE ACUSTICO;
 4. Se col sistema di allarme è previsto il SENSORE RADAR, deve essere indicato nel presente modulo.

La **med s.p.a** declina ogni responsabilità e sospende la **GARANZIA** in caso di utilizzo improprio del prodotto o di parte di esso, di manomissione o di abbinamento a dispositivi non previsti.