

INTERRUTTORE MAGNETICO CON CONTATTO N.A. - NORMALMENTE APERTO  
 MAGNETIC SWITCH WITH N.O. NORMALLY OPENED - CONTACT  
 INTERRUPTEUR MAGNETIQUE AVEC LE CONTACT N.O. (NORMALEMENT OUVERT)

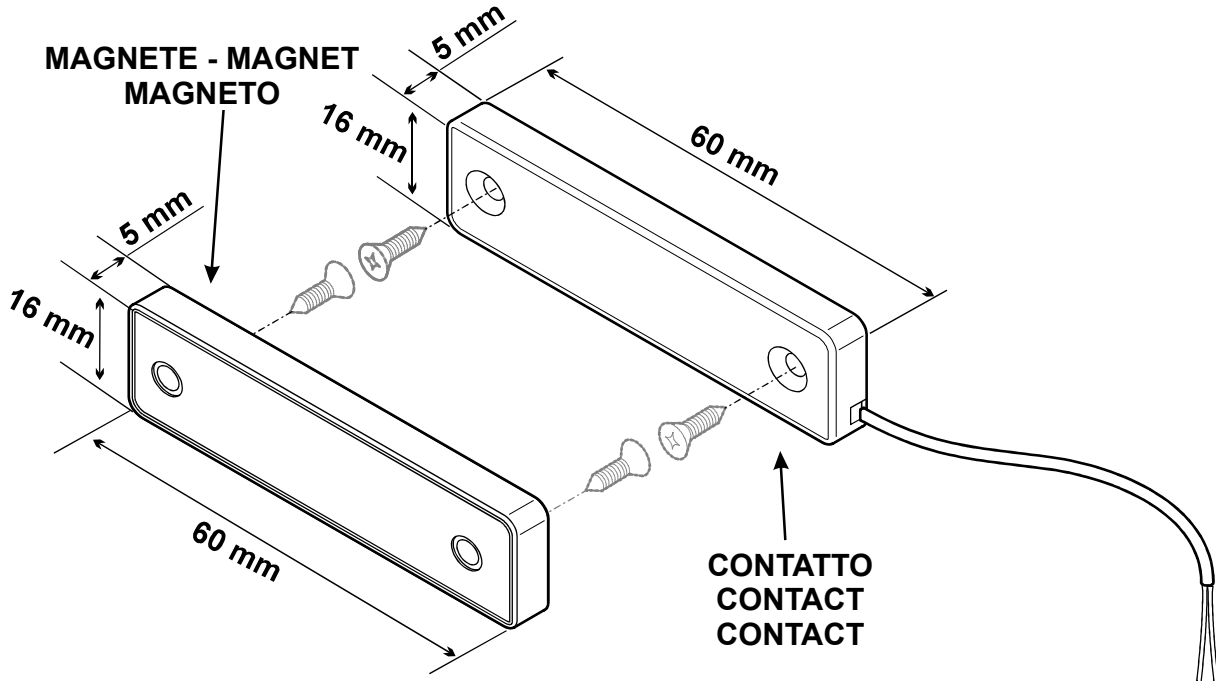

**INGRESSO PULSANTI CENTRALE MED**  
**BUTTONS INPUT FOR MED CENTRAL UNIT**  
**ENTREE DES BOUTONS DE LA CENTRALE MED**

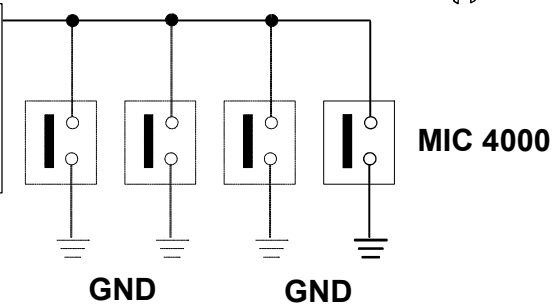

### CARATTERISTICHE TECNICHE

Tensione massima contatto: **175 V DC**  
 Corrente massima contatto: **250 mA**  
 Temperatura di funzionamento: **da: - 20°C a: + 70°C**  
 Posizionamento: **in abitacolo**  
 Protezione: **IP 40 (IEC 529 1989)**  
**DIN 40050 - EN 60529**

### TECHNICAL SPECIFICATIONS

Supply voltage: **175 V DC (max)**  
 Max. capacity internal contact: **250 mA**  
 Temperature range: **from: - 20°C to: + 70°C**  
 Location: **inside cabin**  
 Protection: **IP 40 (IEC 529 1989)**  
**DIN 40050 - EN 60529**

### CARACTERISTIQUES TECHNIQUES

Tension d'alimentation: **175 V cc**  
 Intensité max. de contact: **250 mA**  
 Température d'exercice: **de: - 20°C à: + 70°C**  
 Positionnement: **en habitacle**  
 Protection: **IP 40 (IEC 529 1989)**  
**DIN 40050 - EN 60529**

Tutti i diritti riservati. © 2022 Landi Renzo S.p.A.  
 Con riserva di modifiche e di indicazioni errate.

Tutti i diritti riservati. © 2022 Landi Renzo S.p.A.  
 Con riserva di modifiche e di indicazioni errate.

Tous droits réservés. © 2022 Landi Renzo S.p.A.  
 Sous réserve de modifications et d'indications erronées.

Cod. 032.315.593 - Rev. 06 del 09/05/2022 printed in italy



## ITALIANO

Il contatto è aperto quando CONTATTO e MAGNETE sono ad una distanza inferiore ai 2 centimetri (in aria).

Allontanandoli, il contatto si chiude provocando la segnalazione di allarme (a sistema inserito).

E' possibile collegare più **MIC 4000** in parallelo tra loro, o con altri pulsanti NA Normalmente Aperti. In quest'ultimo caso può essere consigliato l'impiego dei diodi di disaccoppiamento.

Fissare solidamente entrambe le parti a superfici rigide tramite viti o adesivo adatto.

Posizionarli in luogo protetto dall'infiltrazione di liquidi o condensa, col cavo che arriva dal basso, distanti da fonti di calore eccessivo (stufe, lampade, etc.), protetti anche da urti accidentali con persone o oggetti.

**MANUTENZIONE:** Il **MIC 4000** non richiede alcuna manutenzione.

### IMPORTANTE:

- L'installazione deve essere eseguita da personale qualificato.
- L'infiltrazione di liquidi, condensa o l'errata connessione ne fa decadere la garanzia.  
Landi Renzo S.p.A. declina ogni responsabilità e sospende la GARANZIA in caso di utilizzo improprio del prodotto o di parte di esso, di manomissione o di abbinamento a dispositivi non previsti.
- Landi Renzo S.p.A. si riserva la facoltà di apportare migliorie al prodotto senza preavviso.

**CONDIZIONI DI GARANZIA:** La garanzia tecnica ha durata di 24 mesi a partire dalla data di installazione, franco fabbrica, per le parti ritenute difettose ad insindacabile giudizio Landi Renzo S.p.A.

Sono escluse da tale forma di copertura spese di manodopera esterna ed ogni altro onere a qualsiasi titolo.

## ENGLISH

The contact is opened when the CONTACT and the MAGNET are distant each other less than 2 centimetres (as the crow flies and without any obstacles between them). Spacing them, the contact closes causing the alarm signaling (if the system is activated).

It's possible to connect more **MIC 4000** in parallel each other or with other NO (Normally Opened) buttons.

In this last case we suggest to use some decoupling diodes.

Fasten both of parts with screw or a suitable adhesive tape on a rigid surface. Place them drip proof and protected from the sludge, with the cable from the low part, far from any strong heat sources (heater, lamps etc) or any accidental pushes.

**MAINTENANCE:** The **MIC 4000** is totally maintenance free.

### IMPORTANT:

- Installation must be done by skilled personnel.
- The infiltration of liquids or condensation or wrong connection shall invalidate the warranty.
- Landi Renzo S.p.A. disclaims all liability and suspends the WARRANTY in case of improper use of the product or part there of tampering or use together with unapproved devices.
- Landi Renzo S.p.A. reserves the right to bring any kind of improvements without previous notice.

**WARRANTY CONDITIONS:** The technical warranty lasts 24 months starting from the date of installation, ex-works, for parts considered faulty in accordance with the final judgement of Landi Renzo. S.p.A.

The warranty does not cover external labour costs and any other cost what soever.

## FRANCAIS

Le contact est ouvert quand la distance entre le CONTACT et le MAGNETO est inférieure aux 2 centimètres en ligne droite et on n'a pas des obstacles entre eux. Lorsqu'on les espace le contact se referme et l'alarme se déclenche s'il a est activé. Il est possible de monter plus d'un **MIC 4000** en parallèle entre eux ou avec des autres boutons N.O. (normalement ouverts).

Dans ce dernier cas on conseille d'installer des diodes de découplage.

Fixer solidement les deux parties à une surface rigide avec des vis ou d'autocollant indiqué.

Positionner les dans une place protégée des infiltrations des fluides ou d'eau de condensation et avec le câble provenant de bas, loin des sources de chaleur (poêle, lampes) et protégés des chocs accidentels.

**ENTRETIEN:** **MIC 4000** ne requiert aucun entretien.

### ATTENTION:

- L'installation doit être faite par du personnel spécialisé.
- L'infiltration de liquides ou de condensat ou la connexion incorrecte du capteur en annule la garantie.
- Landi Renzo S.p.A. décline toute responsabilité et suspend la garantie en cas d'utilisation incorrecte du produit, d'altération ou couplage avec des dispositifs non prévus.
- Landi Renzo S.p.A. se réserve le droit d'apporter des améliorations au produit sans préavis.

**CONDITIONS DE GARANTIE** La garantie technique a une durée de 24 mois à partir de la date d'installation, départ usine, pour les pièces considérées défectueuses par le jugement de Landi Renzo S.p.A. seulement.

Sont exclues de cette couverture les frais de main-d'oeuvre et toutes les autres charges à tout titre.

