



AUTOMOTIVE SOLUTIONS



190100569

MED-BIKE

2022

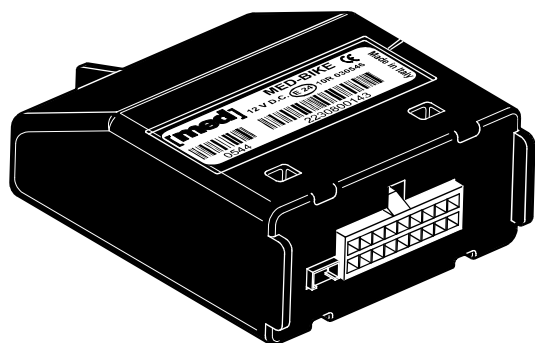

MED-BIKE

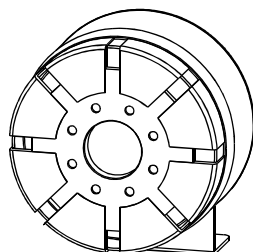

SIR 060

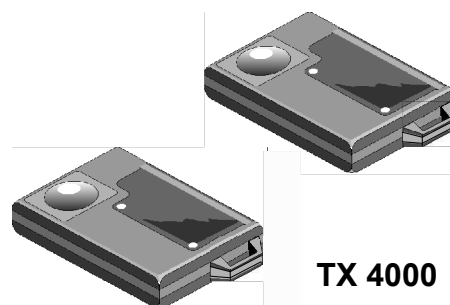

TX 4000

ALLARME / IMMOBILIZZATORE RADIOCOMANDATO
DI IMPIEGO UNIVERSALE PER MOTOCICLI E SCOOTER

UNIVERSAL RADIO CONTROLLED
IMMOBILISER / ALARM FOR MOTORBIKES AND SCOOTERS

ISTRUZIONE DI FUNZIONAMENTO - ITALIANO

USER'S GUIDE - ENGLISH

Landi Renzo S.p.A. - Sede legale: Via Nobel, 2/4 - 42025 - Corte Tegge - Cavriago (RE) - Italia - P.IVA 00523300358

med è un marchio **LANDI RENZO S.p.A.**

Stabilimento e Sede commerciale di: Via dell'Industria, 20 - 42025 - Corte Tegge - Cavriago (RE) - Italia

Tel. +39 0522 945628 / +39 0522 945627 - e-mail: service@medautomotive.it

ISO/TS 16949

BUREAU VERITAS
Certification



FUNZIONAMENTO

ITALIANO

RIDUZIONE CONSUMO DI CORRENTE



Il sistema entra in **STAND-BY**
24 ore dopo l'inserimento e
4 ore dopo il disinserimento.

In **STAND-BY** il LED è spento (spia rossa sul cruscotto) e non può riconoscere il telecomando.

Accendere e spegnere una volta la chiave di accensione [+15] ON / OFF, per riattivare il sistema, quindi premere il pulsante del telecomando o inserire il codice personale.

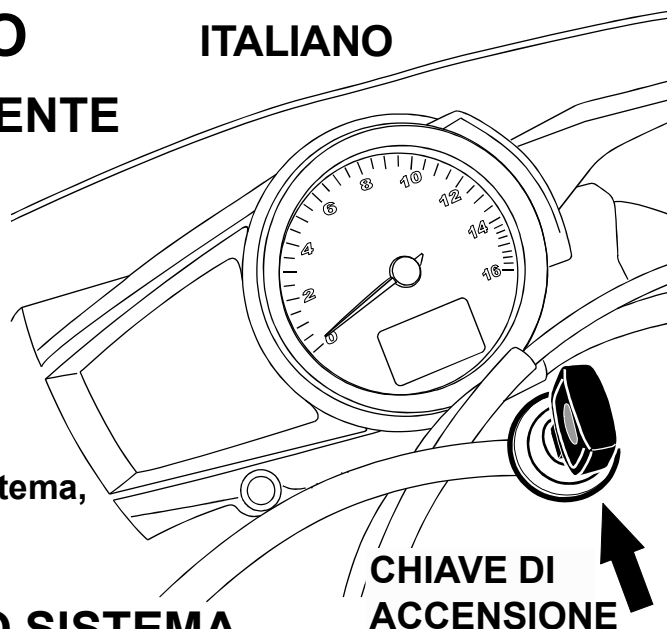

INSERIMENTO SISTEMA

TRAMITE TELECOMANDO, CON MODULI SUPPLEMENTARI ATTIVI:

Col sistema attivo, premere **1 volta** il pulsante del telecomando.

Conferma: **2 lampeggi** del LED e degli indicatori di direzione, quindi il LED lampeggia molto lentamente. (1 breve lampeggio ogni 3 secondi circa).

SENZA I MODULI SUPPLEMENTARI (Uscita di Stato ESCLUDIBILE - impostazione standard):

Col sistema attivo, premere **2 volte** in rapida successione il pulsante del telecomando.

Conferma: **4 lampeggi** del LED e degli indicatori di direzione, quindi il LED lampeggia molto lentamente. (1 breve lampeggio ogni 3 secondi circa).

ATTENZIONE:

- L'esclusione resta valida **fino al prossimo inserimento del sistema**.
- L'uscita ESCLUDIBILE permette di attivare **MED-BIKE** senza i moduli supplementari.
- L'installatore può impostare l'uscita come FISSA, nel caso si colleghi ad esempio, il sistema di protezione satellitare. In questo caso anche la doppia pressione sul pulsante del telecomando effettua il normale inserimento del sistema, segnalato col doppio lampeggio.

DISINSERIMENTO SISTEMA

Col sistema attivo, premere **1 volta** il pulsante del telecomando.

Conferma: **lampeggio lungo** del LED e degli indicatori di direzione, poi LED spento.

Se si sono verificate anomalie o allarmi, il primo verrà indicato da lampeggi supplementari del LED, successivi al lampeggio di disinserimento:

- 1** Pulsanti sella, cavalletto, bauletti o accessori rilevati dall'ingresso pulsanti **ISTANTANEO**.
- 2** Accensione chiave quadro **[+15] ON**.
- 3** Ingresso pulsanti **RITARDATO**: pulsanti sella, cavalletto, bauletti, accessori, oppure eventuali movimenti del veicolo rilevati da Moduli Supplementari (sensore d'urto, livella, etc.).

La memoria di allarme viene ripetuta se il sistema viene attivato e disattivato senza accendere la chiave quadro [+15] ON. Si cancella solo accendendo la chiave quadro.

Il sistema si completa con la propria Sirena elettronica **SIR 060**.

Disponiamo di una gamma completa di accessori studiati specificatamente per l'abbinamento alla centrale, utili per completare la protezione del veicolo, quali, ad esempio: sensori antisollevarmento (livella) e d'urto. **Chiedete informazioni al Vostro installatore.**

ATTENZIONE:

- Questa istruzione è riferita all'impianto completamente installato.
- L'installatore deve rilasciare al proprietario del veicolo la **PIN CARD**, la presente **ISTRUZIONE DI FUNZIONAMENTO** ed il **CERTIFICATO DI INSTALLAZIONE** compilato e firmato, che ha validità anche per la garanzia del prodotto.
- L'installazione deve essere effettuata da personale specializzato.
- La centrale **MED-BIKE** può essere programmata in alcune funzioni per l'abbinamento al veicolo o agli accessori opzionali esclusivamente dall'Installatore, tramite un Personal Computer, lo specifico software med e la relativa interfaccia.
- L'esecuzione di alcune funzioni ne può escludere altre.
Alcune dipendono direttamente dall'equipaggiamento del veicolo.
- Landi Renzo S.p.A. declina ogni responsabilità e sospende la garanzia in caso di utilizzo improprio del prodotto, di manomissione o di abbinamento a dispositivi non previsti.
- Posizionare la centrale **MED-BIKE** distante da fonti di calore, protetta dall'infiltrazione di liquidi o condensa, **coi cavi che arrivano dal basso**, utilizzando la cuffia fornita a corredo, fissandola adeguatamente a parti rigide del telaio.
- Landi Renzo S.p.A. si riserva la facoltà di apportare migliorie al prodotto senza preavviso.

RIFIUTO ALL'INSERIMENTO

- Col sistema in STAND-BY il telecomando ed il codice di emergenza vengono ignorati:
Accendere e spegnere rapidamente la chiave quadro **[+15] ON / OFF** per attivare il sistema.
- Con chiave quadro accesa, il telecomando viene ignorato.
- **ATTENZIONE:** Pulsanti sella, cavalletto, bauletti, etc. se collegati all'ingresso:
 - **ISTANTANEO** - se risultano **APERTI** all'inserimento del sistema, **MED-BIKE** li ignora sino a quando risultano regolarmente chiusi;
solo a questo punto, se vengono riaperti il sistema effettua un regolare ciclo di allarme.
 - **RITARDATO** - se non vengono chiusi entro 50 secondi dall'inserimento del sistema, **MED-BIKE** effettuare un ciclo di allarme.

BLOCCO MOTORE

MED-BIKE contiene 2 relè adatti ad effettuare due blocchi elettrici separati sul veicolo.

A sistema inserito, il tentativo di avviamento comporta l'intervento dei relè e l'attivazione del ciclo di allarme, tramite la sirena e gli indicatori di direzione.

Per accendere il motore, col sistema attivo, disattivare **MED-BIKE** tramite il telecomando o il suo codice di emergenza riportato sulla PIN CARD, da comporre con la chiave di avviamento.

PIN CARD

E' il tesserino fornito in confezione che riporta la matricola (serial number) della centrale ed il **CODICE PRINCIPALE**, con la modalità di utilizzo.

Permette di disattivare il sistema nel caso di mancanza del telecomando.

Consente l'autoapprendimento dei telecomandi, sia per aggiungerne altri, che per cancellare quelli smarriti. Duplicati da richiedere all'installatore col "serial number" della centrale.

DISINSERIMENTO DI EMERGENZA

In mancanza del telecomando si può comunque disattivare il sistema effettuando la procedura seguente, riportata anche sulla **PIN-CARD**.

Consigliamo di iniziare la procedura attendendo la fine dell'eventuale ciclo di allarme.

UTILIZZO CODICE PRINCIPALE

- 1 Togliere l'etichetta (dalla PIN-CARD): apparirà il codice personale di emergenza.
- 2 Inserire la chiave d'avviamento in posizione **OFF** (quadro spento).
- 3 Ruotare la chiave quadro in rapida successione (**ON / OFF**) senza attivare il motorino d'avviamento, per il numero di volte indicato dalla prima cifra del codice personale.
- 4 **ATTENDERE UN LAMPEGGIO BREVE DI CONFERMA DAL LED** (spia rossa).
- 5 Ripetere le operazioni 3 e 4 per le rimanenti cifre del codice.

Il consueto segnale di disinserimento del sistema conferma il buon esito dell'operazione.

TELECOMANDI TX 4000

Per attivare / disattivare il sistema, gestire gli eventuali moduli supplementari abbinati. Sono sigillati, antiscanner, a codice variabile (ROLLING-CODE) ad autoapprendimento. Quelli in confezione sono già abilitati al funzionamento.

E' possibile utilizzarne fino a 3 contemporaneamente, cancellare quelli persi o abbinarne dei nuovi (da richiedere all'installatore). La durata indicativa è di circa 5 anni di funzionamento. Per una maggiore durata della batteria interna, utilizzarli entrambi regolarmente, evitando di lasciarne uno inutilizzato per anni.

ABBINAMENTO / ESCLUSIONE TELECOMANDI

Col sistema attivo ma disinserito, inserire il CODICE DI EMERGENZA come indicato nella PIN CARD. Quando il LED è nuovamente acceso fisso, entro 20 secondi premere 3 volte consecutive il pulsante di ogni telecomando da attivare o da mantenere attivo, attendendo ogni volta la riaccensione del LED.

3 lampeggi ravvicinati indicano la memorizzazione del telecomando.

Attivato l'ultimo (massimo 3 contemporaneamente), accendere e spegnere una volta la chiave quadro, o attendere 30 secondi.

ATTENZIONE:

- I telecomandi non utilizzati in questa operazione **vengono disabilitati; possono essere riattivati ripetendo l'operazione.**
- La procedura può essere interrotta solo nella fase iniziale, se il pulsante del primo telecomando è stato premuto per massimo 2 volte.
- Dopo 20 secondi senza effettuare operazioni, si esce dalla procedura.
- Rifiuto all'inserimento di ulteriori telecomandi con 2 lampeggi ravvicinati.

FUNZIONI DI ALLARME

A sistema inserito (LED lampeggiante molto lento), l'allarme viene segnalato da: sirena o clacson, indicatori di direzione, LED.

Cicli di 25 secondi disattivabili tramite telecomando o codice di emergenza.

ALLARME PULSANTI (Sella, cavalletto, bauletti, moduli supplementari)

- Collegati all'ingresso Istantaneo: immediato all'apertura del pulsante (purchè chiuso all'inserimento del sistema, altrimenti deve essere chiuso e riaperto).
- Collegati all'ingresso RITARDATO di **50 secondi all'inserimento**, poi istantaneo.

ACCENSIONE CHIAVE QUADRO (per almeno 2 secondi)

ATTENZIONE:

- Se interviene un allarme mentre ne è già attivo un altro, quest'ultimo viene ignorato.
- Il ciclo di allarme non viene ripetuto se il pulsante resta aperto o la chiave quadro accesa.
- Si ripete solo se il pulsante viene chiuso e riaperto o la chiave quadro spenta e riaccesa dopo il termine del ciclo in corso.
- L'allarme si attiva a sistema inserito anche se l'impianto è in STAND-BY.

MANUTENZIONE

La centrale non richiede nessuna manutenzione. I telecomandi sono sigillati. Esaurita la batteria interna (2 pile al Litio - durata indicativa di circa 5 anni) devono essere smaltiti negli appositi contenitori di raccolta, secondo le normative vigenti nelle singole nazioni.



ATTENZIONE:

In caso di lavaggio del motore occorre proteggere adeguatamente la sirena.

CONDIZIONI DI GARANZIA

La garanzia tecnica ha durata di 24 mesi dalla data d'installazione, franco fabbrica, per le parti ritenute difettose ad insindacabile giudizio Landi Renzo S.p.A.

Sono escluse da tale forma di copertura spese di manodopera esterna ed ogni altro onere a qualsiasi titolo.

OMOLOGAZIONI

MED-BIKE è omologato secondo il **Regolamento ECE / ONU R10** comprendente le prove di compatibilità elettromagnetica, ed è riconosciuto anche dai paesi extra CEE, quali, ad esempio, Russia, Giappone, etc.), col numero:

n. **E24** 10R 030546

ATTENZIONE:

Le centrali della serie **MED-BIKE** sono state predisposte e messe a punto secondo le caratteristiche tecniche indicate nel Fascicolo Tecnico del prodotto, riepilogate nella Dichiarazione di Conformità e nelle Istruzioni di Funzionamento.

La manomissione del prodotto, l'alterazione delle predette caratteristiche come pure un intervento sul funzionamento e sul collegamento diversi dalle Istruzioni di Installazione indicate nel manuale possono comportare la decadenza di validità delle omologazioni ottenute col conseguente declino di ogni responsabilità da parte di Landi Renzo S.p.A.

DICHIARAZIONE DI CONFORMITÀ



secondo norme ISO/IEC Guida 22 e EN 45014

Numero di conformità: **006-2012**

nome del fabbricante: **A.E.B. S.p.A. divisione Antifurti**
indirizzo: via dell'Industria, 20
Corte Tegge
42025 Cavriago (RE)

**DICHIARA SOTTO LA PROPRIA RESPONSABILITÀ CHE L'UNITÀ
ELETTRICA/ELETTRONICA**

Prodotto: Sistema d'allarme e immobilizzatore moto **MED-BIKE**

Centralina elettronica MED-BIKE	Trasmettitore TX 4000
------------------------------------	--------------------------

**E' STATO TESTATO SECONDO LE SEGUENTI NORME O ALTRE SPECIFICHE DI
PRODOTTO AL FINE DI DIMOSTRARE LA CONFORMITÀ AI REQUISITI
ESSENZIALI DELLA DIRETTIVA 1999/5/CE (R&TTE):**

Requisiti	Norme applicate
Esposizione umana ai campi elettromagnetici (art. 3.1a):	EN 62479:2010
Sicurezza elettrica (art. 3.1a):	EN60950
EMC (art. 3.1b):	Regolamento ECE R10-03
Spettro Radio (art. 3.2)	EN 300-220(02-2010)

IL PRODOTTO E' MARCATO CON IL MARCHIO CE E CON IL NUMERO DEL NOTIFIED BODY
IN ACCORDO CON LA DIRETTIVA 1999/5/CE

CE 0678

Luogo di emissione: **Cavriago (RE)**

Data di emissione: **16/05/2012**

L'Amministratore Delegato di **A.E.B. S.p.A.**
Fiaccadori Antonia

REDUCTION OF THE CURRENT CONSUMPTION



The system goes into **STAND-BY** **24 hours** after activating and **4 hours** after deactivating.

The **LED is OFF** in **STAND-BY** (red light on the instrument panel) and cannot recognise the remote control.

Turn the ignition key on and off once [+15] ON / OFF, to reactivate the system and then press the remote control button or enter your personal code.

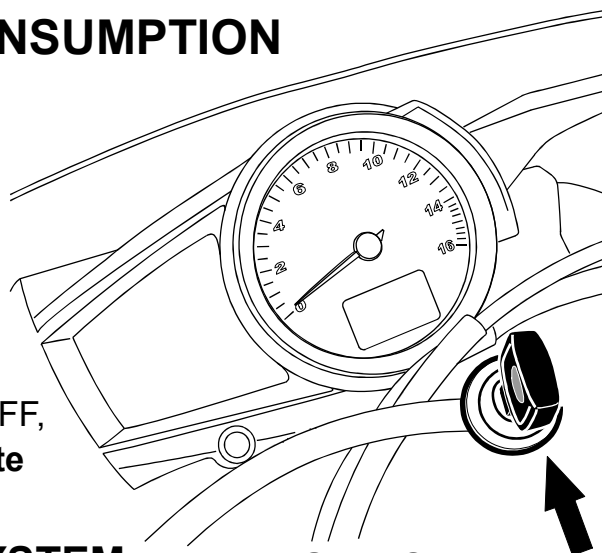

ARMING THE SYSTEM

IGNITION KEY

USING THE REMOTE CONTROL, WITH ADDITIONAL MODULES ON:

With the system enabled, press the button of the remote control once.

Confirm: **2 blinks** of the LED and indicators, then the LED blinks very slowly. (1 short blink approx. every 3 seconds).

WITHOUT ADDITIONAL MODULES: (Excludable Negative Output - default):

With the system enabled, press **2 times** in fast sequence the button of the remote control.

Confirm: **4 blinks** of the LED and indicators, then the LED blinks very slowly. (1 short blink approx. every 3 seconds).

CAUTION:

- **The cutting out is valid till the following activation.**
- With the **EXCLUDABLE** output the **MED-BIKE** can be activated without the additional modules.
- The fitter can set the output on **FIXED** if, for instance, the satellite protection system is connected. In this case, by pressing the button on the remote control twice the system activates normally, signalled by a double blink.

DISARMING THE SYSTEM

With the system enabled, press the button of the remote control once.

Confirm: **Prolonged blink** of the LED and indicators, then LED off.

If there are anomalies or alarms, the first will be indicated by additional flashes of the LED following the OFF flash.

- 1 Saddle, stand, compartments and accessories push buttons detected on the instant input.
- 2 Turning the ignition key **[+15] ON**.
- 3 Delayed push button input: saddle, stand, compartments and accessories push buttons or any movement of the vehicle detected by the Additional Modules (collision sensor, anti-lift sensor, etc.).

The alarm memory is repeated if the system is turned on and off without turning the ignition key [+15 ON]. It is only cancelled when the ignition key is turned.

The system is completed with its own **SIR 060** electronic siren.

We offer a full range of accessories designed specifically for combination with the electronic control unit, useful for complete protection of the vehicle, such as: anti-lifting (level) or shock sensors. **Ask your installer.**

CAUTION:

- This instruction refers to the system when fully installed.
- The installer must issue the owner of the vehicle with a **PIN CARD**, these **USER'S GUIDE** and the **INSTALLATION CERTIFICATE**, completed and signed, which is also valid for the product warranty.
- The device must be installed by specialised personnel.
- Some of the **MED-BIKE** functions can be programmed to match the vehicle or the optional accessories only by the fitter using a Personal Computer, the specific med software and relative interface.
- The execution of some functions may exclude others.
- Some depend directly on the vehicle equipment.
- Landi Renzo S.p.A. will not be held liable and suspends the warranty in the event of improper use of the products, if it is tampered with or if it is used in combination with unforeseen devices.
- The **MED-BIKE** control unit must be kept away from heat sources and protected against the infiltration of liquids and condensation, with the cables leading up from below, using the guard supplied, fixing it to the rigid parts of the chassis.
- Landi Renzo S.p.A. reserves the right to make changes to the product without notice.

DENIAL ON ACTIVATION

- With the system in STANDBY the remote control and Personal Code are both ignored. Turn the ignition key on and off [**+15**] **ON / OFF** to **reactivate** the system.
- With the ignition key in ON position, the central unit ignores the remote control.
- **CAUTION:** If the saddle, stand or compartments push buttons etc. are connected to the input:
 - **INSTANT** - If they are OPEN when the system activates **MED-BIKE** ignores them until they are closed;
Only now will the system carry out a regular alarm cycle if they are opened again.
 - **DELAYED** - If they are not closed within 50 seconds from when the system is activated **MED-BIKE** carries out an alarm cycle.

ENGINE BLOCK

MED-BIKE has 2 relays suitable for causing two separate electrical blocks on the vehicle.

When the system is activated, an attempt at ignition causes the relays to trip and the alarm cycle activates with a siren and the indicators blinking.

To turn the engine on, with the system active, deactivate **MED-BIKE** either with the remote control or with its emergency code (on the **PIN CARD**) to 'dial-in' with the ignition key.

PIN CARD

This is the card supplied in the package that shows the serial number of the control unit and the **PERSONAL CODE**, with the directions for use.

It allows you to disarm the system if the remote control is lost.

It allows the remote controls self-learning either to program / add some other or to cancel the lost ones. Duplicates can be requested from the installer, stating the control unit serial number.

EMERGENCY DISARMING

In the absence of the remote control, you can still disable the system by following these steps, also shown on the **PIN-CARD**.

We recommend carrying out the procedure waiting until the end of any cycle alarm.

USING THE PERSONAL CODE

- 1 Pull off the PIN CARD label: your personal code will appear.
- 2 Insert the starting key in **OFF** position.
- 3 Move the key in rapid succession (**ON-OFF**) without starting the engine for a number of times corresponding to the first number of your code.
- 4 WAIT FOR THE LED CONFIRMATION FLASH (red warning light).
- 5 Repeat the steps 3 - 4 for each remaining code numbers.

The usual signal for system disarming confirms that the operation has been successful.

TX 4000 REMOTE CONTROLS

They activate / deactivate the system from distance, and additional optional modules.

They are sealed, antiscanner, ROLLING CODE and self-learning.

Those in the box are ready to use. It is possible to use up to 3 pieces simultaneously, cancel these lost and pair some other, new ones (please ask your installer).

Their duration with normal working is about 5 years. To allow the internal battery to last longer, use both regularly, avoiding to let one of them unused for years.

PAIRING / CUTTING OUT OF THE REMOTE CONTROLS:

With the system enabled but deactivated, enter the EMERGENCY CODE as shown on the PIN CARD. When the confirmation the LED is switched on fixed again, within 20 seconds press for three times consecutively the button of each remote control to be activated or to keep working, waiting each time the LED relighting.

3 flashings short confirm the read in of the remote control.

Once activated the last one (maximum 3 simultaneously), turn on / off the ignition key one time or wait for 30 seconds.

WARNING:

- The unused remote controls **during this operation are deactivated; they can be activated again by repeating the procedure.**
- The procedure can be cut off only in the initial phase, only if the button of the first remote control has been pressed for maximum 2 times.
- After 20 seconds without doing anything the procedure is quitted.
- The denial on the programming of further remote controls is signalled by 2 flashings of the LED.

ALARM FUNCTIONS

When the system is activated (LED blinks very slowly), the alarm is shown by: siren or horn, indicators, LED.

Cycles of 25 seconds can be deactivated using the remote control or emergency code.

PUSH BUTTON ALARM (saddle, stand, compartments, additional modules)

- Connected to the INSTANT input: immediate upon opening of the push button (provided it is closed when the system is activated, otherwise it must be closed and reopened).
- Connected to input which is DELAYED for **50 seconds from arming**, then instant.

TURNING THE IGNITION KEY (for at least 2 seconds).

CAUTION:

- If an alarm is triggered while one is already active, the latter will be ignored.
- The alarm cycle is not repeated if the push button stays open or the panel key is on.
- It repeats only if the push button is closed and reopened or the panel key turned off and turned back on after the ongoing cycle has finished.
- The alarm activates with the system on even if the system is on STAND-BY.

MAINTENANCE

The central unit does not need any maintenance.

The remote controls are sealed and when their internal battery is exhausted (2 lithium batteries average life about 5 years) they have to be collected and disposed of into the dedicated containers as per each nation's existing regulations.



CAUTION: When washing the engine, ensure that the siren is protected.

WARRANTY CONDITIONS

The technical warranty last 24 months from the date of installation, ex works, for the parts deemed faulty at the sole discretion of Landi Renzo S.p.A.

External labour costs and any other costs whatsoever are excluded from this cover.

TYPE-APPROVALS

The **MED-BIKE** is type approved according to the **ECE / ONU R10** regulation including the electromagnetic compatibility tests and is also recognised by non EEC countries such as, for example, Russia, Japan, etc.), with the number:

n. **(E24) 10R 030546**

CAUTION:

MED-BIKE central unit have been designed and developed according to the technical specifications detailed in the product's Technical File and listed in the Declaration of Conformity and Operating Instructions.

Tampering with this product, altering the aforementioned characteristics or intervening on the operation and connection in any way that differs from the installation instructions in the manual could invalidate the type-approvals obtained with the consequent refusal of any liability by Landi Renzo S.p.A.

DECLARATION OF CONFORMITY



Standard of reference ISO/IEC Guide 22 and EN 45014

Number of conformity: 006-2012/E

Name of the manufacturer: **A.E.B. S.p.A, antitheft division**
Address: via dell'Industria, 20
Corte Tegge
42025 Cavriago (RE) Italy

HEREBY STATES THAT THE ELECTRONIC UNIT

Product: Motorcycles immobilizer/alarm system **MED-BIKE**

Control unit	Transmitter
MED-BIKE	TX 4000

WAS TESTED IN ACCORDANCE WITH THE FOLLOWING PRODUCT STANDARDS OR OTHER PRODUCT SPECIFICATIONS IN ORDER TO BE IN COMPLIANCE TO THE ESSENTIAL REQUIREMENTS OF THE DIRECTIVE 1999/5/CE (R&TTE):

Requirements	Standards applied
Human exposure to electromagnetic fields (art. 3.1a):	EN 62479:2010
Safety (art. 3.1a):	EN60950
EMC (art. 3.1b):	Regolamento ECE R10-03
Radio spectrum (art. 3.2)	EN 300-220(02-2010)

THE PRODUCT IS MARKED WITH CE MARK AND NOTIFIED NUMBER ACCORDING TO THE DIRECTIVE 1999/5/CE

CE 0678

Place of issue: **Cavriago (RE) Italy**

Date of issue: **2012/05/16**

CEO of A.E.B. S.p.A.
Fiacadori Antonia

CARATTERISTICHE TECNICHE:

Centrale MED-BIKE

Tensione di alimentazione:	12 Vdc (nominali) - 8 / 16 Vdc
Assorbimento di corrente (valori medi):	3 mA (a riposo per le prime 4 ore) 3,5 mA (sistema inserito per le prime 24 ore)
Stand-by:	1 mA
Campo di temperatura:	da -40 °C a +85 °C
Posizionamento:	nel vano sottosella, oppure all'interno di un bauletto, protetto da fonti di calore eccessivo ed infiltrazioni di liquidi
Protezione:	IP 44 (IEC 529 1989) DIN 40050 EN 60529
N. 2 uscite separate per blocco motore:	15 A continuativi, massimo 20 A per 30 secondi
Uscita frecce:	10 A + 10 A
Uscita di stato:	0.7 A
Uscita allarme:	0.7 A
Dimensioni:	68 x 100 x 32 mm

Telecomando TX 4000

Campo di temperatura:	da -20 °C a +85 °C
Autonomia pile al Litio:	circa 5 anni
Protezione:	IP 67 (IEC 529 1989) - DIN 40050 - EN 60529
Combinazioni Rolling-Code:	più di 18 miliardi di miliardi

Sirena SIR 060

Tensione di alimentazione:	12 Vdc (nominali) - 8 / 16 Vdc
Assorbimento di corrente (valori medi):	0 mA (a riposo) - 300 mA (in allarme)
Campo di temperatura:	da -40 °C a +85 °C
Protezione:	IP 66 (IEC 529 1989) DIN 40050 EN 60529
Dimensioni:	60 x 60 x 38 mm

TECHNICAL FEATURES:

MED-BIKE central unit

Feeding voltage:	12 Vdc (nominal) - 8 / 16 Vdc
Current absorption (average values):	3 mA (at rest, first 4 hours) 3,5 mA (activated system, first 24 hours)
Stand-by:	1 mA
Temperature range:	from -40 °C to +85 °C
Place:	in the undersaddle compartment or inside a compartment, protected from excessive heat sources and the infiltration of liquids
Protection:	IP 44 (IEC 529 1989) DIN 40050 EN 60529
N. 2 Outputs for engine block:	15 A continuously, max. 20 A for 30 seconds
Direction indicators output:	10 A + 10 A
Status output can be excluded:	0.7 A
Alarm output:	0.7 A
Dimensions:	68 x 100 x 32 mm

TX 4000 Remote control

Temperature range:	from -20 °C to +85 °C
Lithium batteries life:	about 5 years
Protection:	IP 67 (IEC 529 1989) - DIN 40050 - EN 60529
Rolling-Code combinations:	more than 18 billions of billions

SIR 060 - SIREN

Feeding voltage:	12 Vdc (nominal) - 8 / 16 Vdc
Current absorption (average values):	0 mA (at rest) - 300 mA (on alarm)
Temperature range:	from -40 °C to +85 °C
Protection:	IP 66 (IEC 529 1989) DIN 40050 EN 60529
Dimensions:	60 x 60 x 38 mm

CERTIFICATO DI INSTALLAZIONE - INSTALLATION CERTIFICATE

Il sottoscritto, Thendersigned: _____

Installatore CERTIFICA di aver eseguito PERSONALMENTE il montaggio del DISPOSITIVO descritto qui di seguito, conformemente alle istruzioni del fabbricante.

Installed CERTIFIES that the fitting of the DEVICE described below was carried out by him PERSONALLY, in accordance with the instructions of the manufacturer.

Descrizione del VEICOLO - Description of the VEHICLE:

MARCA, TRADEMARK: _____ MODELLO, TYPE: _____

NUMERO di SERIE, SERIAL NUMBER: _____

NUMERO di IMMATRICOLAZIONE, REGISTRAZION NUMBER: _____

Modello, Type Matricola, Registration	MED-BIKE	SIR 060
Modello, Type Matricola, Registration	ALTRO / OTHER	ALTRO / OTHER

Applicare nei riquadri le etichette adesive fornite in confezione con i dati indicati e completare il modulo.
Apply the supplied labels with the relevant data and complete the form.

Installato a, Installed at: _____ Il, On: _____

Indirizzo completo dell'installatore,
Full address of installer:

FIRMA DELL'INSTALLATORE, SIGNATURE:

TIMBRO, STAMP

AVVERTENZE GENERALI PER L'UTENTE:

- L'INSTALLAZIONE deve essere eseguita da PERSONALE QUALIFICATO, secondo le istruzioni specifiche.
- L'INSTALLATORE DEVE rilasciare al PROPRIETARIO del veicolo il presente CERTIFICATO DI INSTALLAZIONE completamente compilato e firmato, **valido anche per la GARANZIA del prodotto**.

Landi Renzo S.p.A. declina ogni responsabilità e sospende la GARANZIA in caso di utilizzo improprio del prodotto o di parte di esso, di manomissione o di abbinamento a dispositivi non previsti.

GENERAL WARNINGS FOR THE USER:

- INSTALLATION must be conducted by QUALIFIED PERSONNEL and according to the instructions..
- The INSTALLED MUST provide the OWNER of the vehicle with the present INSTALLATION CERTIFICATE, completed in full and signed. **Valid also for the guarantee of the product.**

Landi Renzo S.p.A. declines all responsibility and withdraws the GUARANTEE / WARRANTY in cases of: the improper use of the product or part there of, tampering with the product, its combination with devices for which it was not specifically designed.

SI PREGA DI SCRIVERE IN STAMPATELLO - PLEASE WRITE IN BLOCK LETTERS

Tutti i diritti riservati. © 2022 Landi Renzo S.p.A.
Con riserva di modifiche e di indicazioni errate.

All rights reserved. © 2022 Landi Renzo S.p.A.
Subject to changes and incorrect information.

