



## AUDI

A 5 [5F]

DAL 2017

CAN BUS T Key less



## COLLEGAMENTI

### Alimentazione

#### + 15 (positivo sotto chiave quadro):

- Sotto al cruscotto lato guida, nel connettore **NERO** a **16 poli** dell'OBD (diagnosi), pin n. **1**, filo **GIALLO**.
- Oppure sotto al cruscotto lato guida, dietro al battitacco, sulla centralina multifunzionale **NERA** "**BCM**" posizionata in verticale, nel connettore **NERO/BIANCO** a **73 poli** siglato "**T73B**", pin n. **65**, filo **NERO/BLU** di sezione **1 mmq**.

#### + 30 (positivo diretto):

- Sul morsetto positivo di batteria.
- Oppure sotto al cruscotto lato guida, dietro al battitacco, sulla centralina multifunzionale **NERA** "**BCM**" posizionata in verticale, nel connettore **NERO/BIANCO** a **73 poli** siglato "**T73B**", filo **ROSSO**.
- Oppure sotto al cruscotto lato guida, sulla staffa porta-relè con fusibili, nella predisposizione originale, sul perno col filo **ROSSO** di grossa sezione.

#### GND (massa):

Sul morsetto negativo di batteria, oppure su un punto di massa originale a telaio, ad esempio dietro al battitacco autista.

### Posizione centralina originale multifunzionale

Centralina **NERA** "**BCM**" posizionata in verticale, sotto al cruscotto lato guida, dietro al battitacco.





## Indicatore di direzione

**A FILO UNICO** (con IMPULSO di inizio e di fine lampeggio) **SOLO PER CENTRALI: MED 11 / MED 6000 / 7000 / MedSky MS10 e MED 2200 / 3200** dal n. **1921000000** in poi.

- Collegare il filo **VERDE/NERO** della centrale **med** al filo dell'impianto originale presente:
  - Sotto al cruscotto lato guida, dietro al battitacco, sulla centralina multifunzionale **NERA "BCM"** posizionata in verticale, nel connettore **NERO/BIANCO** a **54 poli** siglato "**54C**", pin n. **31**, filo **ROSSO/GIALLO** di sezione **0,35 mmq.**
  - Oppure al centro del cruscotto, dietro al pulsante del "BLINKER", nel connettore **NERO** a **6 poli**, filo **ROSSO/GIALLO** di sezione **0,35 mmq.**

Comando negativo.

- Collegare il filo **VERDE** della centrale **med** ad uno qualunque dei fili che pilotano le lampade degli indicatori di direzione (positivo con lampada accesa-FEEDBACK), ad esempio, presente sotto al cruscotto lato guida, dietro al battitacco, sulla centralina multifunzionale **NERA "BCM"** posizionata in verticale, nel connettore **NERO/BIANCO** a **54 poli** siglato "**54C**", pin n. **48**, filo **GIALLO/BIANCO**, oppure isolarlo separatamente.
- Isolare il filo **VERDE/ROSSO** della centrale **med**.

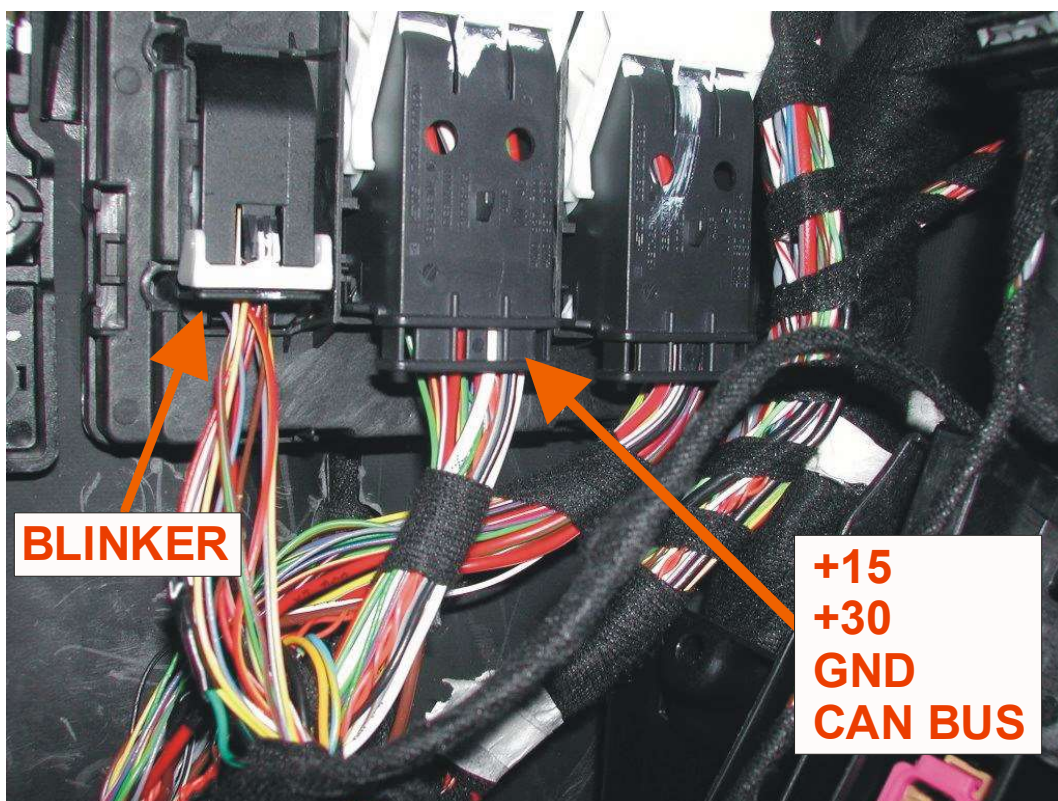

## Interruzioni elettriche

**+ 50 (blocco accensione):**

Sotto alla pedana poggiapiedi autista, nella parte posteriore della scatola portafusibili, nella parte di colore **ROSSO**, in corrispondenza del fusibile n. **2**, da **5 A**, filo **BLU/VERDE** di sezione **0,75 mmq.**

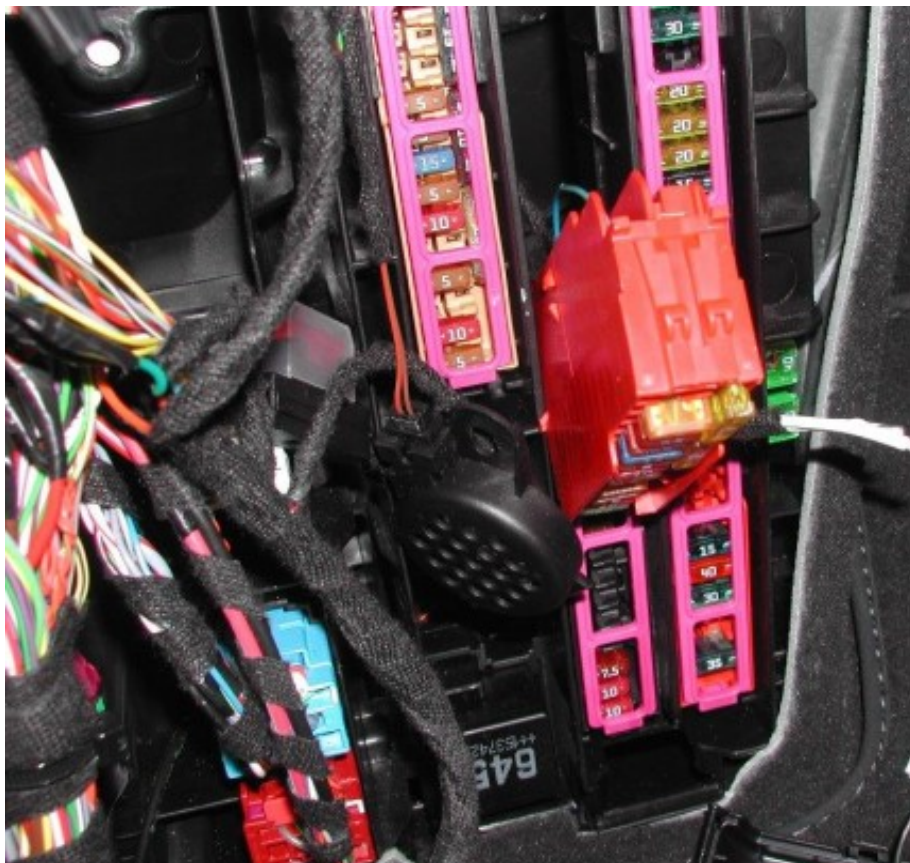



### + 50 (motorino di avviamento – versione Ibrida):

Nel vano motore, sotto al vano dei tergicristalli, al centro, all'interno del piccolo contenitore stagno **NERO** contenente i 2 relè per l'avviamento, siglati entrambi "646", filo **NERO** di sezione **0,5 mmq**.

E' l'alimentazione (massa) di entrambi i relè.

#### ATTENZIONE:

- Si accende la spia e la vettura memorizza l'errore relativo al mancato avviamento.
- Generalmente occorre interrompere contemporaneamente entrambi i fili sopra indicati (+50 Avviamento sotto al pulsante START / STOP e filo NERO sui 2 relè per l'avviamento nel vano motore).

Aggiungere pertanto 2 relè di buona qualità con contatto **NA** (Normalmente Aperto), collegati come sotto riportato:

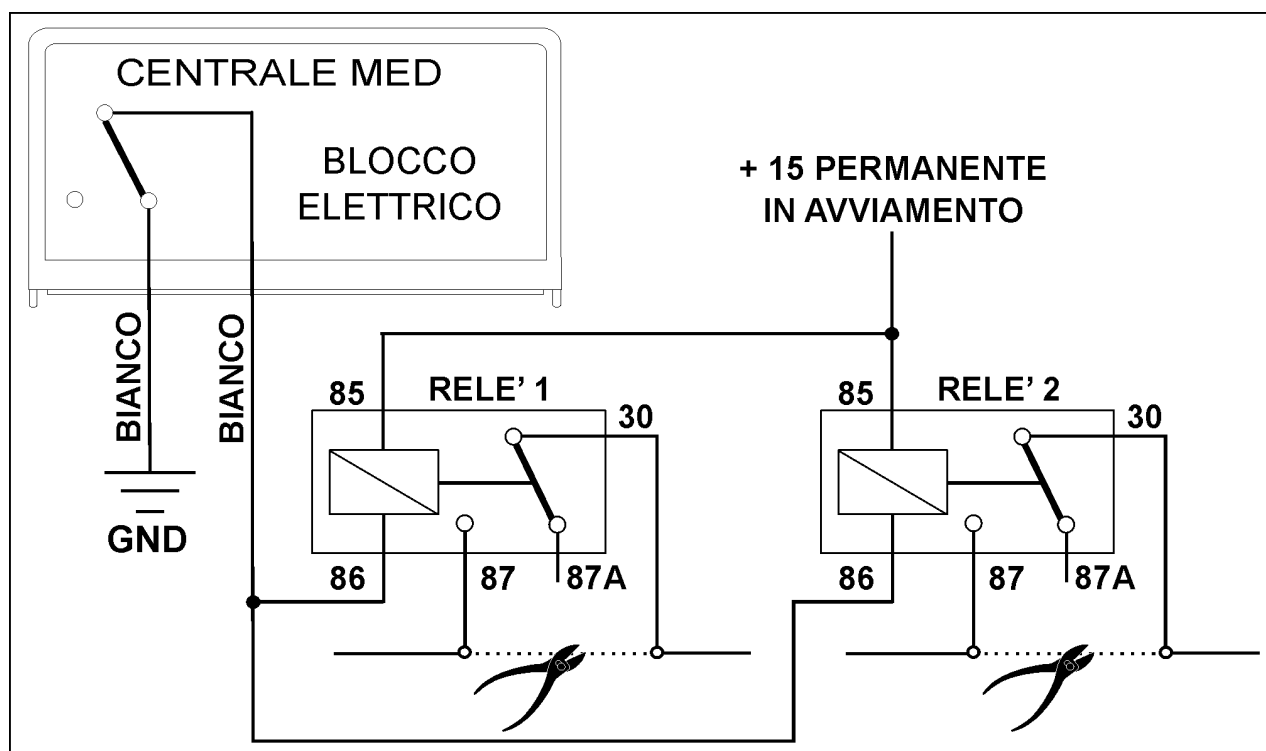

### Vetri elettrici

Impiegare il telecomando originale della vettura.

### Posizione centralina / sirena

**MODULARI:** Sotto al cruscotto lato guida.

**Gommino passacavo originale:** Sulla parete parafiamma lato guida, sopra al battitacco.

**COMPATTI / SIRENA:** Nel vano motore lato guida.



## USO TELECOMANDO ORIGINALE

Per centrali **MED 11 – MED 3200 – MED 5000 – MED 7000 – MED AS3 – MedSky MS10**  
con Matricola **SUPERIORE** a **2021000000**

### Programmazioni consigliate

- Esclusione lampeggio indicatori di direzione all'inserimento/disinserimento.
- Attivazione inserimento allarme alla chiusura porte (dopo rifiuto per porta aperta).

### Collegamenti

- Dietro al battitacco autista, nel cablaggio che entra nella porta:
  - **GIALLO centrale med:** filo **VERDE** oppure filo **ARANCIONE/VERDE** di sezione **0,5 mmq.** (CAN HIGH T)
  - **GIALLO/AZZURRO centrale med:** filo **ARANCIONE/MARRONE** di sezione **0,5 mmq.** (CAN LOW T)
- Oppure sotto al cruscotto lato guida, dietro al battitacco, sulla centralina multifunzionale **NERA "BCM"** posizionata in verticale:
  - Nel connettore **NERO/BIANCO** a **73 poli** siglato "**T73A**":
    - **GIALLO centrale med:** filo **VERDE** oppure filo **ARANCIONE/VERDE** di sezione **0,5 mmq.** (CAN HIGH T)
    - **GIALLO/AZZURRO centrale med:** filo **ARANCIONE/MARRONE** di sez **0,5 mmq.** (CAN LOW T)
  - Oppure nel connettore **NERO/BIANCO** a **73 poli** siglato "**T73B**":
    - **GIALLO centrale med:** pin n. **40**, filo **VERDE** di sezione **0,5 mmq.** (CAN HIGH T)
    - **GIALLO/AZZURRO centrale med:** pin n. **41**, filo **ARANCIONE/MARRONE** di sezione **0,5 mmq.** (CAN LOW T)
- Oppure dietro al battitacco autista, in basso, nel connettore **ARANCIONE** a **14 poli**:
  - **GIALLO centrale med:** pin n. **8**, filo **ARANCIONE/VERDE** di sezione **0,5 mmq.** (CAN HIGH T)
  - **GIALLO/AZZURRO centrale med:** pin n. **7**, filo **ARANCIONE/MARRONE** di sezione **0,5 mmq.** (CAN LOW T)

**ATTENZIONE: I fili devono essere saldati a stagno.**

### Avvertenze specifiche

- Anche per versione con Key less (la vettura si apre e chiude sfiorando la maniglia della porta, anche col telecomando in tasca, senza bisogno di premerne i tasti).
- L'apertura/chiusura del veicolo ed i pulsanti di porte, cofano (se presente) e baule sono rilevati tramite "CAN" (linea seriale di trasmissione dati), pertanto non occorre collegarli.
- A sistema inserito, l'apertura del baule da telecomando disattiva il sistema; chiudendo il baule, si riattiva il sistema.



## USO TELECOMANDO MED

**Per centrali** MED 11.5 – MED 2200 – MED 4000 – MED 6000 – MED LOCKER

### Chiusura centralizzata

Non è possibile pilotare la chiusura centralizzata, pertanto si consiglia l'impiego della centrale di allarme **MED 11, MED 3200, MED 5000, MED 7000** adatta che tramite linea "CAN" rileva il telecomando originale ed i pulsanti delle porte, del cofano e del baule.

**ATTENZIONE:** I riferimenti indicati sono da ritenere puramente indicativi e da verificare, poiché possono verificarsi variazioni all'impianto originale ad opera della casa costruttrice. Se la vettura dispone di sensori radar originali, occorre escluderli definitivamente.