



## AUDI

Q 8 [4M]

DAL 2018

CAN BUS T key less



## COLLEGAMENTI

### Alimentazione

#### + 15 (positivo sotto chiave quadro):

- Sotto al cruscotto lato guida, nel connettore **NERO** a **16 poli** dell'OBD (diagnosi), pin n. **1**, filo **GIALLO/BLU** oppure filo **GIALLO/VERDE** di sezione **0,5 mmq.**
- Oppure sotto al cruscotto lato guida, a sinistra, verso la fiancata, sulla centralina **NERA "BCM"**, nel connettore **NERO/BIANCO** a **73 poli** siglato "**T73A**", pin n. **19**, filo **NERO** di sezione **0,5 mmq.**
- Oppure sotto al battitacco autista, sotto alla scatola portafusibili, in corrispondenza del terzo fusibile da **5 A.**

#### + 30 (positivo diretto):

- Davanti al sedile anteriore lato passeggero, sotto alla pedana, sul morsetto positivo di batteria.
- Oppure sotto al cruscotto lato guida, a sinistra, verso la fiancata, sulla centralina **NERA "BCM"**, nel connettore **NERO/BIANCO** a **73 poli** siglato "**T73B**", filo **ROSSO/NERO** di sezione **4 mmq.**
- Oppure nel cablaggio che entra nella porta autista, filo **ROSSO/VIOLA** di sezione **1,5 mmq.**

#### GND (massa):

Davanti al sedile anteriore lato passeggero, sotto alla pedana, sul morsetto negativo di batteria.

**ATTENZIONE:** La vettura dispone dello stacca-batteria automatico.

Alcune ore dopo che il veicolo è a motore spento, scollega l'alimentazione su quasi tutti i servizi. E' quindi necessario prelevare direttamente il segnale dai morsetti di batteria.

### Posizione centralina originale multifunzionale

Centralina **NERA "BCM"**, posizionata sotto al cruscotto lato guida, a sinistra, verso la fiancata.



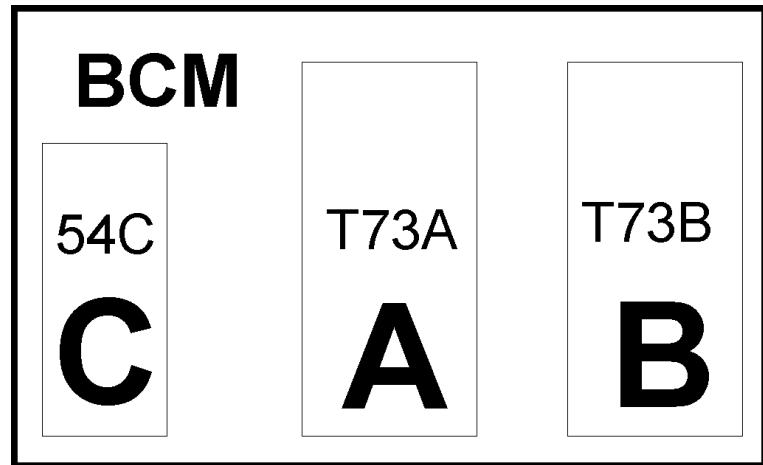

### Indicatore di direzione

- Se la vettura è equipaggiata con **fanali "FULL LED"** gestiti direttamente tramite linea "CAN". In questo caso **NON POSSONO PIU' ESSERE PILOTATI** col sistema tradizionale.

- Solo se la vettura è equipaggiata con **fanali con lampade "tradizionali"**:

**A FILO UNICO** (con IMPULSO di inizio e di fine lampeggio) **SOLO PER CENTRALI: MED 11 / MED 6000 / 7000 / MedSky MS10 e MED 2200 / 3200** dal n. **1921000000** in poi.

- **Collegare il filo VERDE/NERO della centrale med** al filo dell'impianto originale presente sotto al cruscotto lato guida, a sinistra, verso la fiancata, sulla centralina **NERA "BCM"**, nel connettore **NERO/BIANCO** a **54 poli** siglato "**T54C**", pin n. **31**, filo **GRIGIO/ROSSO** di sezione **0,35 mmq.**

#### ATTENZIONE:

**Da verificare.** Il filo non sempre è presente. Il segnale può essere gestito solo tramite linea "CAN".

Comando negativo.

- **Collegare il filo VERDE della centrale med** ad uno qualunque dei fili che pilotano le lampade degli indicatori di direzione (positivo con lampada accesa-FEEDBACK), oppure isolarlo separatamente.

- **Isolare il filo VERDE/ROSSO della centrale med.**

**A 2 CANALI** (destra e sinistra) **TRAMITE RELE' INTERNO: PER TUTTE LE CENTRALI MED.**

**Fanali anteriori:** Con lampade a "LED": sono gestiti direttamente tramite linea "CAN", pertanto **NON POSSONO ESSERE PILOTATI** col sistema tradizionale.

**Fanali posteriori con lampade tradizionali:**

Nel baule lato guida, dietro al rivestimento laterale, sulla centralina:

- Lato guida: Nel connettore **MARRONE** a **17 poli**, pin n. **1**, filo **GRIGIO/BLU** di sezione **0,5 mmq.**

- Lato passeggero: Nel connettore **NERO** a **17 poli**, pin n. **2**, filo **GRIGIO/BLU** di sezione **0,5 mmq.**

### Interruzioni elettriche

**+ 50 (blocco avviamento):**

Nel vano motore lato passeggero, dietro alla vaschetta del liquido di raffreddamento, all'interno del contenitore stagno **NERO**, contenente i 2 relè per l'avviamento, siglati entrambi "**646**", nella parte posteriore di uno dei relè siglato "**646**", filo **ROSSO/GRIGIO** di sezione **0,5 mmq.**

**POMPA CARBURANTE (benzina e diesel):**

Sotto al poggiatesta autista, nella parte posteriore della scatola portafusibili, nella parte **ROSSA** siglata "**E**", in corrispondenza del fusibile n. **2** da **5 A**, filo **NERO/VERDE** di sezione **0,35 mmq.**



**+ 50 (avviamento – versione CON pulsante START / STOP):**

Nel tunnel centrale lato guida, davanti alla leva del cambio, sotto al pulsante dello START / STOP.

**ATTENZIONE:**

Solo se si gestisce il “mancato avviamento”, altrimenti potrebbe non essere più possibile spegnere il motore.

**+ 50 (motorino di avviamento – versione Ibrida):**

Nel vano motore lato passeggero, dietro alla vaschetta del liquido di raffreddamento, all'interno del contenitore stagno **NERO**, contenente i 2 relè per l'avviamento, siglati entrambi “646”, filo **NERO** di sezione **0,5 mmq**.

E' l'alimentazione (massa) di entrambi i relè.

**ATTENZIONE:**

- Si accende la spia e la vettura memorizza l'errore relativo al mancato avviamento.
- Generalmente occorre interrompere contemporaneamente entrambi i fili sopra indicati (+50 Avviamento sotto al pulsante START / STOP e filo NERO sui 2 relè per l'avviamento nel vano motore).

Aggiungere pertanto 2 relè di buona qualità con contatto **NA** (Normalmente **A**perto), collegati come sotto riportato:

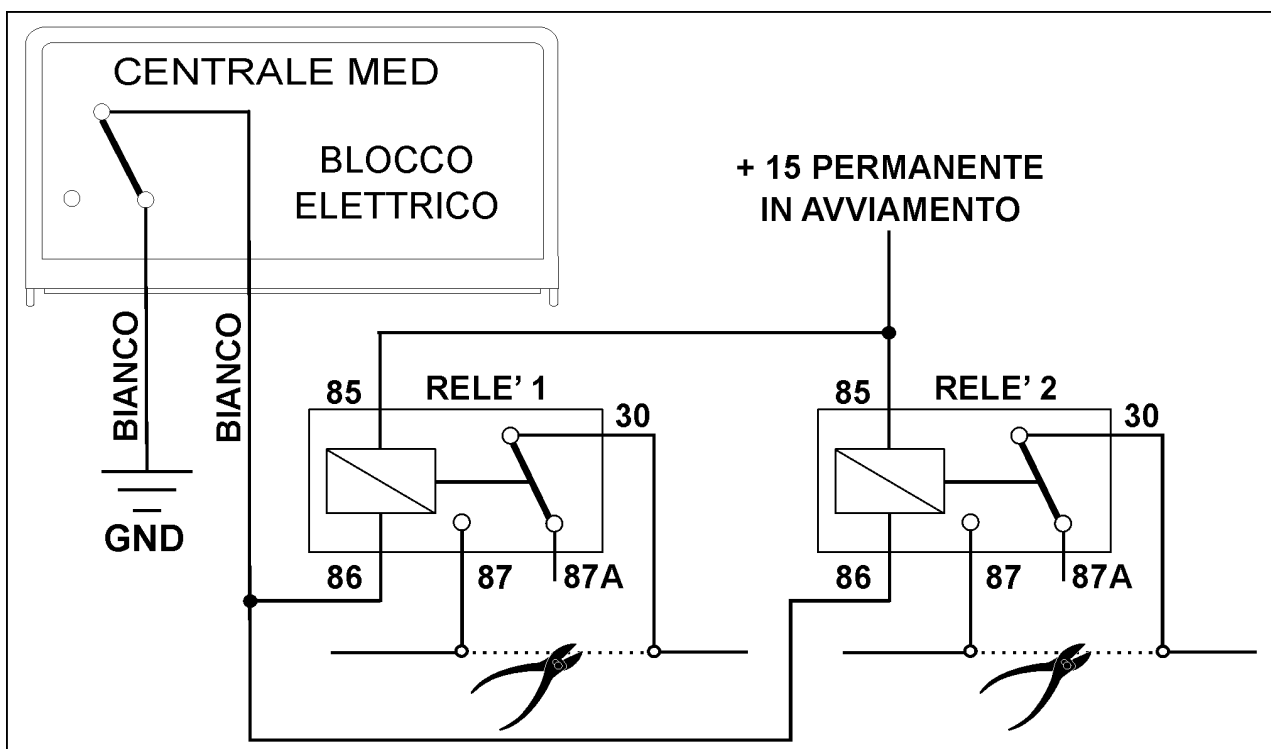

**Vetri elettrici** - Impiegare il telecomando originale della vettura.

**Posizione centralina / sirena**

**MODULARI:** Sotto al cruscotto lato guida.

**Gommino passacavo originale:** Sulla parete parafiamma lato guida, sopra al battitacco.

**COMPATTI / SIRENA:** Nel vano motore lato guida, sul supporto ammortizzatore.



## USO TELECOMANDO ORIGINALE

**Per centrali** MED 11 – MED 3200 – MED 5000 – MED 7000 – MED AS3 – MedSky MS10  
con Matricola **SUPERIORE** a **2021000000**

### Programmazioni consigliate

- Esclusione lampeggio indicatori di direzione all'inserimento/disinserimento.
- Attivazione inserimento allarme alla chiusura porte (dopo rifiuto per porta aperta).

### Collegamenti

- Sotto al cruscotto lato guida, a sinistra, verso la fiancata, sulla centralina **NERA "BCM"**, nel connettore **NERO/BIANCO** a **73 poli** siglato **"T73B"**:
  - **GIALLO centrale med**: pin n. **40**, filo **VERDE** di sezione **0,5 mmq.** (CAN HIGH T)
  - **GIALLO/AZZURRO centrale med**: pin n. **41**, filo **ARANCIONE**, oppure filo **ARANCIONE/MARRONE** di sezione **0,5 mmq.** (CAN LOW T)
- Oppure dietro al battitacco autista, nel cablaggio che entra nella porta:
  - **GIALLO centrale med**: filo **VERDE** di sezione **0,5 mmq.** (CAN HIGH T)
  - **GIALLO/AZZURRO centrale med**: filo **ARANCIONE**, oppure filo **ARANCIONE/MARRONE** di sezione **0,5 mmq.** (CAN LOW T)

**ATTENZIONE: I fili devono essere saldati a stagno.**

### Avvertenze specifiche

- Anche per versione con KEY LESS (la vettura si apre e chiude sfiorando la maniglia della porta, anche col telecomando in tasca, senza bisogno di premerne i tasti).
- L'apertura/chiusura del veicolo ed i pulsanti di porte, cofano e baule sono rilevati tramite "CAN" (linea seriale di trasmissione dati), pertanto non occorre collegarli.
- La centrale med si attiva tramite il telecomando originale, pigiando il pulsante di chiusura porte oppure toccando la maniglia della porta, col telecomando in tasca (Key less).
- La centrale med si disattiva tramite il telecomando originale, pigiando il pulsante di apertura porte o baule, oppure toccando la maniglia della porta, col telecomando in tasca (Key less).
- Nella versione Key less, se dispone dell'"apertura col piede" per il baule, generalmente questa operazione apre il baule e disattiva la centrale med.

## USO TELECOMANDO MED

**Per centrali** MED 11.5 – MED 2200 – MED 4000 – MED 6000 – MED LOCKER

### Chiusura centralizzata

Non è possibile pilotare la chiusura centralizzata, pertanto si consiglia l'impiego della centrale di allarme **MED 11**, **MED 3200**, **MED 5000**, **MED 7000** adatta che tramite linea "CAN" rileva il telecomando originale ed i pulsanti delle porte, del cofano e del baule.

**ATTENZIONE:** I riferimenti indicati sono da ritenere puramente indicativi e da verificare, poiché possono verificarsi variazioni all'impianto originale ad opera della casa costruttrice. Se la vettura dispone di sensori radar originali, occorre escluderli definitivamente.