



## BMW

SERIE 1 [F20] - [F21]

DAL 09/2011

CAN BUS T



## COLLEGAMENTI

### Alimentazione

#### + 15 (positivo sotto chiave quadro):

- Dieto al battitacco lato passeggero, sulla centralina multifunzionale **BIANCA "ZGM/FEM"**, in verticale, nel connettore **BIANCO a 54 poli**, siglato "**CON 7**", pin n. **26**, filo **VERDE/ROSSO**.
- Oppure dietro al battitacco lato passeggero, sulla centralina multifunzionale **BIANCA "ZGM/FEM"**, in verticale, nel connettore **NERO a 54 poli**, siglato "**CON 3**", pin n. **2**, filo **VERDE/GIALLO** (BLOCCO ACCENSIONE), di sezione **0,75 mmq.**

#### + 30 (positivo diretto):

Sul morsetto positivo di batteria, oppure dietro al battitacco lato passeggero, sulla centralina multifunzionale **BIANCA "ZGM/FEM"**, in verticale, nel connettore **BIANCO a 54 poli**, siglato "**CON 7**", pin n. **1**, filo **ROSSO/BLU** oppure filo **ROSSO/VERDE** di sezione **0,75 mmq.**

#### GND (massa):

Sul morsetto negativo di batteria, oppure su un punto di massa originale a telaio, ad esempio dietro al battitacco passeggero, oppure dietro al battitacco lato passeggero, sulla centralina multifunzionale **BIANCA "ZGM/FEM"**, in verticale, nel connettore **BIANCO a 54 poli**, siglato "**CON 7**", pin n. **4**, oppure pin n. **6**, filo **MARRONE** di sezione **0,75 mmq.**

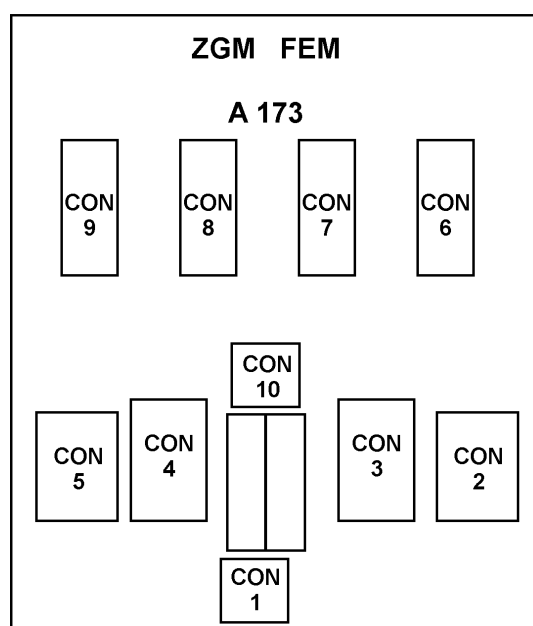



### Posizione centralina originale multifunzionale

Centralina **BIANCA "ZGM/FEM"**, posizionata dietro al battitacco lato passeggero, in verticale.

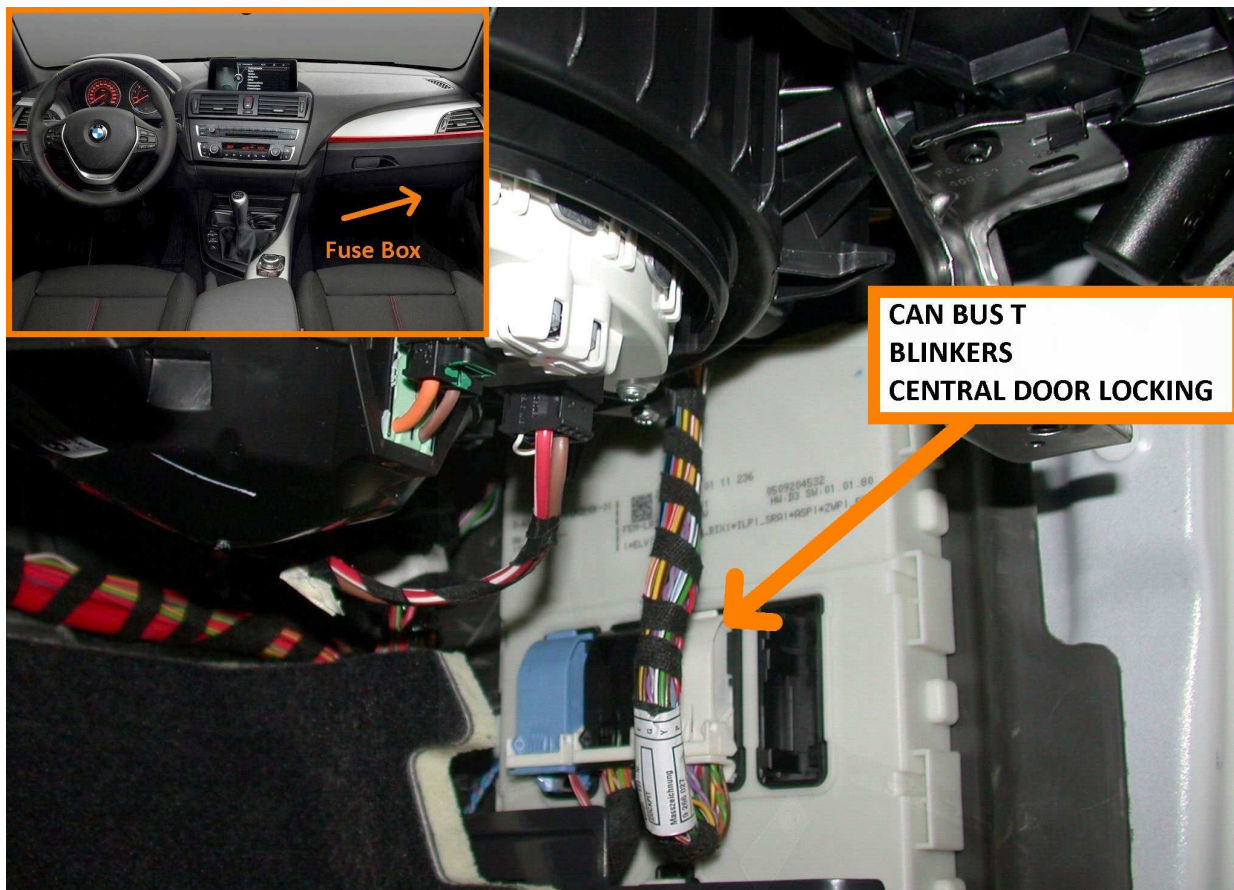

### Indicatore di direzione

**A FILO UNICO** (con IMPULSO di inizio e di fine lampeggio) **SOLO PER CENTRALI: MED 11 / MED 6000 / 7000 / MedSky MS10 e MED 2200 / 3200** dal n. **1921000000** in poi.

- Collegare il filo **VERDE/NERO** della centrale **med** al filo dell'impianto originale presente dietro al battitacco lato passeggero, sulla centralina multifunzionale **BIANCA "ZGM/FEM"**, in verticale, nel connettore **BIANCO** a **54** poli, siglato "**CON 7**", pin n. **31**, filo **MARRONE/BLU** di sezione **0,5 mmq**. Comando negativo.
- Collegare il filo **VERDE** della centrale **med** ad uno qualunque dei fili che pilotano le lampade degli indicatori di direzione (positivo con lampada accesa-FEEDBACK), ad esempio dietro al battitacco lato passeggero, sulla centralina multifunzionale **BIANCA "ZGM/FEM"**, in verticale, nel connettore **NERO** a **54** poli, siglato "**CON 3**", pin n. **31**, filo **BLU/MARRONE**, oppure pin n. **48**, filo **BLU/VERDE**, oppure isolarlo separatamente.
- Isolare il filo **VERDE/ROSSO** della centrale **med**.

**Vetri elettrici** - Impiegare il telecomando originale della vettura.



### Interruzioni elettriche

#### + 50 (blocco accensione):

Dietro al battitacco lato passeggero, sulla centralina multifunzionale **BIANCA "ZGM/FEM"**, in verticale:

- Nel connettore **NERO** a **54 poli**, siglato "**CON 3**", pin n. **2**, filo **VERDE/GIALLO** di sezione **0,75 mmq.**
- Nel connettore **NERO** a **42 poli**, siglato "**CON 2**", pin n. **1**, filo **NERO**.

#### + 50 (motorino di avviamento):

Dietro al battitacco lato passeggero, sulla centralina multifunzionale **BIANCA "ZGM/FEM"**, in verticale, nel connettore **NERO** a **54 poli**, siglato "**CON 3**", pin n. **23**, filo **AZZURRO/MARRONE**.

#### POMPA CARBURANTE (benzina 1.600 cc):

Nel baule, dietro allo schienale del sedile posteriore lato passeggero, sul parafango posteriore, sotto al relè pompa benzina, **BIANCO/GRIGIO** di sezione **0,75 mmq.**

#### POMPA CARBURANTE (benzina e diesel):

Nel baule, dietro allo schienale del sedile posteriore lato passeggero, sul parafango posteriore, nel connettore **NERO** a **4 poli** siglato "**EPKM3**", filo **VERDE** di sezione **2,5 mmq.**

### Posizione centralina / sirena

**MODULARI:** Sotto al cruscotto lato passeggero.

**Gommino passacavo originale:** Sulla parete parafiamma lato passeggero, dietro al cassetto portaoggetti, visibile dall'interno dell'abitacolo.

**COMPATTI / SIRENA:** Nel vano motore lato passeggero, sul supporto ammortizzatore.

## USO TELECOMANDO ORIGINALE

**Per centrali MED 11 – MED 3200 – MED 5000 – MED 7000 – MED AS3 – MedSky MS10**  
con Matricola **SUPERIORE** a **202100000**

### Programmazioni consigliate

- Esclusione lampeggio indicatori di direzione all'inserimento/disinserimento.
- Attivazione inserimento allarme alla chiusura porte (dopo rifiuto per porta aperta).

### Collegamenti

Dietro al battitacco lato passeggero, sulla centralina multifunzionale **BIANCA "ZGM/FEM"**, in verticale, nel connettore **BIANCO** a **54 poli**, siglato "**CON 7**",

- **GIALLO centrale med:** pin n. **34**, filo **ARANCIONE/VERDE** di sezione **0,5 mmq.** (CAN HIGH T)
- **GIALLO/AZZURRO centrale med:** pin n. **33**, filo **VERDE** di sezione **0,5 mmq.** (CAN LOW T)

**ATTENZIONE:** I fili devono essere saldati a stagno.

### Avvertenze specifiche

- L'apertura/chiusura del veicolo ed i pulsanti di porte, cofano e baule sono rilevati tramite "CAN" (linea seriale di trasmissione dati), pertanto non occorre collegarli.
- Generalmente anche [+15] ([+15] non rilevato dalla MED 5000) è rilevato tramite "CAN".



## USO TELECOMANDO MED

Per centrali MED 11.5 – MED 2200 – MED 4000 – MED 6000 – MED LOCKER

### Chiusura centralizzata

Dietro al battitacco lato passeggero, sulla centralina multifunzionale **BIANCA "ZGM/FEM"**, in verticale, nel connettore **BIANCO** a **54 poli**, siglato "**CON 7**", pin n. **27**, filo **GIALLO/MARRONE**.

Comando negativo da dare sempre sullo stesso filo.

#### ATTENZIONE:

L'impianto originale utilizza il comando **negativo** sia per l'apertura e per la chiusura, sullo stesso filo. Avvisare il cliente di **controllare l'effettiva chiusura delle porte inserendo** il sistema, poiché potrebbe sfasarsi in seguito all'uso del pulsante interno o del telecomando originale.

Ripristinare la giusta sequenza tramite il pulsante interno o il telecomando originale della vettura.

Applicare lo schema sottostante:

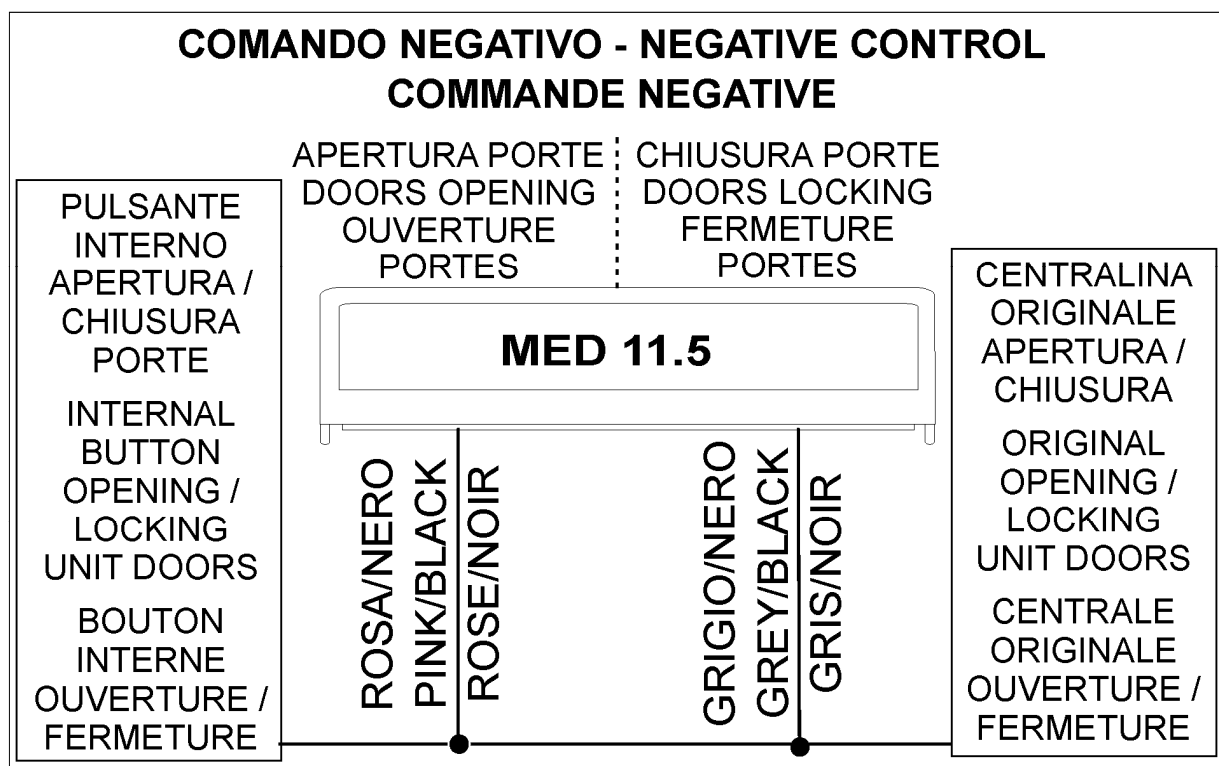

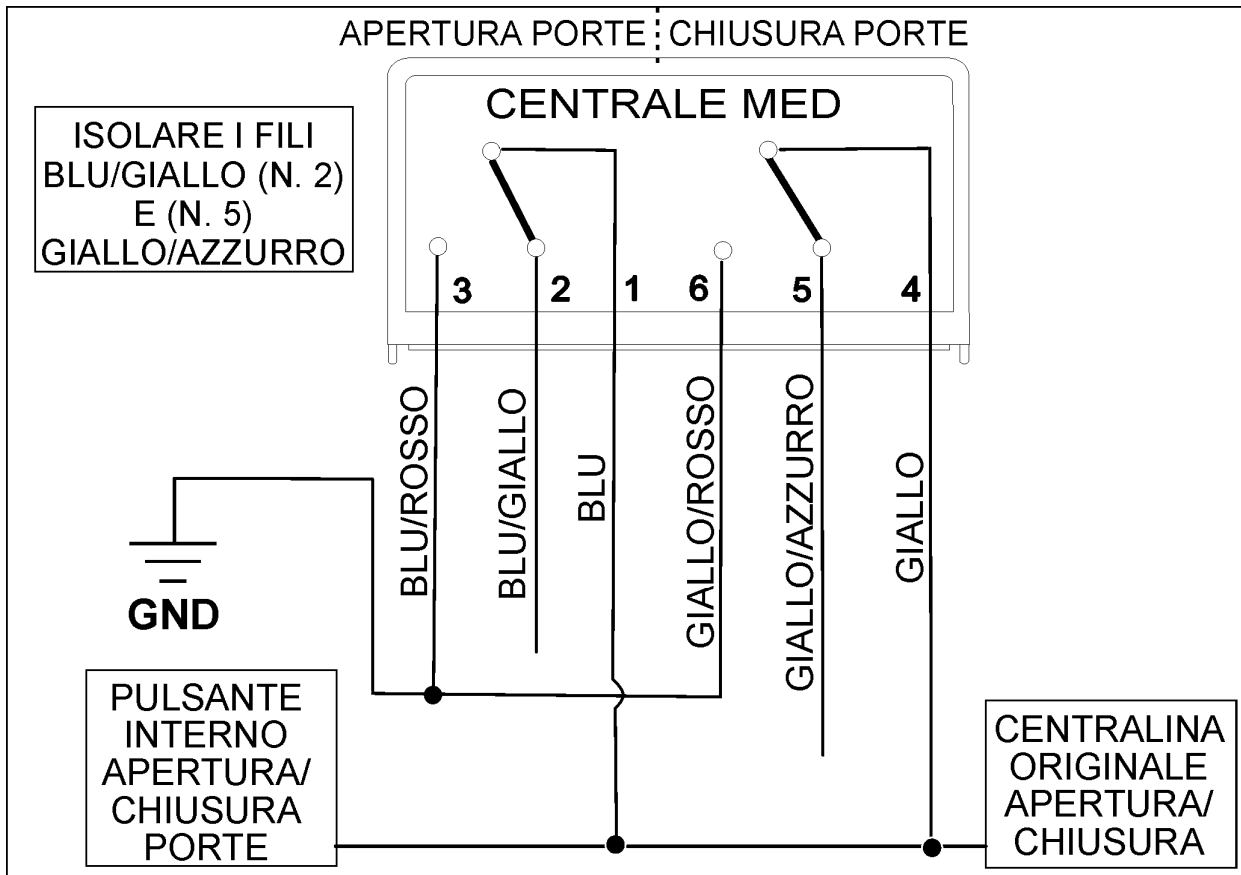

## Pulsanti porte/cofano/baule

### PULSANTI PORTE E BAULE:

Sotto al cruscotto lato passeggero, sulla plafoniera interna, nel connettore **NERO** a **4 poli**, pin n. **2**, filo **ROSSO/MARRONE**.

#### ATTENZIONE:

Invertire il segnale positivo in negativo tramite un relè con contatto **NA** (Normalmente Aperto), oppure, se la centrale lo consente, impostare l'ingresso ritardato per leggere segnali positivi.

**PULSANTE COFANO:** Direttamente sul pulsante.

**ATTENZIONE:** I riferimenti indicati sono da ritenere puramente indicativi e da verificare, poiché possono verificarsi variazioni all'impianto originale ad opera della casa costruttrice. Se la vettura dispone di sensori radar originali, occorre escluderli definitivamente.