



BMW

X 5 [F15]

DAL 11/2013

CAN BUS T



COLLEGAMENTI

Alimentazione

+ 15 (positivo sotto chiave quadro):

Dietro al battitacco lato passeggero, sulla centralina multifunzionale **BIANCA "ZGM/FEM"**, in verticale:

- Nel connettore **NERO a 54 poli**, siglato "**CON 3**", pin n. **2**, filo **VERDE/GIALLO**, di sezione **0,5 mmq.**
- Oppure nel connettore **NERO a 42 poli**, siglato "**CON 2**", pin n. **13**, filo **VERDE/ROSSO**.

+ 30 (positivo diretto): Sul morsetto positivo di batteria.

Oppure dietro al battitacco lato passeggero, sulla centralina multifunzionale **BIANCA "ZGM/FEM"**, in verticale:

- Nel connettore **NERO a 54 poli**, siglato "**CON 3**", pin n. **31**, filo **ROSSO/BLU**.
- Oppure nello stesso connettore **NERO a 54 poli**, siglato "**CON 3**", pin n. **33**, filo **ROSSO**.
- Oppure nel connettore **BIANCO a 54 poli**, siglato "**CON 7**", pin n. **1**, filo **ROSSO/VERDE**, di sezione **0,75 mmq.**

GND (massa):

Sul morsetto negativo di batteria, oppure su un punto di massa originale a telaio, ad esempio dietro al battitacco passeggero.

Posizione centralina originale multifunzionale

Centralina **BIANCA "ZGM/FEM"**, posizionata dietro al battitacco lato passeggero, in verticale.

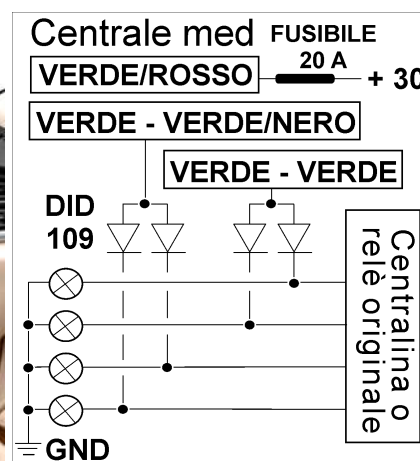

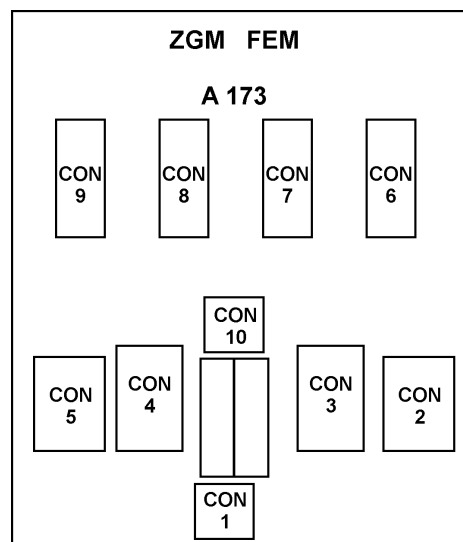
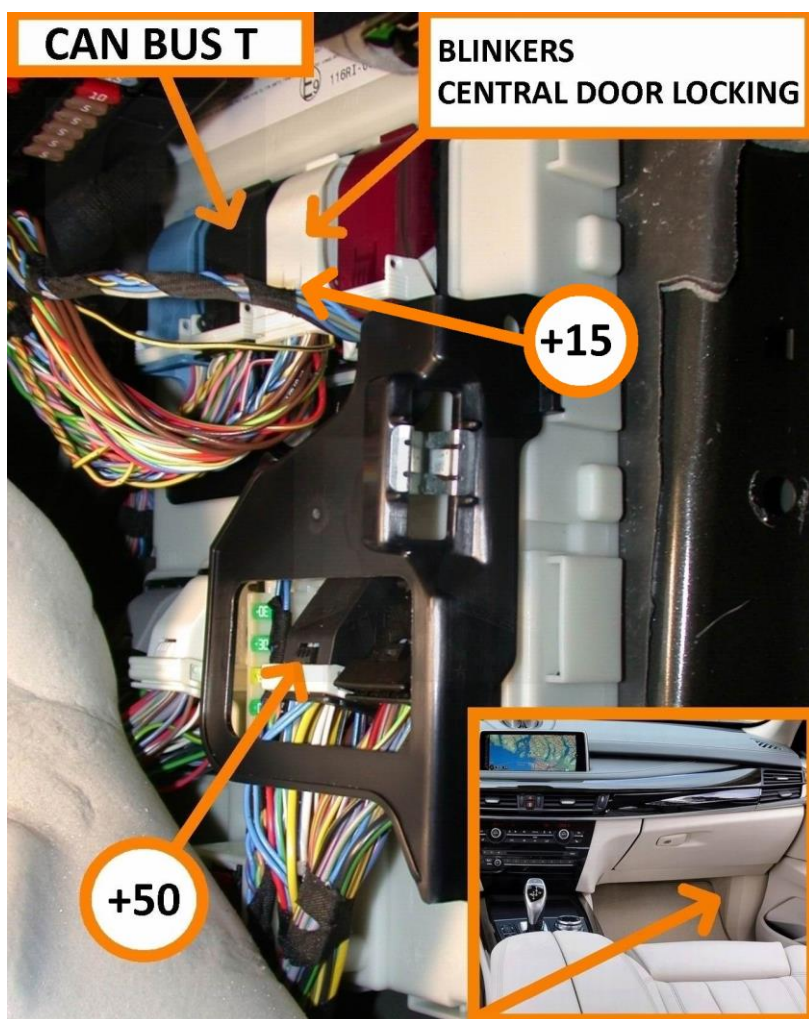

Indicatore di direzione

A FILO UNICO (con IMPULSO di inizio e di fine lampeggio) **SOLO PER CENTRALI: MED 11 / MED 6000 / 7000 / MedSky MS10 e MED 2200 / 3200** dal n. **1921000000** in poi.

- Collegare il filo VERDE/NERO della centrale med al filo dell'impianto originale presente dietro al battitacco lato passeggero, sulla centralina multifunzionale BIANCA "ZGM/FEM", in verticale, nel connettore BIANCO a 54 poli, siglato "CON 7", pin n. 31, filo GIALLO/NERO, di sezione 0,5 mmq.

Comando negativo.

- Collegare il filo VERDE della centrale med ad uno qualunque dei fili che pilotano le lampade degli indicatori di direzione (positivo con lampada accesa-FEEDBACK), oppure isolarlo separatamente.

- Isolare il filo VERDE/ROSSO della centrale med.



A 2 CANALI (destro e sinistro) **TRAMITE RELE' INTERNO: PER TUTTE LE CENTRALI MED.**

Impianto a 4 canali separati. Inserire i diodi di disaccoppiamento tipo il DID 109 come illustrato.

Dietro al battitacco lato passeggero, sulla centralina multifunzionale **BIANCA "ZGM/FEM"**, in verticale:

- Nel connettore **NERO** a **54 poli**, siglato "**CON 3**":
 - Pin n. **36**, filo **BLU/MARRONE** di sezione **0,75 mmq** (anteriore lato passeggero).
 - Pin n. **48**, filo **BLU/VERDE** di sezione **0,75 mmq** (anteriore lato guida).
- Nel connettore **GRIGIO** a **42 poli**, siglato "**CON 5**":
 - Pin n. **41**, filo **BLU/MARRONE** di sezione **0,75 mmq** (posteriore lato guida).
 - Pin n. **33**, oppure pin n. **43**, filo **BLU/VERDE** di sezione **0,75 mmq** (posteriore lato passeggero).

Interruzioni elettriche

+ 50 (motorino di avviamento):

Dietro al battitacco lato passeggero, sulla centralina multifunzionale **BIANCA "ZGM/FEM"**, in verticale, nel connettore **NERO** a **42 poli**, siglato "**CON 2**", pin n. **1**, filo **NERO**, oppure filo **NERO/VERDE** di sezione **2,5 mmq**.

+ 50 (inibizione accensione - benzina e diesel):

Dietro al battitacco lato passeggero, sulla centralina multifunzionale **BIANCA "ZGM/FEM"**, in verticale, nel connettore **NERO** a **54 poli**, siglato "**CON 3**", pin n. **2**, filo **VERDE/GIALLO** di sezione **0,5 mmq**.

POMPA CARBURANTE (benzina e diesel):

Sotto al sedile posteriore, al centro, sotto al rivestimento, nel connettore **NERO** a **4 poli** siglato "**EPKM3**", filo **ROSSO** di sezione **2,5 mmq**.

Vetri elettrici

Impiegare il telecomando originale della vettura.

Posizione centralina / sirena

MODULARI: Sotto al cruscotto lato passeggero.

Gommino passacavo originale:

Sulla parete parafiamma lato passeggero, dietro al cassetto portaoggetti.

COMPATTI / SIRENA: Nel vano motore lato passeggero, sul supporto ammortizzatore.

USO TELECOMANDO ORIGINALE

Per centrali MED 11 – MED 3200 – MED 5000 – MED 7000 – MED AS3 – MedSky MS10
con Matricola **SUPERIORE** a **2021000000**

Caricando il programma: **BMW / X 5 [F 15] / 11/2013 CAN BUS T**

Programmazioni consigliate

- Esclusione lampeggio indicatori di direzione all'inserimento/disinserimento.
- Attivazione inserimento allarme alla chiusura porte (dopo rifiuto per porta aperta).



Collegamenti

Dietro al battitacco lato passeggero, sulla centralina multifunzionale **BIANCA "ZGM/FEM"**, in verticale:

- Nel connettore **NERO** a **54 poli**, siglato "**CON 8**":
 - **GIALLO centrale med**: pin n. **50**, filo **GIALLO/ROSSO** di sezione **0,5 mmq.** (CAN HIGH T)
 - **GIALLO/AZZURRO centrale med**: pin n. **49**, filo **GIALLO/MARRONE** di sez. **0,5 mmq.** (CAN LOW T)
- Oppure nello stesso connettore **NERO** a **54 poli**, siglato "**CON 8**":
 - **GIALLO centrale med**: pin n. **48**, filo **ROSSO** di sezione **0,5 mmq.** (CAN HIGH T)
 - **GIALLO/AZZURRO centrale med**: pin n. **47**, filo **BLU/ROSSO** di sezione **0,5 mmq.** (CAN LOW T)
- Oppure nel connettore **BIANCO** a **54 poli**, siglato "**CON 7**":
 - **GIALLO centrale med**: pin n. **34**, filo **BLU/NERO** di sezione **0,5 mmq.** (CAN HIGH T)
 - **GIALLO/AZZURRO centrale med**: pin n. **33**, filo **BLU/BIANCO** di sezione **0,5 mmq.** (CAN LOW T)
- Oppure nello stesso connettore **BIANCO** a **54 poli**, siglato "**CON 7**":
 - **GIALLO centrale med**: pin n. **36**, filo **BLU/ROSSO** di sezione **0,5 mmq.** (CAN HIGH T)
 - **GIALLO/AZZURRO centrale med**: pin n. **35**, filo **ROSSO** di sezione **0,5 mmq.** (CAN LOW T)

ATTENZIONE: I fili devono essere saldati a stagno.

Avvertenze specifiche

- Per versione SENZA KEY LESS. Se la vettura dispone del KEY LESS (la vettura si apre e si chiude sfiorando la maniglia della porta, anche col telecomando in tasca, senza bisogno di premerne i tasti), impiegare il programma specifico.
- L'apertura/chiusura del veicolo ed i pulsanti di porte, cofano (se presente) e baule sono rilevati tramite "CAN" (linea seriale di trasmissione dati), pertanto non occorre collegarli.
- La centrale med si attiva tramite il telecomando originale, pigiando il pulsante di chiusura porte.
- La centrale med si disattiva tramite il telecomando originale, pigiando i pulsanti di apertura porte o baule.
- Generalmente anche [+15] ([+15] non rilevato dalla MED 5000) è rilevato tramite "CAN".

USO TELECOMANDO MED

Per centrali MED 11.5 – MED 2200 – MED 4000 – MED 6000 – MED LOCKER

Chiusura centralizzata

Non è possibile pilotare la chiusura centralizzata, pertanto si consiglia l'impiego della centrale di allarme **MED 11**, **MED 3200**, **MED 5000**, **MED 7000** adatta che tramite linea "CAN" rileva il telecomando originale ed i pulsanti delle porte, del cofano e del baule.

ATTENZIONE: I riferimenti indicati sono da ritenere puramente indicativi e da verificare, poiché possono verificarsi variazioni all'impianto originale ad opera della casa costruttrice. Se la vettura dispone di sensori radar originali, occorre escluderli definitivamente.