



CHEVROLET

CRUZE

DAL 2009 CAN



COLLEGAMENTI

Alimentazione

+ 15 (positivo sotto chiave quadro): Sul blocchetto di accensione, nel connettore **NERO** a **6 poli**, oppure sotto al tunnel centrale, nella centralina multifunzionale **NERA "BCM"**, nel connettore **VERDE** a **25 poli**, pin n. **6**, filo **VIOLA/NERO** di sezione **0,75 mmq**, oppure nel connettore **NERO** a **27 poli**, filo **MARRONE/VIOLA**.

+ 30 (positivo diretto): Sul morsetto positivo di batteria, oppure sotto al tunnel centrale, nella centralina multifunzionale **NERA "BCM"**, nel connettore **BLU** a **27 poli**, pin n. **3**, filo **ROSSO/BLU** di sezione **2,5 mmq**, oppure nel connettore **MARRONE** a **27 poli**, pin n. **4** filo **ROSSO/BIANCO**.

GND (massa): Sul morsetto negativo di batteria, oppure su un punto di massa originale a telaio, ad esempio dietro al battitacco autista.

Posizione centralina originale multifunzionale

Sotto al tunnel centrale, centralina **NERA "BCM"**.

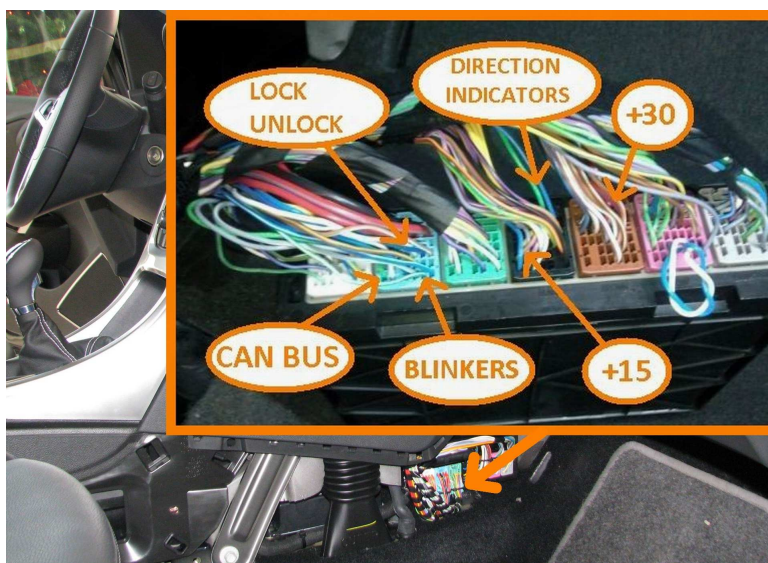



Indicatore di direzione

A FILO UNICO (con IMPULSO di inizio e di fine lampeggio) **SOLO PER CENTRALI: MED 11 / MED 6000 / 7000 / MedSky MS10 e MED 2200 / 3200** dal n. **1921000000** in poi.

- Collegare il filo **VERDE/NERO** della centrale **med** al filo dell'impianto originale presente sotto al tunnel centrale, nella centralina multifunzionale **NERA "BCM"**, nel connettore **BLU** a **27 poli**, pin n. **26**, filo **VERDE/BIANCO** di sezione **0,5 mmq**. Comando negativo.
- Collegare il filo **VERDE** della centrale **med** ad uno qualunque dei fili che pilotano le lampade degli indicatori di direzione (positivo con lampada accesa-FEEDBACK), oppure isolarlo separatamente.
- Isolare il filo **VERDE/ROSSO** della centrale **med**.

A 2 CANALI (destra e sinistra) **TRAMITE RELE' INTERNO: PER TUTTE LE CENTRALI MED.**

Sotto al tunnel centrale, nella centralina multifunzionale **NERA "BCM"**, nel connettore **NERO** a **27 poli**: Pin n. **3**, filo **VERDE/VIOLA** e Pin n. **4**, filo **BLU/VIOLA**.

Interruzioni elettriche

+ 50 (motorino di avviamento): Sul blocchetto di accensione, nel connettore **NERO** a **6 poli**, pin n. **1**, filo **VIOLA/NERO** di sezione **0,75 mmq** oppure pin n. **3**, filo **VIOLA/GIALLO**.

ATTENZIONE: Generalmente occorre interrompere contemporaneamente anche il filo sul pin n. **4**, dello stesso connettore, di colore **BIANCO/VIOLA** e sezione **0,75 mmq**.

In questo caso aggiungere 2 relè di buona qualità con contatto **NA** (**N**ormalmente **A**perto), collegati come sotto riportato:

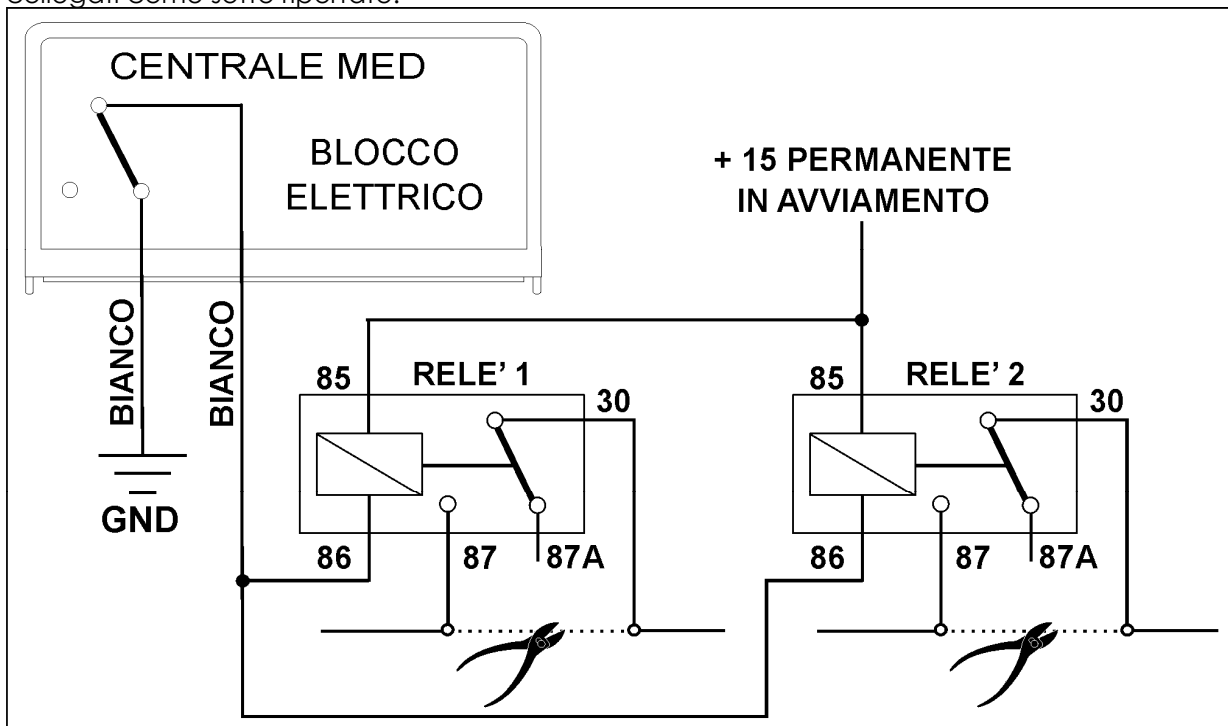

+ 50 (blocco avviamento - solo con CAMBIO MANUALE): Sotto al cruscotto lato guida, sul pedale della frizione, nel connettore **NERO** a **3 poli**, pin n. **2**, filo **GIALLO** di sezione **0,75 mmq**.



POMPA CARBURANTE (benzina e diesel): Dietro al battitacco autista, nel cablaggio diretto alla parte posteriore dell'auto, (senza connettore di giunzione), filo **GRIGIO** di sezione **2,5 / 4 mmq.**



Vetri elettrici

Impiegare il telecomando originale della vettura.

Posizione centralina / sirena

MODULARI: Sotto al cruscotto lato guida.

Gommino passacavo originale: Sulla parete parafiamma lato guida, vicino al pedale frizione.

COMPATTI / SIRENA: Nel vano motore lato passeggero, sul supporto ammortizzatore.

USO TELECOMANDO ORIGINALE

Programmazioni consigliate

- Esclusione lampeggio indicatori di direzione all'inserimento/disinserimento.
- Attivazione inserimento allarme alla chiusura porte (dopo rifiuto per porta aperta).

Collegamenti

Con centrali MED 3200 – MED 5000 – MED 7000 – MED AS3 – MedSky MS10

con Matricola **SUPERIORE** a **1821000000**

Sotto al tunnel centrale, nella centralina multifunzionale **NERA "BCM"**, nel connettore **BLU** a **27 poli:**

- **BLU/ROSSO centrale med:** pin n. **22**, filo **VERDE** di sezione **0,5 mmq.** (CAN)

OPPURE: Sotto al cruscotto lato guida, nel connettore **NERO** dell'OBD (diagnosi) a **16 poli:**

- **BLU/ROSSO centrale med:** pin n. **1**, filo **VERDE** di sezione **0,5 mmq.** (CAN)

Solo per centrale MED 11: Sotto al tunnel centrale, nella centralina multifunzionale **NERA "BCM"**, nel connettore **BLU** a **27 poli:**

- **GIALLO centrale med:** pin n. **22**, filo **VERDE** di sezione **0,5 mmq.** (CAN)

OPPURE: Sotto al cruscotto lato guida, nel connettore **NERO** dell'OBD (diagnosi) a **16 poli:**

- **GIALLO centrale med:** pin n. **1**, filo **VERDE** di sezione **0,5 mmq.** (CAN)

ATTENZIONE: I fili devono essere saldati a stagno.



Avvertenze specifiche

- L'apertura/chiusura del veicolo ed i pulsanti di porte, cofano e baule sono rilevati tramite "CAN" (linea seriale di trasmissione dati), pertanto non occorre collegarli.
- **Solo per centrale MED 11** - Generalmente anche [+15] è rilevato tramite "CAN".

Vetri elettrici

- Impianto con negativo a riposo. Utilizzare il modulo alzacristalli **AZC 01** oppure **AZC 500**.

VETRI ANTERIORI:

- **AUTISTA:** All'interno della porta autista, sotto alla pulsantiera, nel connettore, pin n. **2**, filo **VERDE/GRIGIO**, positivo in salita.
- **LATO PASSEGGERO:** All'interno della porta passeggero, sotto alla pulsantiera, nel connettore, pin n. **2**, filo **VERDE/GRIGIO**, positivo in salita.

USO TELECOMANDO MED

Per centrali MED 11.5 – MED 2200 – MED 4000 – MED 6000 – MED LOCKER

Chiusura centralizzata

Sotto al tunnel centrale, nella centralina multifunzionale **NERA "BCM"**, nel connettore **BLU** a **27 poli**, pin n. **19**, filo **MARRONE/GIALLO** per la CHIUSURA e pin n. **15**, filo **MARRONE/BIANCO** per l'APERTURA.

Seguire lo schema di collegamento per comandi **NEGATIVI**.

Pulsanti porte/cofano/baule

PULSANTI PORTE: Sotto al tunnel centrale, nella centralina multifunzionale **NERA "BCM"**, nel connettore **GRIGIO** a **26 poli**, pin n. **1**, filo **GRIGIO**.

ATTENZIONE:

Invertire il segnale positivo in negativo tramite un relè con contatto **NA** (Normalmente Aperto), oppure, se la centrale lo consente, impostare l'ingresso ritardato per leggere segnali positivi.

PULSANTE BAULE: Sotto al tunnel centrale, nella centralina multifunzionale **NERA "BCM"**, nel connettore **GRIGIO** a **26 poli**, pin n. **7**, filo **VERDE/GRIGIO**.

PULSANTE COFANO: Da aggiungere.

ATTENZIONE: I riferimenti indicati sono da ritenere puramente indicativi e da verificare, poiché possono verificarsi variazioni all'impianto originale ad opera della casa costruttrice. Se la vettura dispone di sensori radar originali, occorre escluderli definitivamente.