



# CHEVROLET

TRAX

DAL 2013 CAN T



## COLLEGAMENTI

### Alimentazione

**+ 15 (positivo sotto chiave quadro):** Sul blocchetto di accensione, nel connettore a **6 poli**, pin n. **4**, filo **VIOLA/GIALLO** oppure sotto al cruscotto lato guida, dietro alla scatola portafusibili, sulla centralina multifunzionale **NERA "BCM"**, nel connettore **NERO a 26 poli**, pin n. **15**, filo **VERDE/VIOLA** oppure **VERDE/GRIGIO** di sezione **0,75 mmq**, oppure nel connettore **BLU a 27 poli**, pin n. **15**, filo **VERDE/VIOLA**.

**+ 30 (positivo diretto):** Sul morsetto positivo di batteria, oppure sotto al cruscotto lato guida, dietro alla scatola portafusibili, sulla centralina multifunzionale **NERA "BCM"**, nel connettore **BLU a 27 poli**, pin n. **4**, filo **ROSSO/GIALLO** di sezione **2,5 mmq** oppure filo **ROSSO/BIANCO**.

**GND (massa):** Sul morsetto negativo di batteria, oppure su un punto di massa originale a telaio, ad esempio dietro al battitacco autista.



### Posizione centralina originale multifunzionale

Sotto al cruscotto lato guida, dietro alla scatola portafusibili, centralina **NERA "BCM"**.

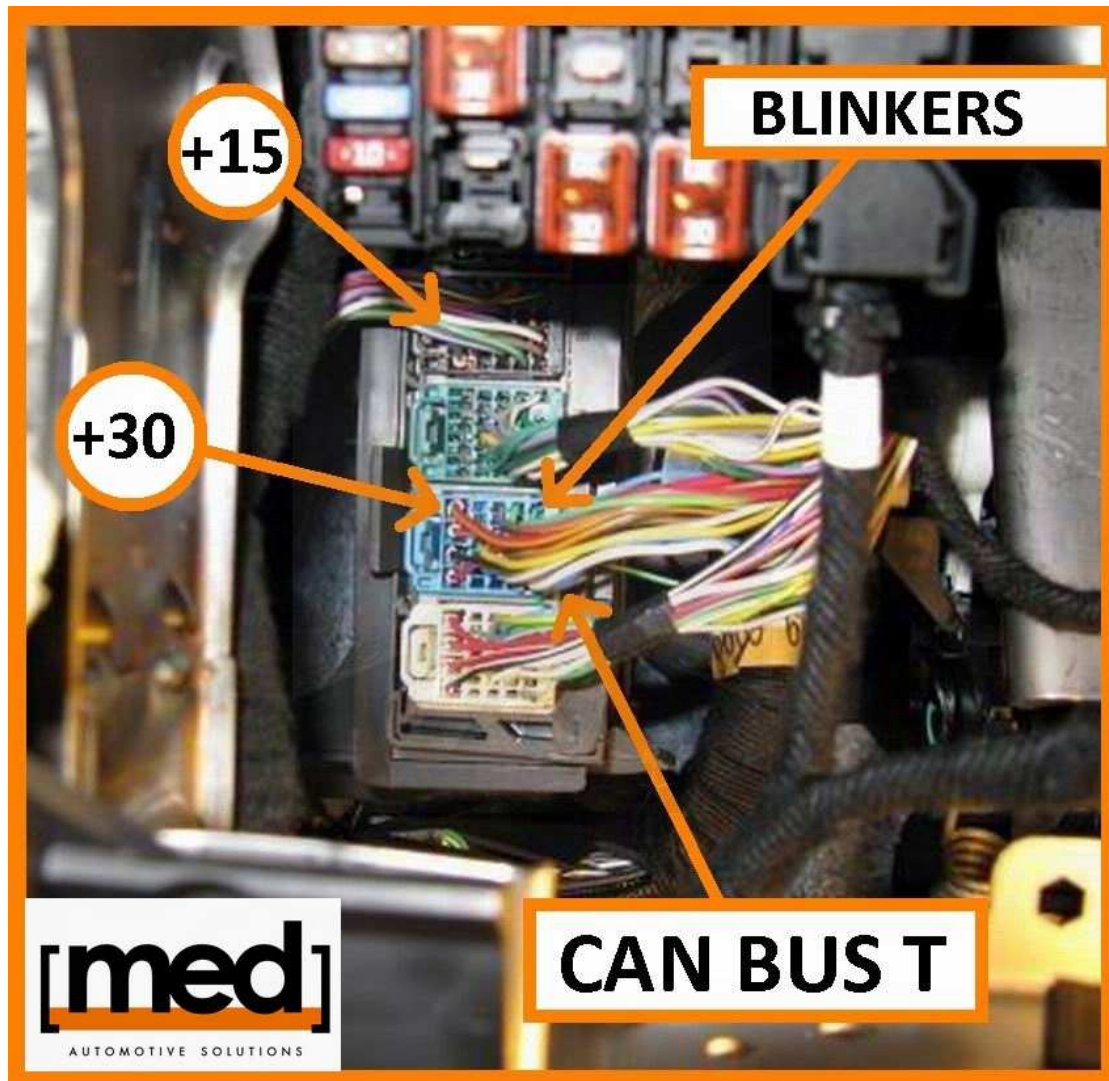

### Indicatore di direzione

**A FILO UNICO** (con IMPULSO di inizio e di fine lampeggio) **SOLO PER CENTRALI: MED 11 / MED 6000 / 7000 / MedSky MS10 e MED 2200 / 3200** dal n. **1921000000** in poi.

- **Collegare il filo VERDE/NERO della centrale med** al filo dell'impianto originale presente sotto al cruscotto lato guida, dietro alla scatola portafusibili, sulla centralina multifunzionale **NERA "BCM"**, nel connettore **BLU** a **27 poli**, pin n. **26**, filo **VERDE/BIANCO** di sezione **0,5 mmq.**  
Comando negativo.
- **Collegare il filo VERDE della centrale med** ad uno qualunque dei fili che pilotano le lampade degli indicatori di direzione (positivo con lampada accesa-FEEDBACK), ad esempio sotto al cruscotto lato guida, dietro alla scatola portafusibili, sulla centralina multifunzionale **NERA "BCM"**, nel connettore **NERO** a **27 poli**, pin n. **4**, filo **BLU/VIOLA**, oppure isolarlo separatamente.
- **Isolare il filo VERDE/ROSSO della centrale med.**



## Interruzioni elettriche

**+ 50 (motorino di avviamento):** Nel vano motore lato guida, nella scatola fusibili, sul connettore **NERO** a 54 poli, pin n. **B8**, filo **GIALLO/NERO**.

**+ 50 (motorino di avviamento):** Sul blocchetto di accensione, nel connettore **NERO** a 6 poli, pin n. **1**, filo **VIOLA/NERO** di sezione **0,75 mmq** oppure pin n. **3**, filo **VIOLA/GIALLO**.

**ATTENZIONE:** Generalmente occorre interrompere contemporaneamente anche il filo sul pin n. **4**, dello stesso connettore, di colore **BIANCO/VIOLA** e sezione **0,75 mmq**.

In questo caso aggiungere 2 relè di buona qualità con contatto **NA** (Normalmente Aperto), collegati come sotto riportato:

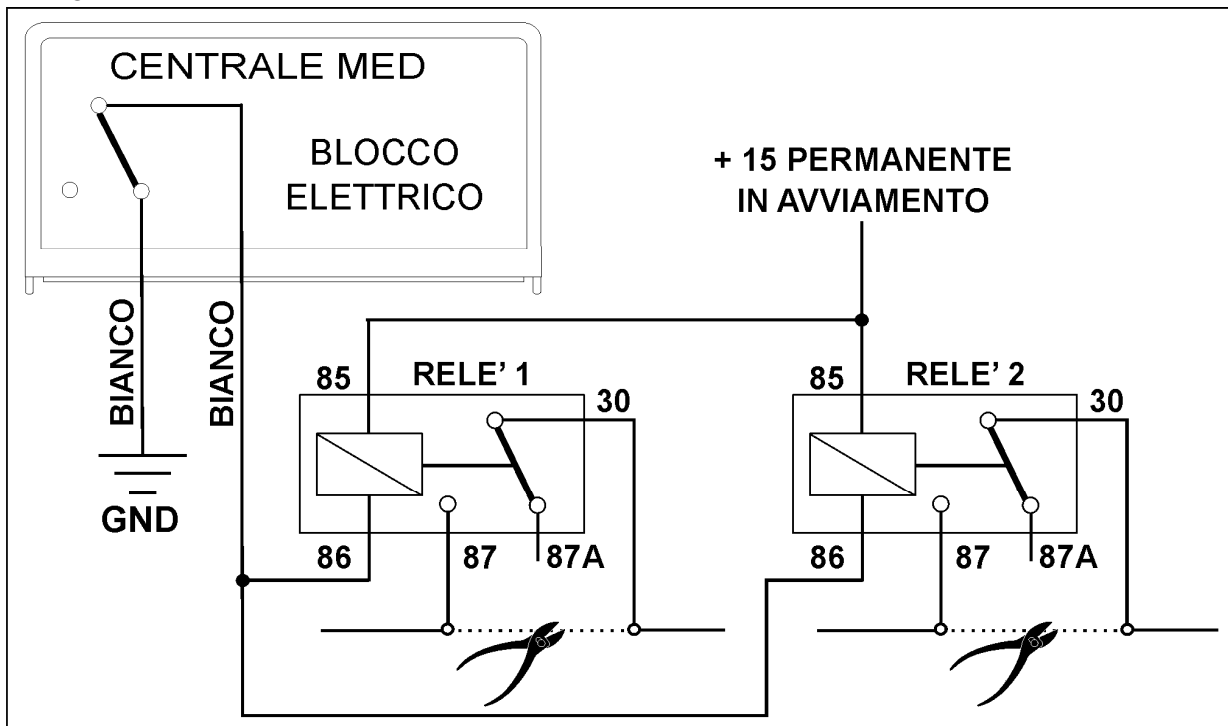

**+ 50 (blocco avviamento - solo con CAMBIO MANUALE):** Sotto al cruscotto lato guida, sul pedale della frizione, nel connettore **NERO** a 3 poli, pin n. **2**, filo **GIALLO** di sezione **0,75 mmq**.

**POMPA CARBURANTE (benzina e diesel):** Dietro al battitacco autista, nel cablaggio diretto alla parte posteriore dell'auto, (senza connettore di giunzione), filo **GRIGIO** di sezione **2,5 / 4 mmq**.

## Vetri elettrici

Impiegare il telecomando originale della vettura.

## Posizione centralina / sirena

**MODULARI:** Sotto al cruscotto lato guida.

**Gommino passacavo originale:** Sulla parete parafiamma lato guida, dietro alla pompa dell'"ABS".

**COMPATTI / SIRENA:** Nel vano motore lato guida, dietro alla scatola portafusibili.



## USO TELECOMANDO ORIGINALE

### Per centrali

**MED 11 - MED 3200 – MED 5000 – MED 7000 – MED AS3 – MedSky MS10**

con Matricola **SUPERIORE** a **2021000000**

### Programmazioni consigliate

- Esclusione lampeggio indicatori di direzione all'inserimento/disinserimento.
- Attivazione inserimento allarme alla chiusura porte (dopo rifiuto per porta aperta).

### Collegamenti

Sotto al cruscotto lato guida, dietro alla scatola portafusibili, sulla centralina multifunzionale **NERA** "**BCM**", nel connettore **BLU** a **27 poli**:

- **GIALLO centrale med**: pin n. **22**, filo **VERDE** di sezione **0,5 mmq.** (CAN)

OPPURE: Sotto al cruscotto lato guida, nel connettore **NERO** dell'OBD (diagnosi) a **16 poli**:

- **GIALLO centrale med**: pin n. **1**, filo **VERDE** di sezione **0,5 mmq.** (CAN)

**ATTENZIONE: I fili devono essere saldati a stagno.**

### Avvertenze specifiche

- L'apertura/chiusura del veicolo ed i pulsanti di porte, cofano e baule sono rilevati tramite "CAN" (linea seriale di trasmissione dati), pertanto non occorre collegarli.
- Generalmente anche il [+15] ([+15] non rilevato dalla MED 5000) è rilevato tramite "CAN" .

**ATTENZIONE:** I riferimenti indicati sono da ritenere puramente indicativi e da verificare, poiché possono verificarsi variazioni all'impianto originale ad opera della casa costruttrice. Se la vettura dispone di sensori radar originali, occorre escluderli definitivamente.