



# HONDA

CIVIC 3 PORTE

DAL 2006 CAN



## COLLEGAMENTI

### Alimentazione

**+ 15 (positivo sotto chiave quadro):** Sul blocchetto di accensione.

- Oppure sotto al cruscotto lato guida, nella centralina multifunzionale **GRIGIA** con portafusibili, nel connettore **VERDE**, filo **ROSSO**.
- Oppure sopra al battitacco autista, dietro alla centralina multifunzionale **GRIGIA** con portafusibili, nella centralina in metallo, sul connettore **GRIGIO** a **28 poli**, filo **GIALLO** con **2 tacche ARGENTO**, di sezione **0,5 mmq**.
- Oppure sotto al cruscotto lato guida, nella centralina multifunzionale **GRIGIA** con portafusibili, sul connettore **BIANCO** a **34 poli**, filo **GIALLO**.

### + 30 (positivo diretto):

Sul morsetto positivo di batteria, oppure sotto al cruscotto lato guida, nella centralina multifunzionale **GRIGIA** con portafusibili, sulla parte frontale, nel connettore **AZZURRO/VERDE** a **21 poli** (il 3° dall'alto, quello più vicino ai fusibili), filo **BLU** con **2 tacche ARGENTO**, oppure filo **BIANCO** di sezione **4 mmq**.

### GND (massa):

Sul morsetto negativo di batteria, oppure su un punto di massa originale a telaio, ad esempio dietro al battitacco autista.

### Posizione centralina originale multifunzionale

Centralina **GRIGIA** con portafusibili, posizionata sotto al cruscotto lato guida, dietro al battitacco.





### Indicatore di direzione

**A 2 CANALI** (destro e sinistro) **TRAMITE RELE' INTERNO: PER TUTTE LE ALTRE CENTRALI MED.**

- Sotto al cruscotto lato guida, nella centralina multifunzionale **GRIGIA** con portafusibili, nella parte frontale:
  - Nel connettore **AZZURRO/VERDE** a **21 poli** (il 3° dall'alto, quello più vicino ai fusibili), filo **BLU** con **2 tacche ARGENTO** di sezione **0,75 mmq.**
  - Nel connettore **VERDE** a **34 poli**, filo **MARRONE** con **2 tacche ARGENTO** di sezione **0,75 mmq.**
- Oppure sotto al cruscotto lato guida, nella centralina multifunzionale **GRIGIA** con portafusibili, nella parte frontale, nel connettore **VERDE** a **42 poli** (il 1° dall'alto):
  - Filo **BLU** con **2 tacche ARGENTO** di sezione **0,75 mmq.**
  - Filo **MARRONE** con **2 tacche ARGENTO** di sezione **0,75 mmq.**

Comando positivo.

**ATTENZIONE:** Ci possono essere più fili dello stesso colore. Verificare col tester o lampada spia.

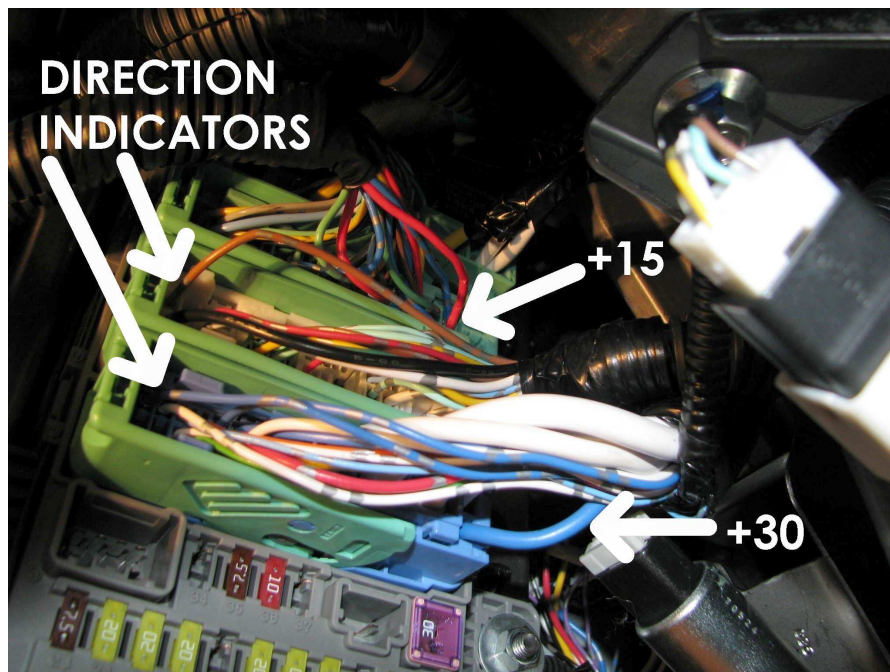

### Interruzioni elettriche

**+ 50 (motorino di avviamento):**

Sul cruscotto lato guida, a sinistra del volante, dietro al pulsante di accensione "ENGINE START", nel connettore **BIANCO** a **5 poli**, filo **VERDE chiaro** con **tacche ARGENTO** di sezione **0,5 mmq.**

**POMPA CARBURANTE (benzina e diesel):**

Sotto al cruscotto lato guida, a sinistra del volante, dietro al pulsante di accensione "ENGINE START", sull'interruttore inerziale, nel connettore **NERO** a **2 poli**, filo **GIALLO** oppure **ROSSO** con **tacche ARGENTO** di sezione **1 mmq.**

### Odometro

- Versione **Diesel:** Nella centralina "MMU", nel connettore a **58 poli**, pin n. **16**, filo **AZZURRO/BIANCO**.
- Versione **IBRIDA:** Sotto al cruscotto lato guida, sopra pedale acceleratore nel connettore **BIANCO** a **18 poli**, filo **BLU**, oppure nella centralina "MMU", nel connettore in alto a **44 poli**, pin n. **29**, filo **BLU**.



**Vetri elettrici** - Non possono essere pilotati, non essendo accessibili i fili di potenza dei motorini alzacristalli (centraline di comando integrate).

### Posizione centralina / sirena

**MODULARI:** Sotto al cruscotto lato guida.

**Gommino passacavo originale:** Sulla parete parafiamma lato guida, sopra al pedale dell'acceleratore.

**COMPATTI / SIRENA:** Nel vano motore lato passeggero, sul supporto ammortizzatore.

## USO TELECOMANDO ORIGINALE

### Per centrali

**MED 3200 – MED 5000 – MED 7000 – MED AS3 – MedSky MS10**

con Matricola **SUPERIORE** a **1821000000**

### Programmazioni consigliate

- Esclusione lampeggio indicatori di direzione all'inserimento/disinserimento.
- Attivazione inserimento allarme alla chiusura porte (dopo rifiuto per porta aperta).

### Collegamenti

- Sotto al cruscotto lato guida, dietro alla centralina multifunzionale **GRIGIA** con portafusibili, nel connettore **BIANCO**, collegare il filo:

**BLU/ROSSO centrale med:** Filo **ROSA** con **2 tacche ARGENTO** di sezione **0,35 mmq** (CAN HIGH)

- Oppure sotto al cruscotto lato guida, nel blocchetto di accensione, sul connettore **VERDE** a **7 poli:**

**BLU/ROSSO centrale med:** pin n. **4**, filo **ROSA** con **2 tacche ARGENTO** di sez. **0,35 mmq** (CAN HIGH)

**ATTENZIONE:** Il filo deve essere saldato a stagno.

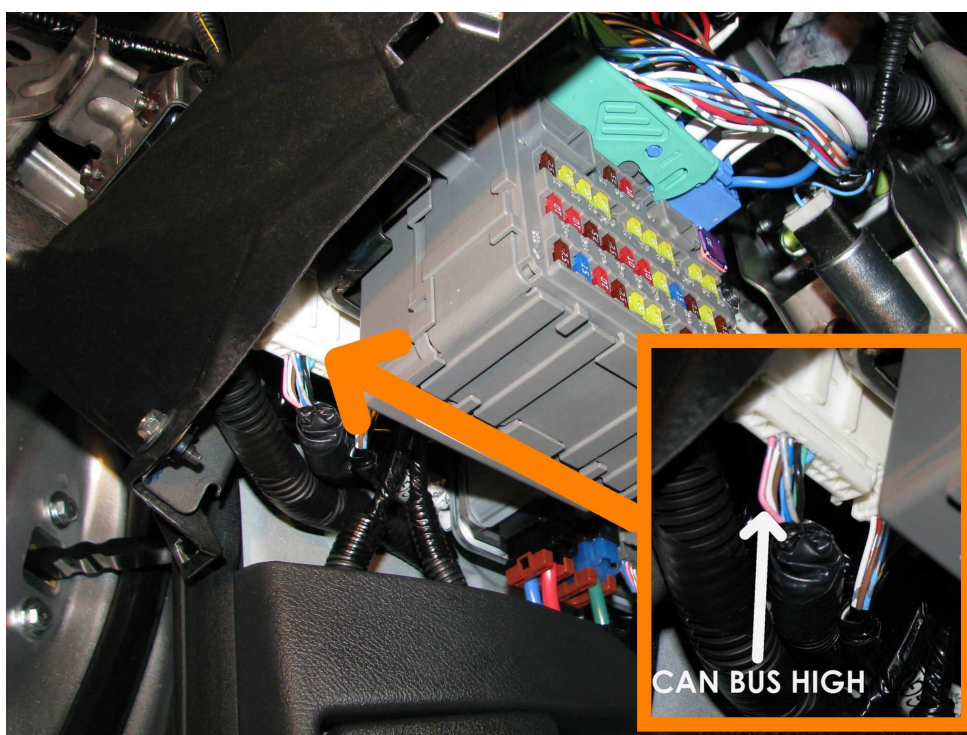



### Avvertenze specifiche

- L'apertura/chiusura del veicolo ed i pulsanti di porte e baule sono rilevati tramite "CAN" (linea seriale di trasmissione dati), pertanto non occorre collegarli.
- La centrale si attiva pilotando la chiusura porte col telecomando originale.
- La centrale med si disattiva tramite il telecomando originale, pigiando i pulsanti di apertura porte.
- Se col telecomando originale si attiva l'apertura porte e queste non vengono effettivamente aperte, dopo alcune decine di secondi le porte si richiudono automaticamente, e generalmente anche la centrale med si riattiva automaticamente.

## USO TELECOMANDO MED

**Per centrali MED 11.5 – MED 2200 – MED 4000 – MED 6000 – MED LOCKER**

### Chiusura centralizzata

I fili sono disponibili all'uscita della porta autista, nel connettore **BIANCO** a **25 poli**:

- filo **ROSA** per la CHIUSURA di sezione **0,35 mmq.**
- filo **MARRONE** per l'APERTURA, di sezione **0,35 mmq.**

Seguire lo schema di collegamento per comandi **NEGATIVI**.

### Pulsanti porte/cofano/baule

#### PULSANTI PORTE:

- Sotto al cruscotto lato guida, nella centralina multifunzionale **GRIGIA** con portafusibili, nella parte frontale, nel connettore **AZZURRO/VERDE** a **21 poli** (il 3° dall'alto, quello più vicino ai fusibili):
  - filo **VERDE** di sezione **0,5 mmq** (porta autista).
  - filo **MARRONE chiaro** di sezione **0,5 mmq** (porta anteriore passeggero).
- Oppure sotto al cruscotto lato guida, nella centralina multifunzionale **GRIGIA** con portafusibili, nella parte frontale, sul connettore **VERDE** a **42 poli** (il 1° dall'alto):
  - filo **VERDE** di sezione **0,5 mmq** (porta autista).
  - filo **VERDE chiaro** di sezione **0,5 mmq** (porta anteriore passeggero).
- Oppure sotto al cruscotto lato guida, nella parte posteriore della centralina multifunzionale **GRIGIA** con portafusibili, sul connettore **BIANCO** a **20 poli**, filo **VERDE chiaro**.

E' il filo della plafoniera interna, pertanto utilizzare l'ingresso ritardato della centrale med.

**ATTENZIONE:** Verificare i singoli fili, poichè nel connettore ce ne sono altri con gli stessi colori, ma che svolgono funzioni differenti.

#### PULSANTE BAULE:

- Sotto al cruscotto lato guida, nella centralina multifunzionale **GRIGIA** con portafusibili, nella parte frontale, nel connettore **AZZURRO/VERDE** a **21 poli** (il 3° dall'alto, quello più vicino ai fusibili), filo **VERDE** oppure filo **BLU** di sezione **0,5 mmq.**
- Oppure sotto al cruscotto lato guida, nella centralina multifunzionale **GRIGIA** con portafusibili, nella parte frontale, sul connettore **VERDE** a **42 poli** (il 1° dall'alto), filo **VERDE** di sezione **0,5 mmq.**
- Oppure sotto al cruscotto lato guida, nella centralina multifunzionale con portafusibili, sul connettore **VERDE** a **34 poli**, filo **BLU** di sezione **0,5 mmq.**



**PULSANTE COFANO:**

Nel vano motore, sulla serratura del cofano, direttamente sul pulsante, filo **VERDE** di sez. **0,5 mmq.**

**ATTENZIONE:** Inserire un diodo di disaccoppiamento (ad esempio **DID 109**) su ogni linea.

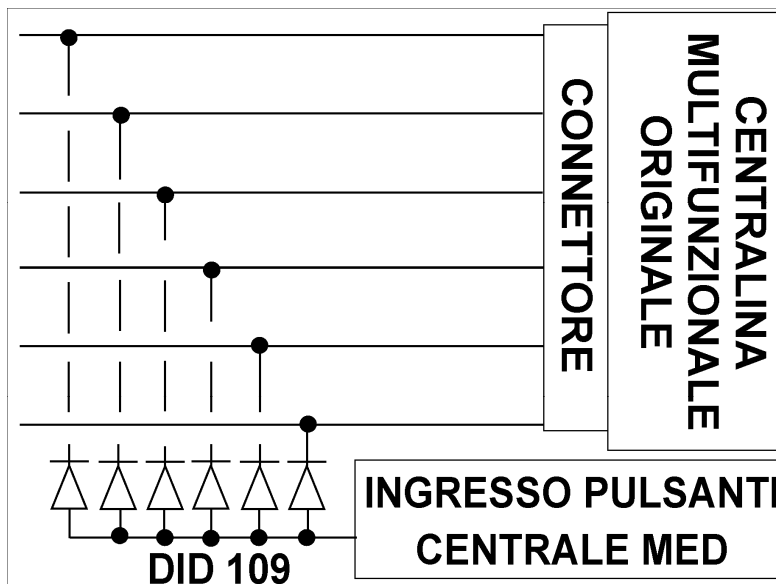

**ATTENZIONE:** I riferimenti indicati sono da ritenere puramente indicativi e da verificare, poiché possono verificarsi variazioni all'impianto originale ad opera della casa costruttrice. Se la vettura dispone di sensori radar originali, occorre escluderli definitivamente.