



INFINITI

FX 45

DAL 2005 CAN T

ONLY Key less



COLLEGAMENTI

Alimentazione

+ 15 (positivo sotto chiave quadro):

- Sul blocchetto di accensione, nel connettore **BIANCO**.
- Oppure dietro al battitacco autista, sulla centralina multifunzionale **NERA**, nel connettore **BIANCO** a **15 poli**, filo **BLU** a tacche argento.
- Oppure dietro al battitacco autista, sulla centralina multifunzionale **NERA**, nel connettore **BIANCO** a **40 poli**, pin n. **23**, filo **VERDE** a tacche argento.

+ 30 (positivo diretto):

Sul morsetto positivo di batteria, oppure dietro al battitacco autista, sulla centralina multifunzionale **NERA**, nel connettore **BIANCO** a **15 poli**, filo **ROSA** a tacche argento.

GND (massa):

Sul morsetto negativo di batteria, oppure su un punto di massa originale a telaio, ad esempio dietro al battitacco autista.

Posizione centralina originale multifunzionale

Centralina **NERA**, posizionata dietro al battitacco autista.



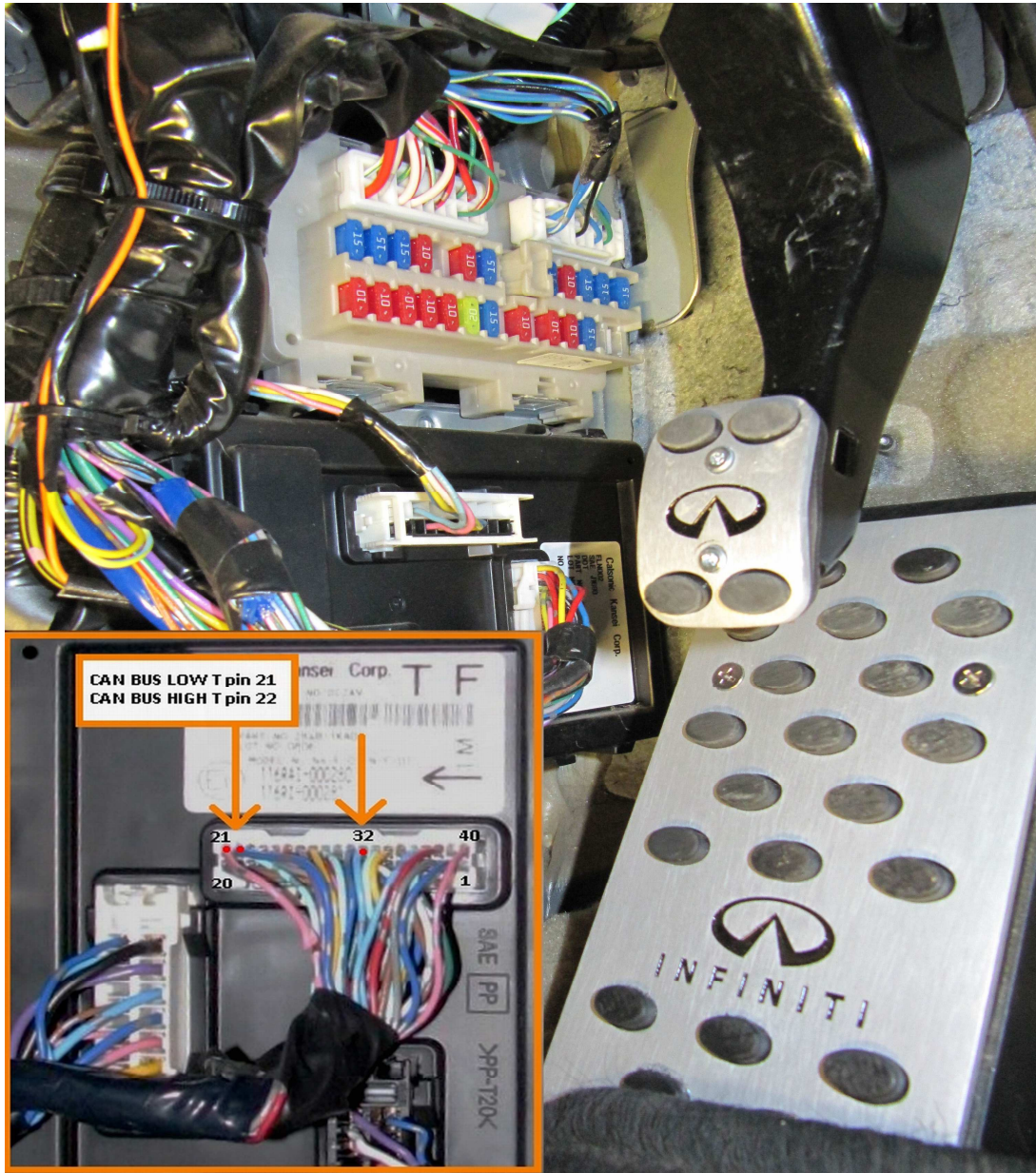

CAN BUS LOW T pin 21
CAN BUS HIGH T pin 22

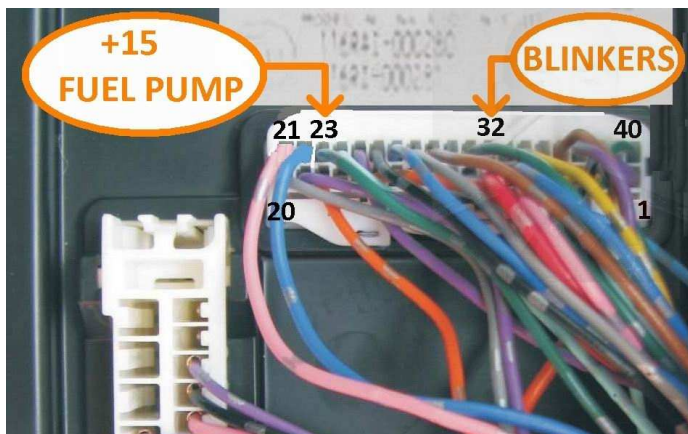



Indicatore di direzione

A FILO UNICO (con IMPULSO di inizio e di fine lampeggio) **SOLO PER CENTRALI: MED 11 / MED 6000 / 7000 / MedSky MS10 e MED 2200 / 3200** dal n. **1921000000** in poi.

- Collegare il filo **VERDE/NERO** della centrale **med** al filo dell'impianto originale presente dietro al battitacco autista, sulla centralina multifunzionale **NERA**, nel connettore **BIANCO** a **40 poli**, pin n. **32**, filo **AZZURRO** a tacche argento di sezione **0,75 mmq.**

Comando negativo.

- Collegare il filo **VERDE** della centrale **med** ad uno qualunque dei fili che pilotano le lampade degli indicatori di direzione (positivo con lampada accesa-FEEDBACK), oppure isolarlo separatamente.
- Isolare il filo **VERDE/ROSSO** della centrale **med**.

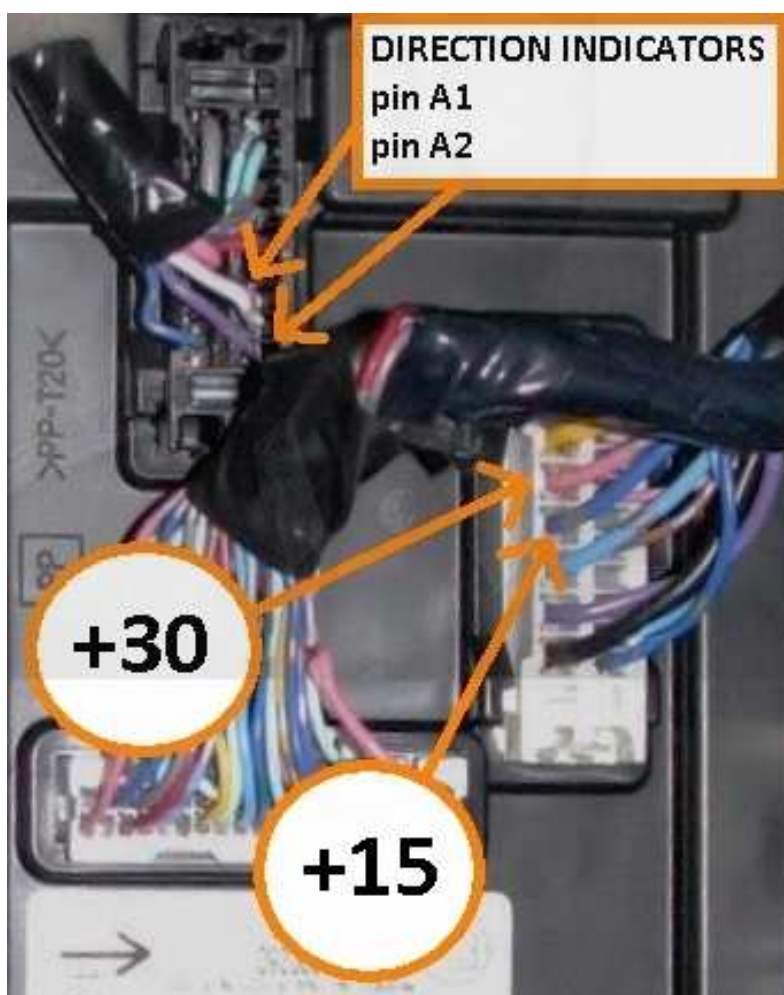

Indicatore di direzione

A 2 CANALI (destra e sinistra) **TRAMITE RELE' INTERNO: PER TUTTE LE CENTRALI MED.**

Dietro al battitacco autista, sulla centralina multifunzionale **NERA**, nel connettore **NERO** a **15 poli**:

- pin n. **A1**, filo **VIOLA** a tacche argento, di sezione **0,75 mmq.**
- pin n. **A2**, filo **BIANCO** a tacche argento, di sezione **0,75 mmq.**



Interruzioni elettriche

+ 50 (motorino di avviamento):

Sul blocchetto di accensione, nel connettore **BIANCO**, filo **BIANCO** a tacche argento.

POMPA CARBURANTE (benzina e diesel):

Dietro al battitacco autista, sulla centralina multifunzionale **NERA**, nel connettore **BIANCO** a **40 poli**, pin n. **23**, filo **VERDE** a tacche argento.

Posizione centralina / sirena

MODULARI: Sotto al cruscotto lato guida.

COMPATTI / SIRENA: Nel vano motore lato guida.

USO TELECOMANDO ORIGINALE

Per centrali MED 11 – MED 3200 – MED 5000 – MED 7000 – MED AS3 – MedSky MS10

con Matricola **SUPERIORE** a **2021000000**

Programmazioni consigliate

- Esclusione lampeggio indicatori di direzione all'inserimento/disinserimento.
- Attivazione inserimento allarme alla chiusura porte (dopo rifiuto per porta aperta).

Collegamenti

Dietro al battitacco autista, sulla centralina multifunzionale **NERA**, nel connettore **BIANCO** a **40 poli**:

- **GIALLO centrale med:** pin n. **22**, filo **BLU** a tacche argento di sezione **0,5 mmq.** (CAN HIGH T)
- **GIALLO/AZZURRO centrale med:** pin n. **21**, filo **ROSSO** a tacche argento di sezione **0,5 mmq.** (CAN LOW T)

ATTENZIONE: I fili devono essere saldati a stagno.

Avvertenze specifiche

- Solo per versione con KEY LESS (la vettura si apre e chiude sfiorando la maniglia della porta, anche col telecomando in tasca, senza bisogno di premerne i tasti).
- L'apertura/chiusura del veicolo ed i pulsanti di porte, cofano (se presente) e baule sono rilevati tramite "CAN" (linea seriale di trasmissione dati), pertanto non occorre collegarli.
- Generalmente anche [+15] è rilevato tramite "CAN" (ad eccezione del MED 5000).
- La centrale med si attiva tramite il telecomando originale, pigiando il pulsante di chiusura porte oppure toccando la maniglia della porta, col telecomando in tasca (Key less).
- La centrale med si disattiva tramite il telecomando originale, pigiando il pulsante di apertura porte oppure toccando la maniglia della porta, col telecomando in tasca (Key less).

ATTENZIONE: I riferimenti indicati sono da ritenere puramente indicativi e da verificare, poiché possono verificarsi variazioni all'impianto originale ad opera della casa costruttrice. Se la vettura dispone di sensori radar originali, occorre escluderli definitivamente.