



ISUZU

D-MAX LS

DAL 2017 Key less



COLLEGAMENTI

Alimentazione

+ 15 (positivo sotto chiave quadro):

Dietro al battitacco autista, in basso, sulla centralina multifunzionale **NERA "BCM"** posizionata in verticale, nel connettore **BIANCO** a **20 poli** (quello più in alto), pin n. **10**, filo **VERDE**.

+ 30 (positivo diretto):

- Nel vano motore, sul morsetto positivo di batteria.
- Oppure dietro al battitacco autista, in basso, sulla centralina multifunzionale **NERA "BCM"** posizionata in verticale, nel connettore **BIANCO** a **26 poli**(quello più in basso), pin n. **15**, filo **VERDE**.

GND (massa):

Nel vano motore, sul morsetto negativo di batteria, oppure su un punto di massa originale a telaio, ad esempio dietro al battitacco autista.



Posizione centralina originale multifunzionale

Centralina **NERA "BCM"** posizionata in verticale, dietro al battitacco autista, in basso.

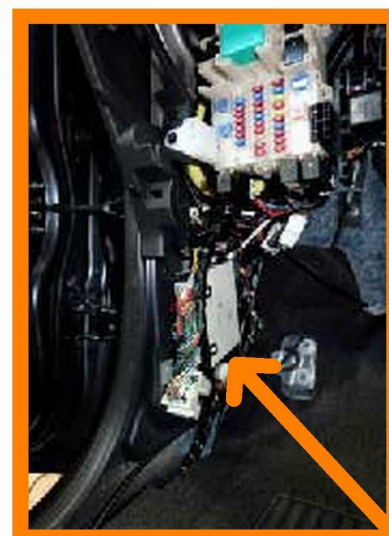
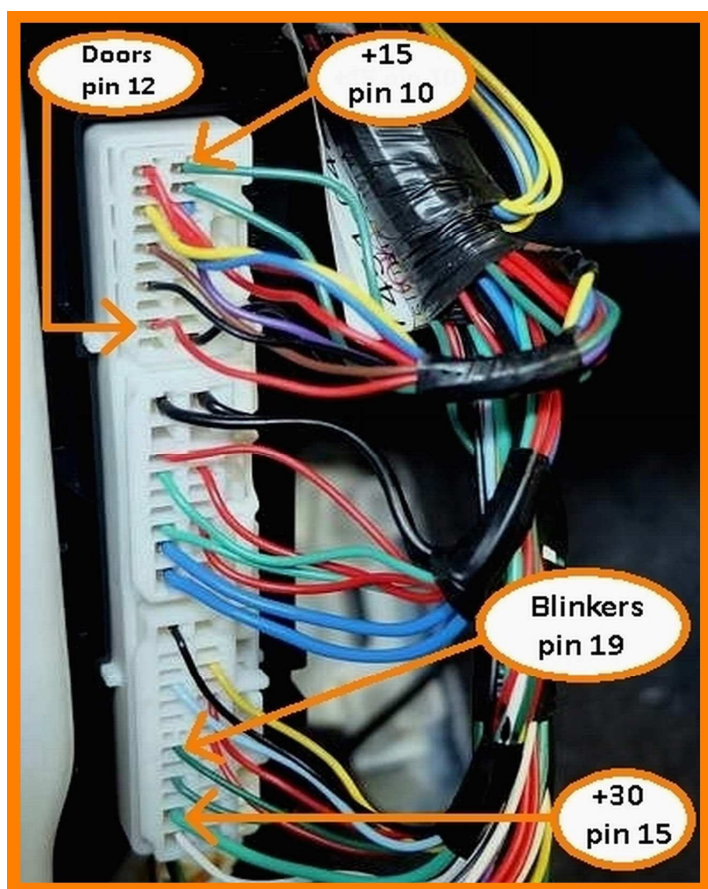

Indicatore di direzione

A FILO UNICO (con IMPULSO di inizio e di fine lampeggio) **SOLO PER CENTRALI: MED 11 / MED 6000 / 7000 / MedSky MS10 e MED 2200 / 3200 dal n. 1921000000** in poi.

- Collegare il filo VERDE/NERO della centrale med al filo dell'impianto originale presente dietro al battitacco autista, in basso, sulla centralina multifunzionale NERA "BCM" posizionata in verticale, nel connettore BIANCO a 26 poli (quello più in basso), pin n. 19, filo VERDE scuro.

Comando negativo.

- Collegare il filo VERDE della centrale med ad uno qualunque dei fili che pilotano le lampade degli indicatori di direzione (positivo con lampada accesa-FEEDBACK), oppure isolarlo separatamente.

- Isolare il filo VERDE/ROSSO della centrale med.



Pulsanti porte/cofano/baule

PULSANTI PORTE:

Dietro al battitacco autista, in basso, sulla centralina multifunzionale **NERA "BCM"** posizionata in verticale, nel connettore **BIANCO** a **20 poli**(quello più in alto), pin n. **12**, filo **ROSSO**.

E' il filo della plafoniera interna, pertanto utilizzare l'ingresso ritardato della centrale med.

PULSANTE COFANO: Da aggiungere.

Posizione centralina / sirena

MODULARI: Sotto al cruscotto lato guida.

COMPATTI / SIRENA: Nel vano motore lato guida.

USO TELECOMANDO ORIGINALE

Per centrali MED 11 – MED 3200 – MED 5000 – MED 7000 – MED AS3 – MedSky MS10
con Matricola **SUPERIORE** a **2021000000**

Programmazioni consigliate

- Esclusione lampeggio indicatori di direzione all'inserimento/disinserimento.

Collegamenti

Dietro al battitacco autista, in basso, sulla centralina multifunzionale **NERA "BCM"** posizionata in verticale, nel connettore **BIANCO** a **18 poli**(quello al centro):

- **BLU Centrale med:** pin n. **10**, filo **BLU**
(filo di potenza dei motorini, positivo in apertura, negativo a riposo).
- **GIALLO/ROSSO Centrale med:** pin n. **11**, filo **BLU**
(filo di potenza dei motorini, positivo in chiusura, negativo a riposo).
- **BLU/GIALLO** centrale med: pin n. **15**, filo **VERDE**
(segnale di comando chiusura porte – negativo in chiusura).
- **BLU/ROSSO** centrale med: pin n. **6**, filo **ROSSO**
(segnale di comando apertura porte – negativo in apertura).

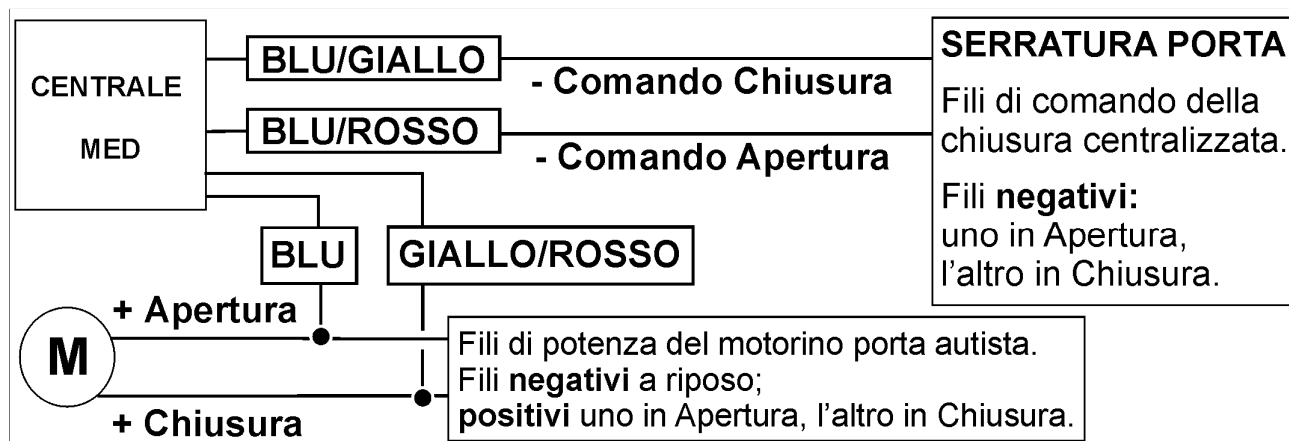

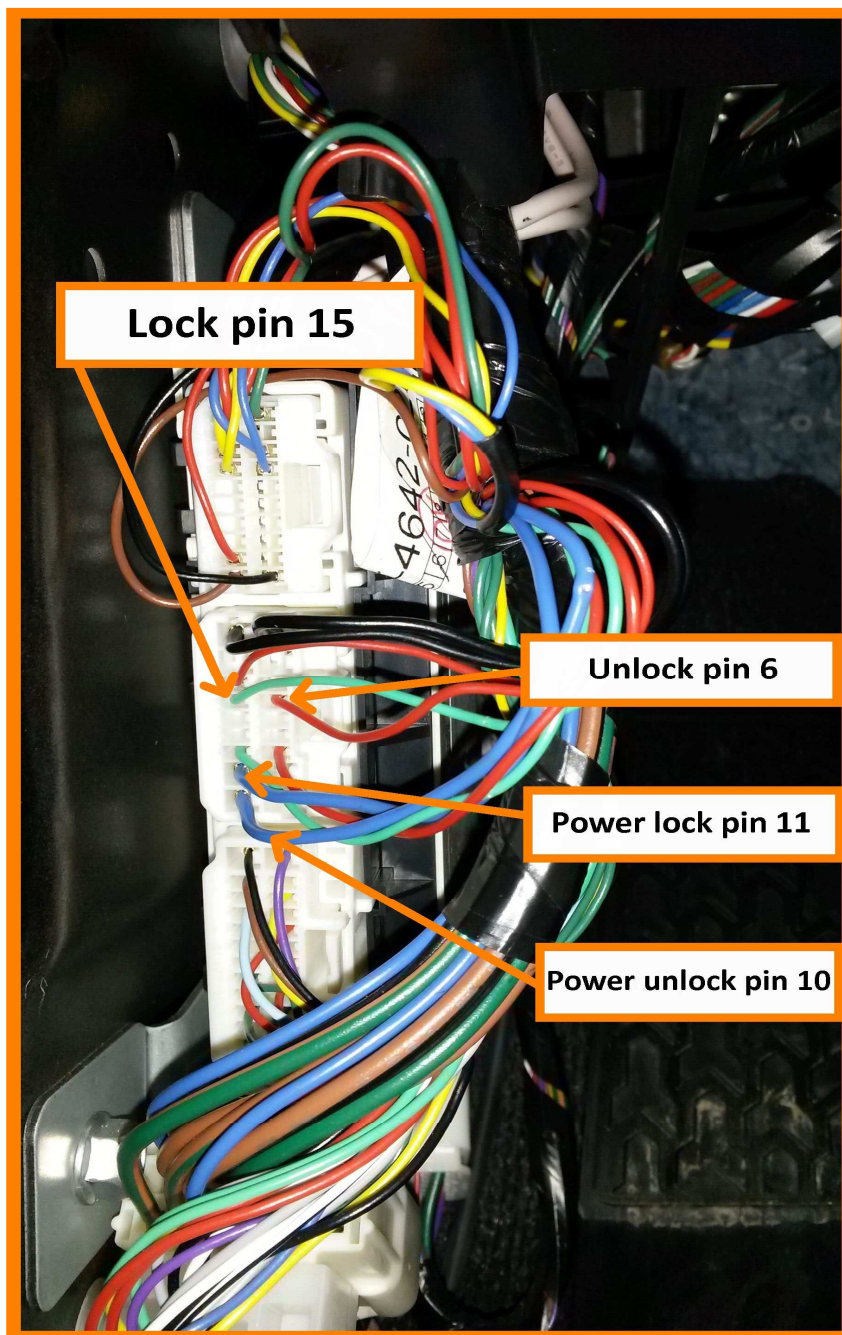

Avvertenze specifiche

- Anche per versione con KEY LESS (la vettura si apre e chiude sfiorando la maniglia della porta, anche col telecomando in tasca, senza bisogno di premerne i tasti).
- La centrale med si attiva tramite il telecomando originale, pigiando il pulsante di chiusura porte oppure toccando la maniglia della porta, col telecomando in tasca (Key less).
- La centrale med si disattiva tramite il telecomando originale, pigiando il pulsante di apertura porte oppure toccando la maniglia della porta, col telecomando in tasca (Key less).



USO TELECOMANDO MED

Per centrali MED 11.5 – MED 2200 – MED 4000 – MED 6000 – MED LOCKER

Chiusura centralizzata

Dietro al battitacco autista, in basso, sulla centralina multifunzionale **NERA** "BCM" posizionata in verticale, nel connettore **BIANCO** a **18 poli**(quello al centro):

- pin n. **15**, filo **VERDE** per la CHIUSURA.
- pin n. **6**, filo **ROSSO** per l'APERTURA.

Seguire lo schema di collegamento per comandi **NEGATIVI**.

ATTENZIONE: I riferimenti indicati sono da ritenere puramente indicativi e da verificare, poiché possono verificarsi variazioni all'impianto originale ad opera della casa costruttrice. Se la vettura dispone di sensori radar originali, occorre escluderli definitivamente.