



# MINI

## CLUBMAN [F54]

DAL 2015

CAN BUS T Key less



## COLLEGAMENTI

### Alimentazione

#### + 15 (positivo sotto chiave quadro):

Dietro al battitacco anteriore lato passeggero, sulla centralina multifunzionale **BIANCA "BCM"** fissata in verticale:

- Nel connettore **NERO** a **54 poli** siglato "**CON 3**", pin n. **2**, filo **VERDE/GIALLO** di sezione **0,5 mmq.**
- Oppure nel connettore **BIANCO** a **54 poli** siglato "**CON 7**", pin n. **26**, filo **VERDE/ROSSO**.

#### + 30 (positivo diretto):

Sul morsetto positivo di batteria, oppure sotto al cruscotto lato passeggero, dietro al battitacco anteriore, sulla centralina multifunzionale **BIANCA "BCM"** fissata in verticale:

- Nel connettore **BIANCO** a **54 poli** siglato "**CON 7**", pin n. **1**, filo **ROSSO/VERDE** di sez. **0,75 mmq.**
- Oppure nel connettore **NERO** a **54 poli** siglato "**CON 3**", pin n. **33**, filo **ROSSO/BLU** di sez. **4 mmq.**

#### GND (massa):

- Sul morsetto negativo di batteria.
- Dietro al battitacco anteriore lato passeggero, sulla centralina multifunzionale **BIANCA "BCM"** fissata in verticale, nel connettore **BIANCO** a **54 poli** siglato "**CON 7**", pin n. **4**, filo **MARRONE** di sezione **0,5 mmq.**
- Oppure su un punto di massa originale a telaio, ad esempio dietro al battitacco anteriore lato passeggero.

### Posizione centralina originale multifunzionale

Centralina **BIANCA "BCM"**, posizionata in verticale, dietro al battitacco anteriore lato passeggero.

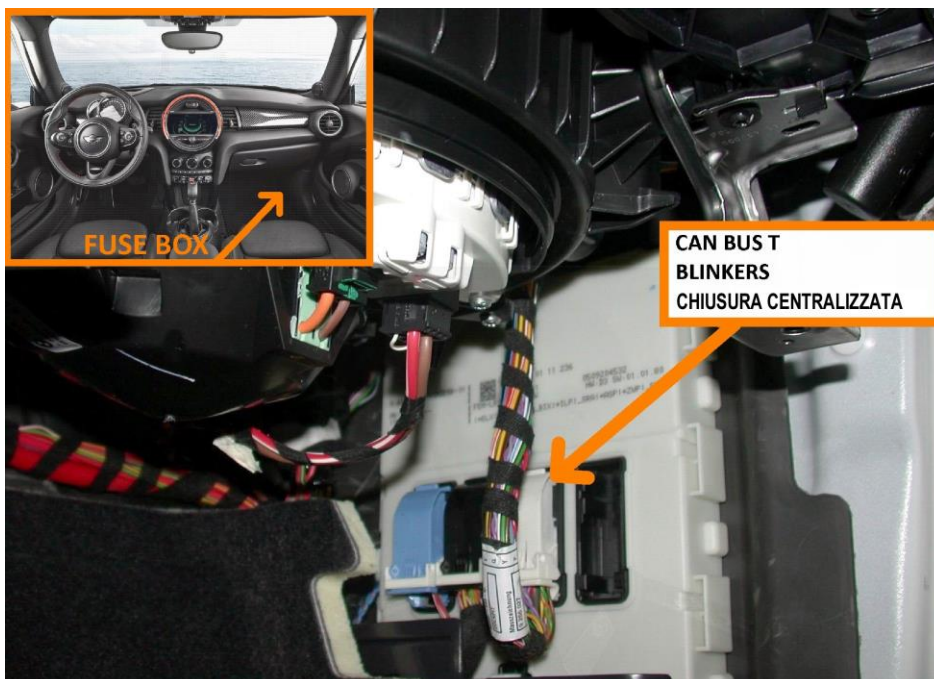
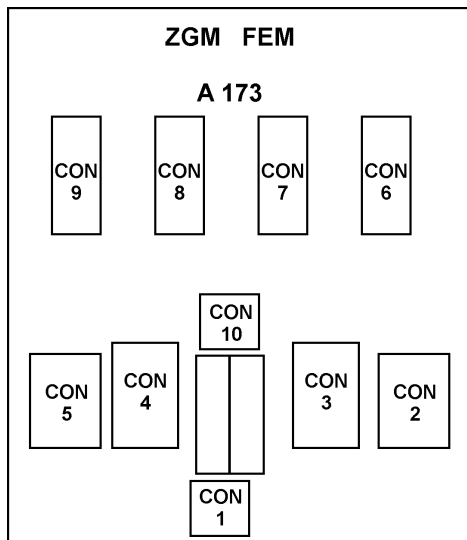

### Indicatore di direzione

**A FILO UNICO** (con IMPULSO di inizio e di fine lampeggio) **SOLO PER CENTRALI: MED 11 / MED 6000 / 7000 / MedSky MS10 e MED 2200 / 3200** dal n. **1921000000** in poi.

- Collegare il filo **VERDE/NERO** della centrale **med** al filo dell'impianto originale presente dietro al battitacco anteriore lato passeggero, sulla centralina multifunzionale **BIANCA "BCM"** fissata in verticale, nel connettore **BIANCO** a **54 poli** siglato "**CON 7**", pin n. **31**, filo **MARRONE/BLU** oppure filo **ARANCIONE** di sezione **0,5 mmq**. Comando negativo.
- Collegare il filo **VERDE** della centrale **med** ad uno qualunque dei fili che pilotano le lampade degli indicatori di direzione (positivo con lampada accesa-FEEDBACK), oppure isolarlo separatamente.
- Isolare il filo **VERDE/ROSSO** della centrale **med**.



## Interruzioni elettriche

### + 50 (motorino di avviamento):

Dietro al battitacco anteriore lato passeggero, sulla centralina multifunzionale **BIANCA "BCM"** fissata in verticale, nel connettore **NERO** a **42 poli** siglato "**CON 2**", pin n. **1**, filo **NERO** di sezione **2,5 mmq.**

### POMPA CARBURANTE (benzina e diesel):

Sotto al divano posteriore, al centro, sulla centralina, nel connettore **BLU** a **10 poli**, pin n. **1**, filo **BLU/GIALLO** di sezione **0,5 mmq.**

### BLOCCO INIEZIONE (benzina e diesel):

Dietro al battitacco anteriore lato passeggero, sulla centralina multifunzionale **BIANCA "BCM"** fissata in verticale, nel connettore **NERO** a **54 poli** siglato "**CON 3**", pin n. **2**, filo **VERDE/GIALLO** di sezione **2,5 mmq.**

## Vetri elettrici

Impiegare il telecomando originale della vettura.

## Posizione centralina / sirena

**MODULARI:** Sotto al cruscotto lato passeggero.

**Gommino passacavo originale:**

Sotto al cruscotto lato passeggero, dietro al cassetto portaoggetti.

**COMPATTI / SIRENA:** Nel vano motore lato passeggero.

# USO TELECOMANDO ORIGINALE

**Per centrali MED 11 – MED 3200 – MED 5000 – MED 7000 – MED AS3 – MedSky MS10**  
con Matricola **SUPERIORE** a **2021000000**

## Programmazioni consigliate

- Esclusione lampeggio indicatori di direzione all'inserimento/disinserimento.
- Attivazione inserimento allarme alla chiusura porte (dopo rifiuto per porta aperta).

## Collegamenti

Dietro al battitacco anteriore lato passeggero, sulla centralina multifunzionale **BIANCA "BCM"** fissata in verticale:

- Nel connettore **BIANCO** a **54 poli** siglato "**CON 7**":
  - **GIALLO centrale med:** pin n. **34**, filo **BIANCO** di sezione **0,5 mmq.** (CAN HIGH T)
  - **GIALLO/AZZURRO centrale med:** pin n. **33**, filo **VIOLA** oppure **NERO** di sez. **0,5 mmq.** (CAN LOW T)
- Oppure nel connettore **NERO** a **54 poli**, siglato "**CON 8**":
  - **GIALLO centrale med:** pin n. **50**, filo **ROSSO** di sezione **0,5 mmq.** (CAN HIGH T)
  - **GIALLO/AZZURRO centrale med:** pin n. **49**, filo **GIALLO** di sezione **0,5 mmq.** (CAN LOW T)

**ATTENZIONE:** I fili devono essere saldati a stagno.



### Avvertenze specifiche

- Anche per versione con KEY LESS (la vettura si apre e chiude sfiorando la maniglia della porta, anche col telecomando in tasca, senza bisogno di premerne i tasti).
- L'apertura/chiusura del veicolo ed i pulsanti di porte, cofano e baule sono rilevati tramite "CAN" (linea seriale di trasmissione dati), pertanto non occorre collegarli.
- Generalmente anche il [+15] ([+15] non rilevato dalla MED 5000) viene rilevato tramite "CAN".
- La centrale med si attiva tramite il telecomando originale, pigiando i pulsanti di chiusura porte oppure toccando la maniglia della porta, col telecomando in tasca (Key less).
- La centrale med si disattiva tramite il telecomando originale, pigiando i pulsanti di apertura porte oppure toccando la maniglia della porta, col telecomando in tasca (Key less).

## USO TELECOMANDO MED

**Per centrali MED 11.5 – MED 2200 – MED 4000 – MED 6000 – MED LOCKER**

### Chiusura centralizzata

Dietro al battitacco anteriore lato passeggero, sulla centralina multifunzionale **BIANCA "BCM"** fissata in verticale, nel connettore **BIANCO** a **54 poli** siglato "**CON 7**", pin n. **27**, filo **GIALLO/MARRONE**.

Comando negativo da dare sempre sullo stesso filo.

#### ATTENZIONE:

**E' possibile pilotare la chiusura centralizzata solo se non si impiega il telecomando originale o il Key less per chiudere il veicolo, poiché esclude questa linea (questo è il pulsante interno).**

Applicare lo schema sottostante:

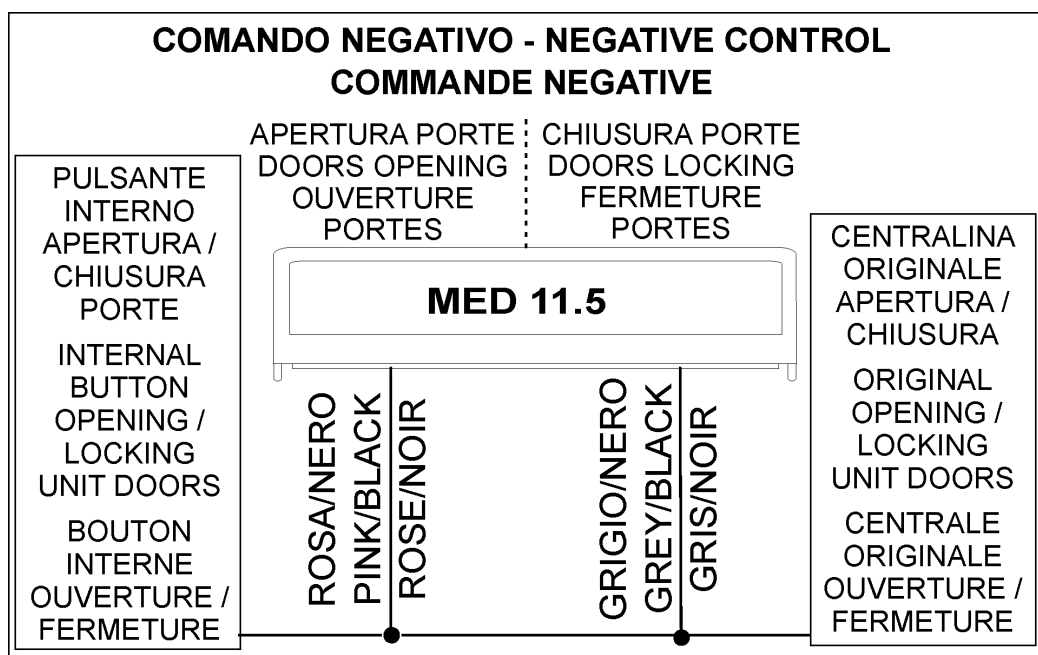

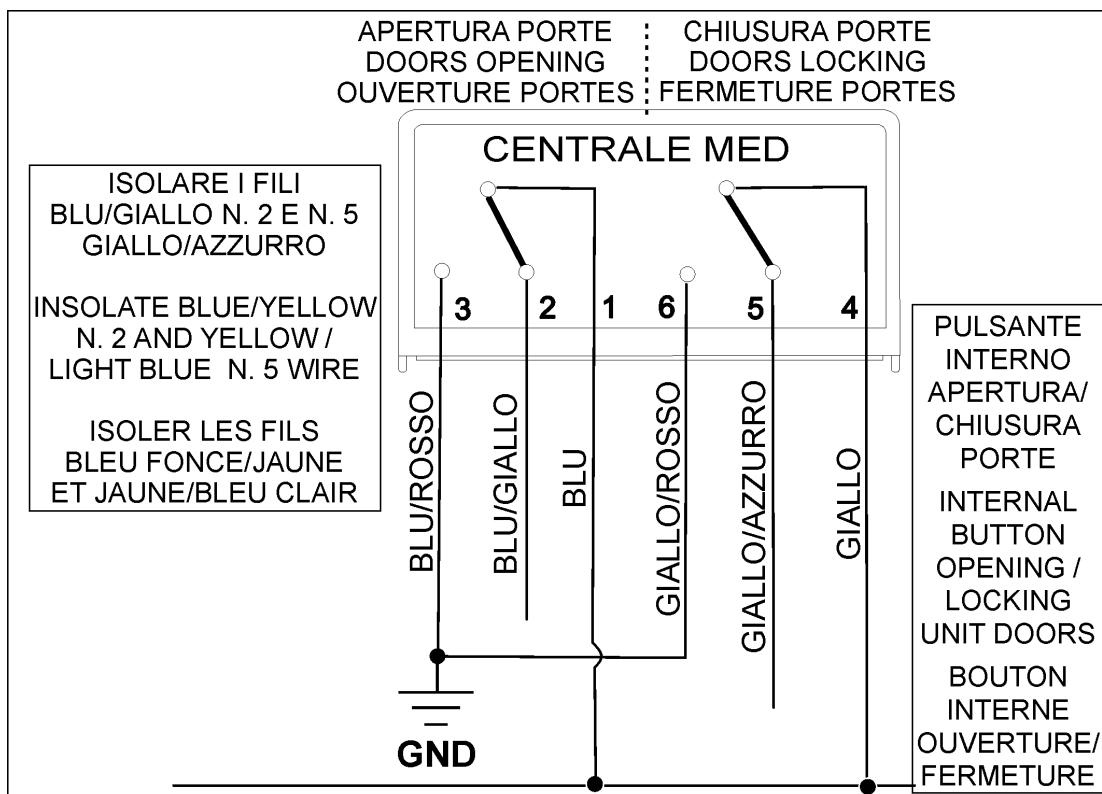

**ATTENZIONE:** I riferimenti indicati sono da ritenere puramente indicativi e da verificare, poiché possono verificarsi variazioni all'impianto originale ad opera della casa costruttrice. Se la vettura dispone di sensori radar originali, occorre escluderli definitivamente.