



OPEL

ADAM

DAL 2013

CAN T



COLLEGAMENTI

Alimentazione

+ 15 (positivo sotto chiave quadro):

- Sul blocchetto di accensione, nel connettore a **6 poli**, pin n. **4**, filo **VIOLA/GIALLO**.
- Oppure sotto al cruscotto lato guida, sulla centralina multifunzionale **NERA "BCM"**, posizionata in verticale, dietro alla scatola portafusibili, nel connettore **NERO** a **26 poli**, pin n. **15**, filo **VERDE/VIOLA**, oppure filo **VERDE/GRIGIO** di sezione **0,75 mmq**.

+ 30 (positivo diretto):

- Sul morsetto positivo di batteria.
- Oppure sotto al cruscotto lato guida, sulla centralina multifunzionale **NERA "BCM"**, posizionata in verticale, dietro alla scatola portafusibili, nel connettore **AZZURRO** a **27 poli**, pin n. **4**, oppure pin n. **27**, filo **ROSSO/GIALLO**, oppure filo **ROSSO/BIANCO** di sezione **1,5 mmq**.

GND (massa):

Sul morsetto negativo di batteria, oppure su un punto di massa originale a telaio, ad esempio dietro al battitacco autista.

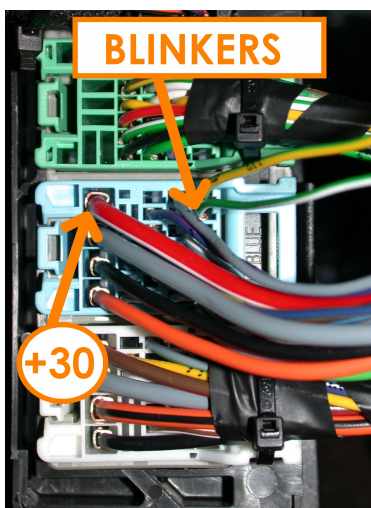

Posizione centralina originale multifunzionale

Centralina **NERA "BCM"**, posizionata sotto al cruscotto lato guida, in verticale, dietro alla scatola portafusibili.

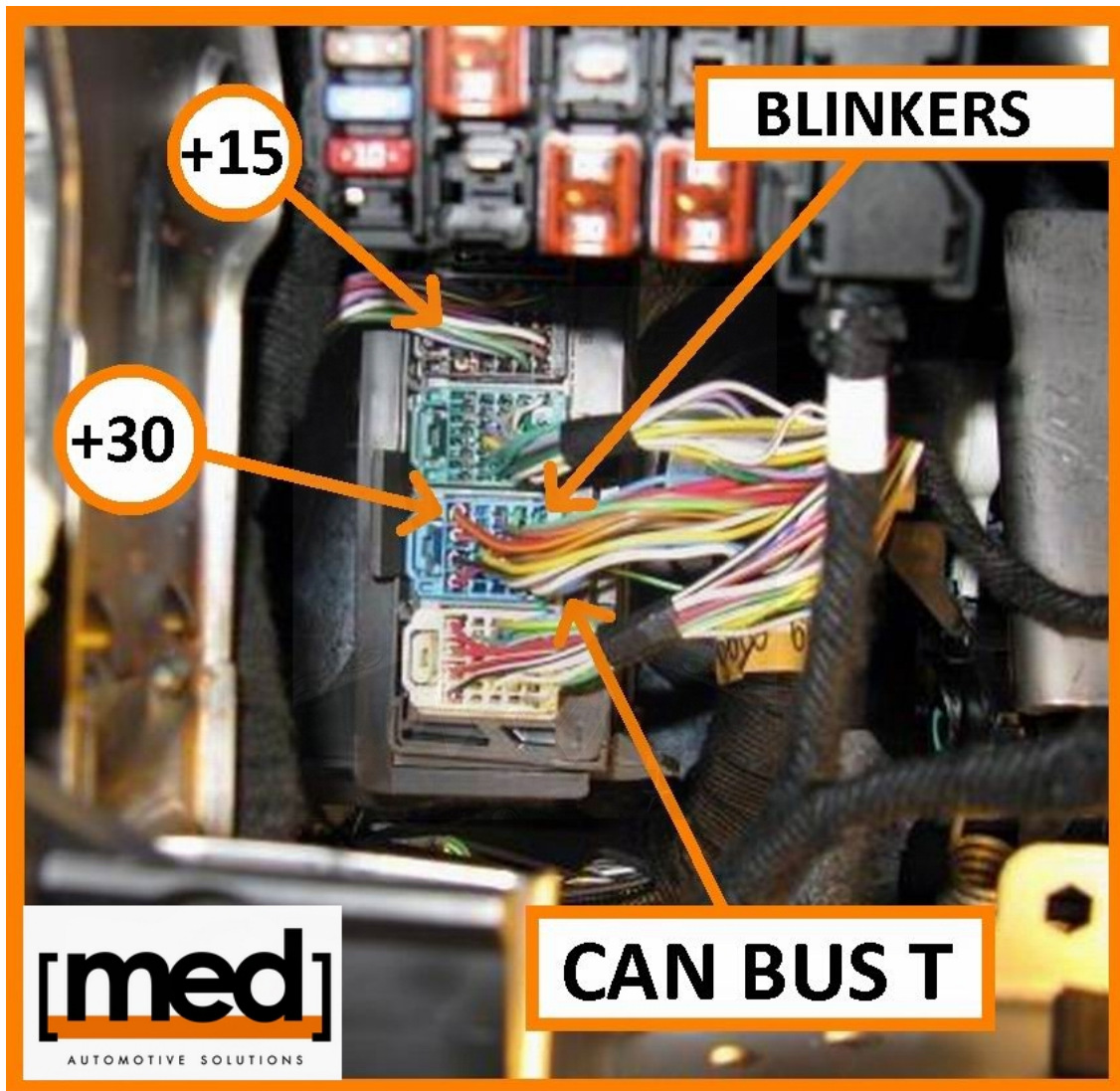



Indicatore di direzione

A FILO UNICO (con IMPULSO di inizio e di fine lampeggio) **SOLO PER CENTRALI: MED 11 / MED 6000 / 7000 / MedSky MS10 e MED 2200 / 3200** dal n. **1921000000** in poi.

- Collegare il filo **VERDE/NERO** della centrale med al filo dell'impianto originale presente sotto al cruscotto lato guida, sulla centralina multifunzionale **NERA "BCM"**, posizionata in verticale, dietro alla scatola portafusibili, nel connettore **AZZURRO** a **27 poli**, pin n. **26**, filo **VERDE/BIANCO** di sezione **0,5 mmq**.

Comando negativo.

- Collegare il filo **VERDE** della centrale med ad uno qualunque dei fili che pilotano le lampade degli indicatori di direzione (positivo con lampada accesa-FEEDBACK), oppure isolarlo separatamente.

- Isolare il filo **VERDE/ROSSO** della centrale med.

A 2 CANALI (destra e sinistra) TRAMITE RELE' INTERNO: PER TUTTE LE CENTRALI MED.

Impianto a 4 canali separati. Inserire i diodi di disaccoppiamento tipo il DID 109 come illustrato.

- Sotto al cruscotto lato guida, sulla centralina multifunzionale **NERA "BCM"**, posizionata in verticale, dietro alla scatola portafusibili, nel connettore **MARRONE** a **26 poli**:

- pin n. **2**, filo **AZZURRO/BIANCO** di sezione **0,75 mmq** (lampada anteriore e laterale lato guida).
- pin n. **1**, filo **AZZURRO/GIALLO** di sezione **0,75 mmq** (lampada posteriore lato guida).

- Sotto al cruscotto lato guida, sulla centralina multifunzionale **NERA "BCM"**, posizionata in verticale, dietro alla scatola portafusibili, nel connettore **NERO** a **26 poli**:

- pin n. **3**, filo **VERDE/VIOLA** di sezione **0,75 mmq** (lampada anteriore e laterale lato passeggero).
- pin n. **4**, filo **BLU/VIOLA** di sezione **0,75 mmq** (lampada posteriore lato passeggero).

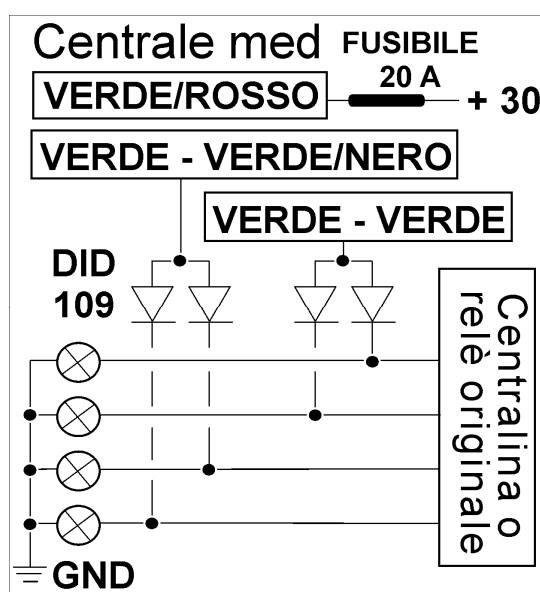



Interruzioni elettriche

+ 50 (motorino di avviamento):

- Nel vano motore lato guida, all'interno della scatola fusibili, sul connettore **NERO** a **54 poli**, pin **B8**, filo **ROSSO/BLU**.
- Oppure sul blocchetto di accensione, nel connettore **NERO** a **6 poli**, pin n. **1**, filo **VIOLA/NERO** di sezione **0,75 mmq**.

ATTENZIONE:

Generalmente occorre interrompere contemporaneamente anche il filo sul pin n. **4**, dello stesso connettore, di colore **BIANCO/VIOLA** e sezione **0,75 mmq**.

In questo caso aggiungere 2 relè di buona qualità con contatto **NA** (**N**ormalmente **A**perto), collegati come sotto riportato:

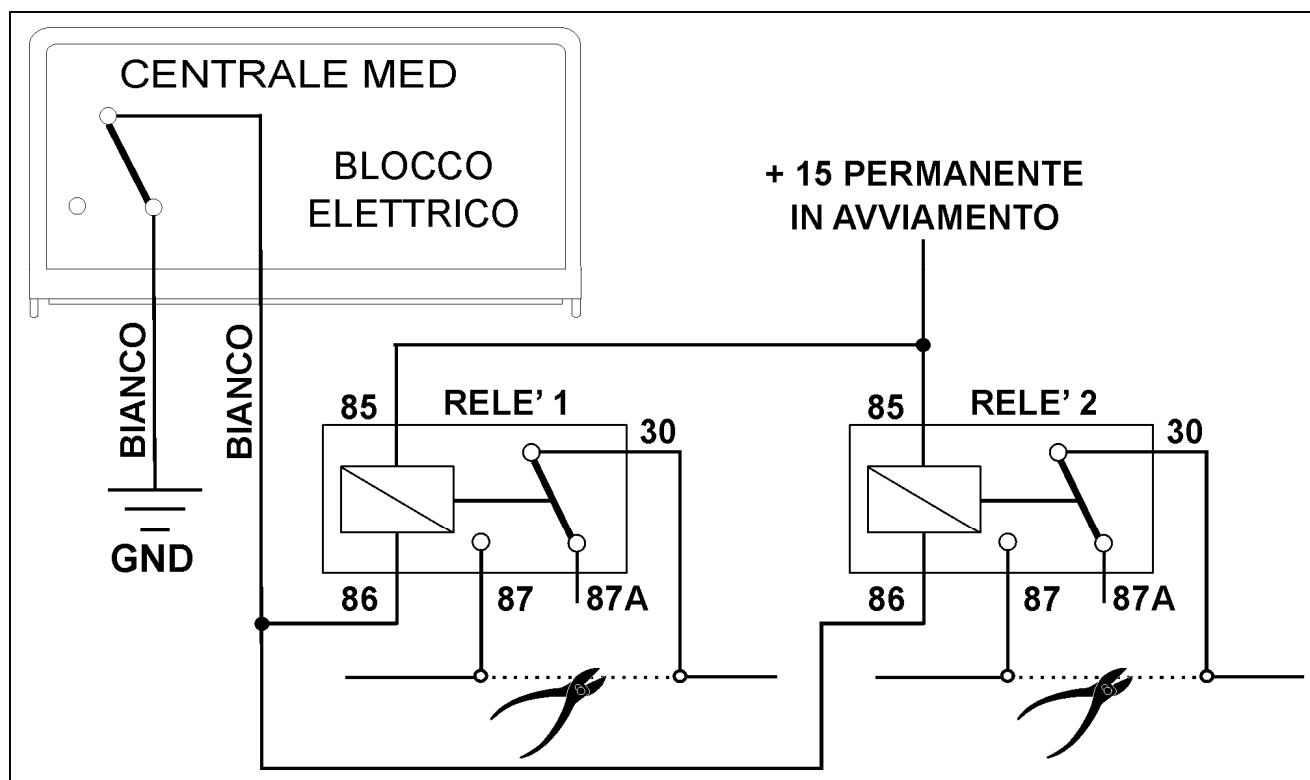

+ 50 (blocco avviamento – solo con CAMBIO MANUALE):

Sotto al cruscotto lato guida, sul pedale della frizione, nel connettore **NERO** a **3 poli**, pin n. **2**, filo **GIALLO** di sezione **0,75 mmq**.

Vetri elettrici - Impiegare il telecomando originale della vettura.

Posizione centralina / sirena

MODULARI: Sotto al cruscotto lato guida.

Gommino passacavo originale: Sulla parete parafiamma lato guida, sopra al pedale frizione.

COMPATTI / SIRENA: Nel vano motore lato passeggero, sul supporto ammortizzatore.



USO TELECOMANDO ORIGINALE

Per centrali MED 11 – MED 3200 – MED 5000 – MED 7000 – MED AS3 – MedSky MS10
con Matricola **SUPERIORE** a **2021000000**

Programmazioni consigliate

- Esclusione lampeggio indicatori di direzione all'inserimento/disinserimento.
- Attivazione inserimento allarme alla chiusura porte (dopo rifiuto per porta aperta).

Collegamenti

- Sotto al cruscotto lato guida, sulla centralina multifunzionale **NERA "BCM"**, posizionata in verticale, dietro alla scatola portafusibili, nel connettore **AZZURRO** a **27 poli**:
 - **GIALLO centrale med**: pin n. **22**, filo **VERDE** di sezione **0,5 mmq.** (CAN)
- Oppure sotto al cruscotto lato guida, nel connettore **NERO** a **16 poli** dell'OBd (diagnosi):
 - **GIALLO centrale med**: pin n. **1**, filo **VERDE** di sezione **0,5 mmq.** (CAN)

ATTENZIONE: Il filo deve essere saldato a stagno.

Avvertenze specifiche

- L'apertura/chiusura del veicolo ed i pulsanti di porte, cofano e baule sono rilevati tramite "CAN" (linea seriale di trasmissione dati), pertanto non occorre collegarli.
- Generalmente anche [+15] è rilevato tramite "CAN" (ad eccezione del MED 5000).

Pulsanti porte/cofano/baule

PULSANTI PORTE:

Sotto al cruscotto lato guida, sulla centralina multifunzionale **NERA "BCM"**, posizionata in verticale, dietro alla scatola portafusibili, nel connettore **GRIGIO** a **26 poli**, pin n. **1**, filo **GRIGIO** di sez **0,5 mmq.**

ATTENZIONE:

Invertire il segnale positivo in negativo tramite un relè con contatto **NA** (Normalmente Aperto), o, se la centrale lo consente, impostare l'ingresso ritardato per leggere segnali positivi.

PULSANTE BAULE:

Sotto al cruscotto lato guida, sulla centralina multifunzionale **NERA "BCM"**, posizionata in verticale, dietro alla scatola portafusibili, nel connettore **GRIGIO** a **26 poli**, pin n. **7**, filo **VERDE/GRIGIO** di sezione **0,5 mmq.**

ATTENZIONE:

Invertire il segnale positivo in negativo tramite un relè con contatto **NA** (Normalmente Aperto), o, se la centrale lo consente, impostare l'ingresso ritardato per leggere segnali positivi.

ATTENZIONE: Inserire un diodo di disaccoppiamento (ad esempio **DID 109**) su ogni linea.

PULSANTE COFANO: Da aggiungere.

ATTENZIONE: I riferimenti indicati sono da ritenere puramente indicativi e da verificare, poiché possono verificarsi variazioni all'impianto originale ad opera della casa costruttrice. Se la vettura dispone di sensori radar originali, occorre escluderli definitivamente.