



OPEL

CORSA

DAL 2015 CAN T



COLLEGAMENTI

Alimentazione

+ 15 (positivo sotto chiave quadro):

- Sotto al cruscotto lato guida, dietro alla scatola portafusibili, sulla centralina multifunzionale **NERA "BCM"**, fissata in verticale, nel connettore **VERDE** a **26 poli**, pin n. **15**, filo **VERDE/VIOLA**.
- Oppure sotto al cruscotto lato guida, dietro alla scatola portafusibili, sulla centralina multifunzionale **NERA "BCM"**, fissata in verticale, nel connettore **AZZURRO** a **27 poli**, pin n. **8**, filo **GIALLO**.
- Oppure sotto al cruscotto lato guida, dietro alla scatola portafusibili, sulla centralina multifunzionale **NERA "BCM"**, fissata in verticale, nel connettore **NERO** a **26 poli**, pin n. **15**, filo **VERDE/VIOLA** di sezione **0,75 mmq.**

+ 30 (positivo diretto): Nel vano motore, sul morsetto positivo di batteria, oppure sotto al cruscotto lato guida, dietro alla scatola portafusibili, sulla centralina multifunzionale **NERA "BCM"**, fissata in verticale, nel connettore **AZZURRO** a **27 poli**, pin n. **4**, filo **ROSSO/BIANCO** di sezione **2,5 mmq.**

GND (massa): Nel vano motore, sul morsetto negativo di batteria, oppure su un punto di massa originale a telaio, ad esempio dietro al battitacco autista.

Posizione centralina originale multifunzionale

Centralina **NERA "BCM"**, dietro alla scatola portafusibili, posizionata in verticale sotto al cruscotto lato guida.





Indicatore di direzione

A FILO UNICO (con IMPULSO di inizio e di fine lampeggio) **SOLO PER CENTRALI: MED 11 / MED 6000 / 7000 / MedSky MS10 e MED 2200 / 3200** dal n. **1921000000** in poi.

- Collegare il filo **VERDE/NERO** della centrale **med** al filo dell'impianto originale presente sotto al cruscotto lato guida, dietro alla scatola portafusibili, sulla centralina multifunzionale **NERA "BCM"**, fissata in verticale, nel connettore **AZZURRO** a **27 poli**, pin n. **26**, filo **VERDE/BIANCO** di sez **0,5 mmq**. Comando negativo.
- Collegare il filo **VERDE** della centrale **med** ad uno qualunque dei fili che pilotano le lampade degli indicatori di direzione (positivo con lampada accesa-FEEDBACK), oppure isolarlo separatamente.
- Isolare il filo **VERDE/ROSSO** della centrale **med**.

Indicatore di direzione

A 2 CANALI (destra e sinistra) **TRAMITE RELE' INTERNO: PER TUTTE LE CENTRALI MED.**

Sotto al cruscotto lato guida, dietro alla scatola portafusibili, sulla centralina multifunzionale **NERA "BCM"**, fissata in verticale:

- nel connettore **MARRONE** a **26 poli**:
 - pin n. **2**, filo **AZZURRO/BIANCO** di sezione **0,75 mmq** (lampada anteriore e laterale lato guida).
 - pin n. **1**, filo **AZZURRO/BIANCO** di sezione **0,75 mmq** (lampada posteriore lato passeggero).
- nel connettore **NERO** a **26 poli**:
 - pin n. **3**, filo **VERDE/VIOLA** di sezione **0,75 mmq** (lampada anteriore e laterale lato passeggero).
 - pin n. **4**, filo **BLU/VIOLA** di sezione **0,75 mmq** (lampada posteriore lato passeggero).

Vetri elettrici

Impiegare il telecomando originale della vettura.

Posizione centralina / sirena

MODULARI: Sotto al cruscotto lato guida.

Gommino passacavo originale: Sulla parete parafiamma lato guida, sopra alla centralina multifunzionale **NERA "BCM"**.

COMPATTI / SIRENA: Nel vano motore lato guida, sul supporto ammortizzatore.

Interruzioni elettriche

+ 50 (motorino di avviamento – versione con CAMBIO MANUALE):

Sotto al cruscotto lato guida, sul pedale della frizione, nel connettore **NERO** a **3 poli**, pin n. **2**, filo **GIALLO** di sezione **0,75 mmq**.

+ 50 (motorino di avviamento):

- Nel vano motore lato guida, nella scatola portafusibili, sul connettore **NERO** a **40 poli**, pin n. **A2**, filo **GIALLO**.
- Oppure sul blocchetto di accensione, nel connettore **NERO** a **6 poli**, pin n. **1**, filo **VIOLA/NERO** di sezione **0,75 mmq**.

ATTENZIONE:

Generalmente occorre interrompere contemporaneamente anche un altro filo nello stesso connettore: pin n. **4**, filo **BIANCO/VIOLA** di sezione **0,75 mmq**.

In questo caso aggiungere 2 relè di buona qualità con contatto **NA** (Normalmente Aperto), collegati come sotto riportato:

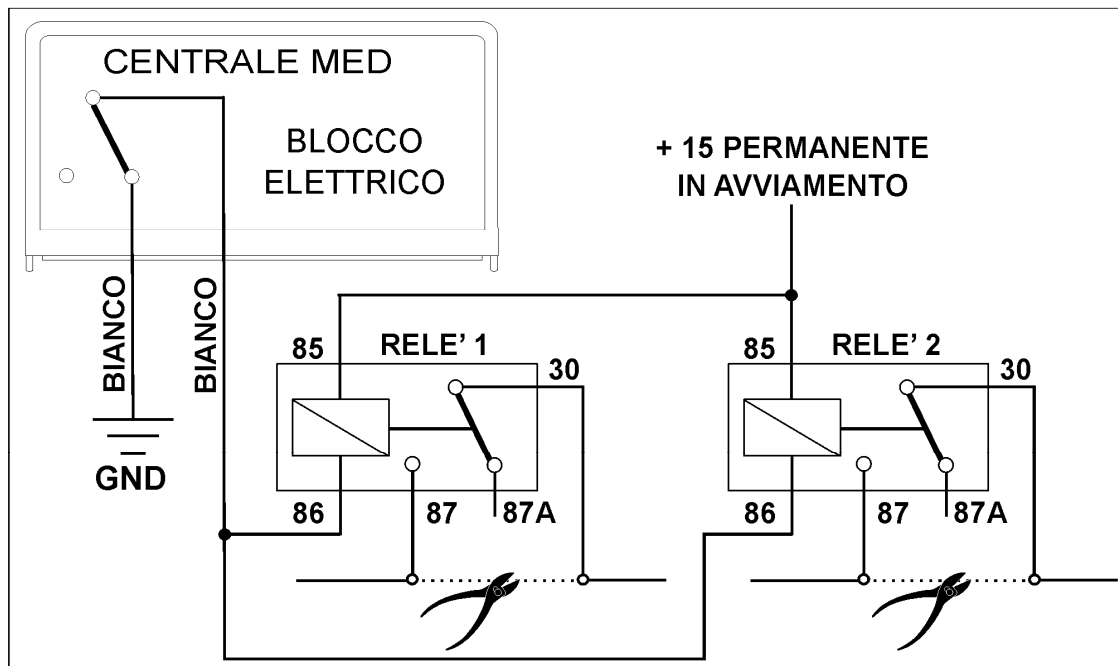

USO TELECOMANDO ORIGINALE

Per centrali **MED 11 – MED 3200 – MED 5000 – MED 7000 – MED AS3 – MedSky MS10**
con Matricola **SUPERIORE** a **2021000000**

Programmazioni consigliate

- Esclusione lampeggio indicatori di direzione all'inserimento/disinserimento.
- Attivazione inserimento allarme alla chiusura porte (dopo rifiuto per porta aperta).

Collegamenti

- Sotto al cruscotto lato guida, dietro alla scatola portafusibili, sulla centralina multifunzionale **NERA "BCM"**, fissata in verticale, nel connettore **AZZURRO** a **27 poli**:
 - **GIALLO centrale med**: pin n. **22**, filo **VERDE** di sezione **0,5 mmq.** (CAN HIGH T)
- Oppure sotto al cruscotto lato guida, nel connettore **NERO** a **16 poli** dell'OBD (diagnosi):
 - **GIALLO centrale med**: pin n. **1**, filo **VERDE** di sezione **0,5 mmq.** (CAN HIGH T)

ATTENZIONE: Il filo deve essere saldato a stagno.

Avvertenze specifiche

- L'apertura/chiusura del veicolo ed i pulsanti di porte e baule sono rilevati tramite "CAN" (linea seriale di trasmissione dati), pertanto non occorre collegarli.
- La centrale si attiva pilotando la chiusura porte col telecomando originale.

ATTENZIONE: I riferimenti indicati sono da ritenere puramente indicativi e da verificare, poiché possono verificarsi variazioni all'impianto originale ad opera della casa costruttrice. Se la vettura dispone di sensori radar originali, occorre escluderli definitivamente.