



PEUGEOT

3008

DAL 12/2014

CAN T PSA PROGRAMMING



COLLEGAMENTI

Alimentazione

+ 15 (positivo sotto chiave quadro):

Sotto al cruscotto lato guida, a sinistra del volante, nella centralina multifunzionale con fusibili **NERA "BSI"**, nel connettore **BIANCO** a **10 poli** siglato "**PB1**", pin n. **4**, n. **2** fili **VERDE** di sezione **0,5 mmq**.

+ 30 (positivo diretto):

- Nel vano motore, sul morsetto positivo di batteria.
- Oppure sotto al cruscotto lato guida, a sinistra del volante, nella centralina multifunzionale con fusibili **NERA "BSI"**, nel connettore **GRIGIO/GIALLO** a **2 poli** siglato "**AP**", pin n. **1**, filo **BIANCO** di sez. **6 mmq**, oppure filo **ARANCIONE** di sez. **4 mmq**.
- Oppure sotto al cruscotto lato guida, a sinistra del volante, nella centralina multifunzionale con fusibili **NERA "BSI"**, nel connettore **NERO** a **10 poli** siglato "**PB**", pin n. **1**, filo **ROSSO** oppure filo **BLU**.

GND (massa):

Nel vano motore, sul morsetto negativo di batteria, oppure su un punto di massa originale a telaio, ad esempio dietro al battitacco autista.

Posizione centralina originale multifunzionale

Centralina **NERA "BSI"** con portafusibili, posizionata sotto al cruscotto lato guida, a sinistra del volante.





Indicatore di direzione

A FILO UNICO (con IMPULSO di inizio e di fine lampeggio) **SOLO PER CENTRALI: MED 11 / MED 6000 / 7000 / MedSky MS10 e MED 2200 / 3200** dal n. **1921000000** in poi.

- Collegare il filo **VERDE/NERO** della centrale med al filo dell'impianto originale presente sotto al cruscotto lato guida, a sinistra del volante, nella centralina multifunzionale con fusibili **NERA "BSI"**, nel connettore **NERO** a **10 poli** siglato "**PB**", pin n. **2**, filo **BIANCO** oppure filo **AZZURRO** di sezione **0,5 mmq.** Comando negativo.
- Collegare il filo **VERDE** della centrale med ad uno qualunque dei fili che pilotano le lampade degli indicatori di direzione (positivo con lampada accesa-FEEDBACK), oppure isolarlo separatamente.
- Isolare il filo **VERDE/ROSSO** della centrale med.

A 2 CANALI (destro e sinistro) **TRAMITE RELE' INTERNO: PER TUTTE LE ALTRE CENTRALI MED.**

- **Impianto a 4 canali**; inserire i diodi di disaccoppiamento tipo il DID 109:

Nel vano motore lato guida, vicino alla batteria, nel contenitore stagno, sulla scatola stagna, sulla scatola portafusibili, sul connettore **MARRONE** a **28 poli** siglato "**PF**":

- pin n. **8**, filo **BIANCO** di sezione **0,75 mmq.** (lampada anteriore lato guida).
- pin n. **6**, filo **GIALLO** di sezione **0,75 mmq.** (lampada anteriore lato passeggero).

Sotto al cruscotto lato guida, a sinistra del volante, nella centralina multifunzionale con fusibili **NERA "BSI"**, nel connettore **NERO/ROSSO** a **16 poli** siglato "**PH1**":

- pin n. **14**, filo **VERDE chiaro** di sezione **0,75 mmq.** (lampada posteriore lato guida).
- pin n. **13**, filo **GRIGIO**, oppure filo **ARANCIONE** di sez. **0,75 mmq.** (lampada post lato passeggero).

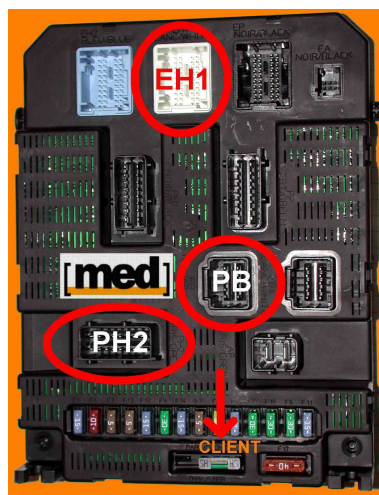
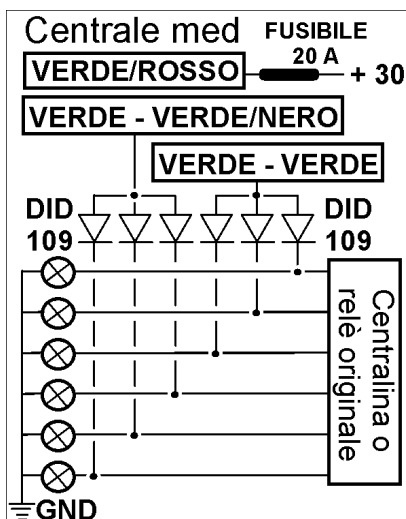

Interruzioni elettriche

+ 50 (motorino di avviamento):

- Sul blocchetto di accensione, nel connettore **NERO** a **3 poli**, pin n. **3**, filo **ROSSO**.
- Oppure sotto al cruscotto lato guida, a sinistra del volante, nella centralina multifunzionale con fusibili **NERA "BSI"**, nel connettore **BIANCO** a **10 poli** siglato "**PB1**", pin n. **6**, n. **2** fili **ROSSO** di sezione **0,5 mmq.**

POMPA CARBURANTE (benzina e diesel):

Sotto al cruscotto lato guida, a sinistra del volante, nella centralina multifunzionale con fusibili **NERA "BSI"**, nel connettore **BIANCO** a **10 poli** siglato "**PB1**", pin n. **4**, n. **2** fili **VERDE** di sezione **0,5 mmq.**



Vetri elettrici

Non possono essere pilotati, non essendo accessibili i fili di potenza dei motorini alzacrystalli (centraline di comando integrate).

Posizione centralina / sirena

MODULARI: Sotto al cruscotto lato guida.

Gommino passacavo originale: Sulla parete parafiamma lato guida, sopra al pedale frizione.

COMPATTI / SIRENA: Nel vano motore lato guida.

USO TELECOMANDO ORIGINALE

Per centrali MED 11 – MED 3200 – MED 5000 – MED 7000 – MED AS3 – MedSky MS10
con Matricola **SUPERIORE** a **2021000000**

Caricando il programma:

PEUGEOT / 3008 / 12/2014 CAN BUS T PSA PROGRAMMING NEEDED

**ATTENZIONE: IL VEICOLO DEVE ESSERE ABILITATO IN CONCESSIONARIA COL TESTER
"PSA DIAG BOX" ATTIVANDO LA "FUNZIONE ALLARME"**

Programmazioni consigliate

- Esclusione lampeggio indicatori di direzione all'inserimento/disinserimento.
- Attivazione inserimento allarme alla chiusura porte (dopo rifiuto per porta aperta).

Collegamenti

Sotto al cruscotto lato guida, a sinistra del volante, nella centralina multifunzionale con fusibili "BSI", nel connettore **BIANCO** a **10 poli** siglato "PB1":

- **GIALLO centrale med:** al pin n. **3**, filo **VERDE** (CAN HIGH T).
- **GIALLO/AZZURRO centrale med:** al pin n. **5**, filo **ROSSO** (CAN LOW T).

ATTENZIONE: I fili devono essere saldati a stagno.

Avvertenze specifiche

- L'apertura/chiusura del veicolo ed i pulsanti di porte e baule sono rilevati tramite "CAN" (linea seriale di trasmissione dati), pertanto non occorre collegarli.
- Generalmente anche [+15] ([+15] non rilevato dalla MED 5000) è rilevato tramite "CAN".
- La centrale si attiva pilotando la chiusura porte col telecomando originale, o ruotando la chiave nella serratura della porta.
- La centrale med si disattiva tramite il telecomando originale, pigiando il pulsante di apertura porte; generalmente anche tramite la chiave di avviamento, inserendola nel quadro e ruotandola in ON (riconoscimento "transponder" originale).
- Se col telecomando originale si attiva l'apertura porte e queste non vengono effettivamente aperte, dopo alcune decine di secondi le porte si richiudono automaticamente; generalmente anche la centrale med si riattiva automaticamente.

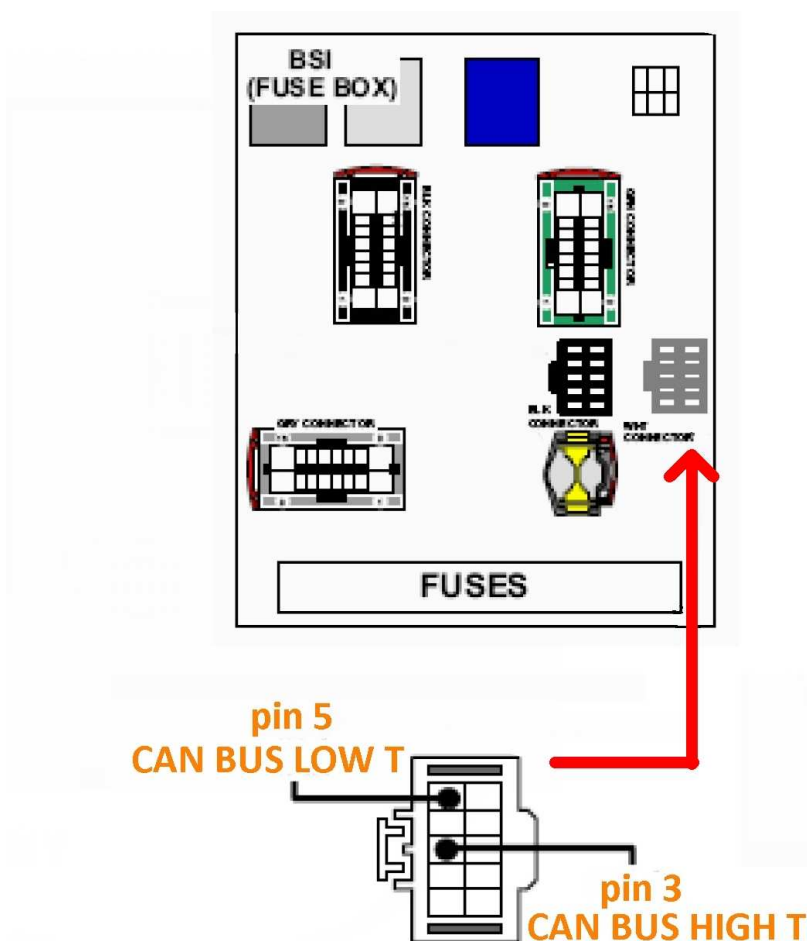

USO TELECOMANDO MED

Per centrali MED 11.5 – MED 2200 – MED 4000 – MED 6000 – MED LOCKER

Chiusura centralizzata

Sotto al cruscotto lato guida, a sinistra del volante, nella centralina multifunzionale con fusibili **NERA** "BSI", nel connettore **BIANCO** a 40 poli siglato "EH1":

- APERTURA: **pin n. 27**, filo **ARANCIONE** di sezione **0,5 mmq.**
- CHIUSURA: **pin n. 4**, filo **BLU** di sezione **0,5 mmq.**

Con la centrale **MED 11** Impiegare il modulo opzionale MED APERTURA / CHIUSURA porte cod. **674.980.000.**

Applicare lo schema sottostante.

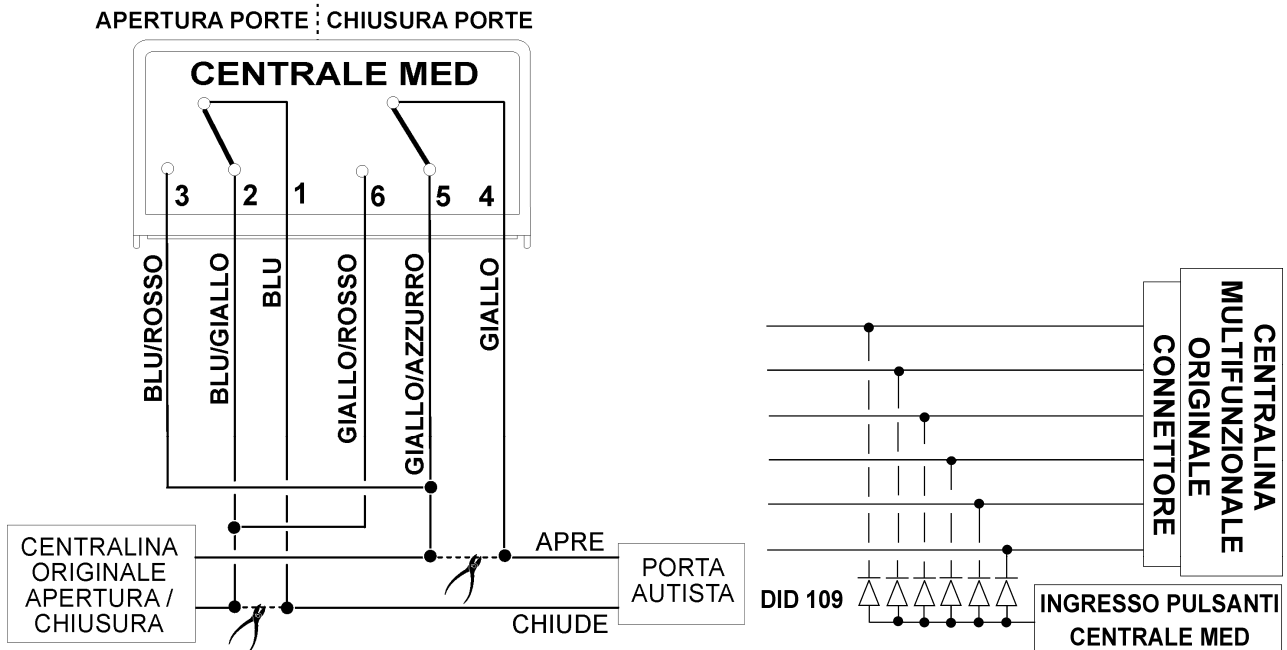

Pulsanti porte/cofano/baule

PULSANTI PORTE E BAULE:

Sotto al cruscotto lato guida, nella centralina multifunzionale **NERA "BSI"** con portafusibili, nel connettore **BIANCO** a **40 poli** siglato "EH1":

- pin n. **4**, filo **BLU** oppure pin n. **27**, filo **ARANCIONE** di sezione **0,5 mmq** (porta autista).
- pin n. **5**, filo **GIALLO** di sezione **0,5 mmq** (porta anteriore lato passeggero).
- pin n. **34**, filo **BLU** oppure filo **ROSSO** di sezione **0,5 mmq** (porta posteriore lato guida).
- pin n. **33**, filo **BIANCO** oppure filo **VERDE** di sezione **0,5 mmq** (porta posteriore lato passeggero).
- pin n. **13**, filo **ARANCIONE** di sezione **0,5 mmq** (baule).

PULSANTE COFANO: Da aggiungere.

ATTENZIONE:

Inserire i diodi di disaccoppiamento (ad esempio **DID 109**) su ogni linea, come indicato.

ATTENZIONE: I riferimenti indicati sono da ritenere puramente indicativi e da verificare, poiché possono verificarsi variazioni all'impianto originale ad opera della casa costruttrice. Se la vettura dispone di sensori radar originali, occorre escluderli definitivamente.