



CON PROGRAMMA UNIVERSALE AD AUTOAPPRENDIMENTO: SELF-LEARNING BLINKER – NEGATIVE

PROGRAMMA UNIVERSALE AD AUTOAPPRENDIMENTO

CON LETTURA DEGLI INDICATORI DI DIREZIONE NEGATIVI:

CONDIZIONI DA VERIFICARE PER POTERE UTILIZZARE QUESTO PROGRAMMA:

- Almeno una lampada degli indicatori di direzione deve essere di tipo tradizionale, pilotata tramite un segnale negativo in potenza: il programma non può essere utilizzato se TUTTE le lampade degli indicatori di direzione sono a LED.
- Aprendo e chiudendo il veicolo col telecomando originale o col Key less (la vettura si apre e si chiude sfiorando la maniglia della porta, anche col telecomando in tasca, senza bisogno di premerne i tasti), deve esserci il lampeggio degli indicatori di direzione, **diverso tra apertura e chiusura**.

ATTENZIONE:

Telecomando e Key less devono avere lo stesso lampeggio frecce in apertura / chiusura.

- Aprendo e chiudendo il veicolo **con la chiave meccanica originale** da tutte le serrature esistenti, **col pulsante interno** o **attivando il pulsante del BLINKER** (tutte le frecce lampeggianti simultaneamente), non deve esserci il lampeggio degli indicatori di direzione identico a quello effettuato col telecomando originale o col Key less in apertura / chiusura.

USO TELECOMANDO ORIGINALE

Per centrali MED 3200 – MED 5000 – MED 7000 – MED AS3 – MedSky MS10

Programmazioni consigliate

- Esclusione lampeggio indicatori di direzione all'inserimento/disinserimento.
- Attivazione pre-allarme.

Collegamenti

Solo con centrali: MED 3200 – MED 5000 – MED 7000 – MED AS3 – MedSky MS10:

Nel cablaggio all'uscita della porta autista o passeggero:

- **BLU centrale med:** Ad uno dei fili degli indicatori di direzione, **NEGATIVO con lampada accesa**.

ATTENZIONE:

Interporre il diodo di disaccoppiamento in serie al filo originale degli indicatori di direzione (come indicato nello schema sottostante), collegando il filo **BLU** della **centrale med** tra l'interruttore (o il relè originale) ed il diodo, solo se si vuole poter disattivare il sistema durante il ciclo di allarme.

- **BLU/ROSSO Centrale med:**

Al **[+15]** (positivo sotto chiave quadro), unitamente al filo **ARANCIONE** della centrale med.

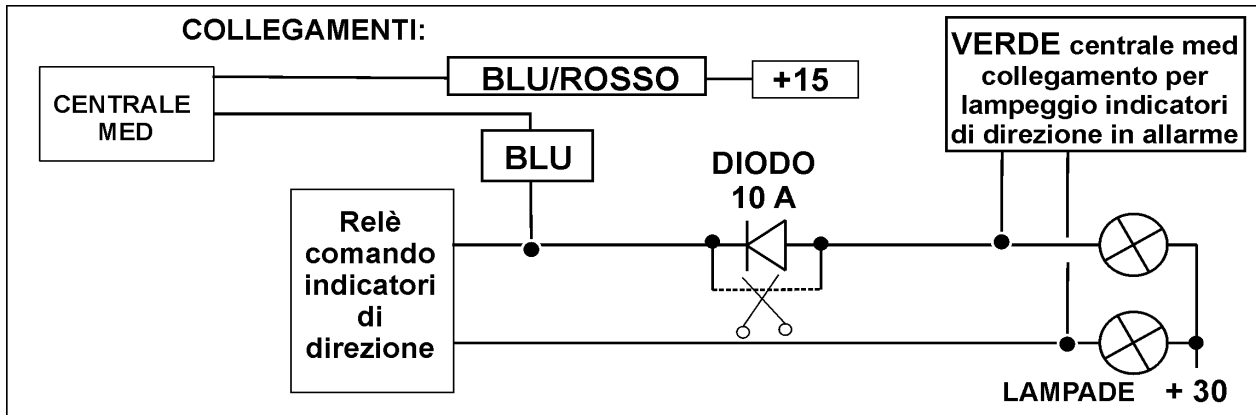

PROCEDURA DI AUTOAPPRENDIMENTO:

Serve a memorizzare nella centralina la sequenza di accensione degli indicatori di direzione.

- 1) Programmare la centrale tramite il PC ed il KIT SK, selezionando dall'elenco veicoli:

UNIVERSAL poi **SELF-LEARNING BLINKER – NEGATIVE**.

- 2) Effettuare i collegamenti indicati, collegando ed alimentando la centrale med.
- 3) Con la chiave quadro spenta ed il telecomando originale fuori dal veicolo, chiudere fisicamente tutte le porte, il cofano ed il baule, senza attivare la chiusura centralizzata.
- 4) Attivare la chiusura porte col telecomando originale o col Key less, quindi **attendere esattamente 15 secondi** dopo il segnale di inserimento della centrale med, senza effettuare altre operazioni (da quando si sono bloccate le serrature ed hanno lampeggiato le frecce).
- 5) Pilotare l'apertura porte col telecomando originale o col Key less, quindi attendere **almeno 15 secondi** dopo il segnale di disinserimento della centrale med, senza effettuare altre operazioni (da quando si sono bloccate le serrature ed hanno lampeggiato le frecce).
- 6) Verificare il regolare funzionamento del sistema.

ATTENZIONE:

- Collegare la centrale al cablaggio solo dopo avere ultimato e verificato le connessioni, per effettuare correttamente l'autoapprendimento.
- Se la chiusura porte col telecomando originale o col Key less non è stata eseguita correttamente, o se viene interrotta l'operazione, resettare il sistema scollegando l'alimentazione dalla centrale med per almeno 2 minuti.
- Se l'apertura porte col telecomando originale o col Key less non è stata eseguita correttamente, o se viene interrotta l'operazione, resettare il sistema scollegando l'alimentazione dal sistema per almeno 2 minuti, riprogrammando la centrale col **PC** ed il **KIT SK**, quindi ripetere dall'inizio la procedura di autoapprendimento.
- Se l'impianto è in allarme, disattivare il sistema col codice di emergenza o la chiave elettronica di emergenza, prima di effettuare le altre operazioni.



SE NON FUNZIONA L'AUTOAPPRENDIMENTO:

- Il lampeggio frecce originale **DEVE ESSERE DIVERSO** tra apertura e chiusura.
- Verificare che il **[+15]** (positivo sotto chiave quadro) impiegato per i fili **ARANCIONE** e **BLU/ROSSO** della centrale med sia nullo (**0 Volt**) con chiave quadro spenta.
- Il filo **BLU** della centrale med deve essere collegato al filo di potenza di uno degli indicatori di direzione, **negativo** con lampada di tipo tradizionale accesa (non compatibile con luci a LED).
- Se è stato inserito il diodo come riportato in figura, verificarne il corretto funzionamento ed orientamento; consigliamo di effettuare una prova rimuovendo il diodo inserito sul filo degli indicatori di direzione, ed i fili che pilotano il lampeggio frecce da parte della centrale med (se collegati).

Riprogrammare la centralina e ripetere l'autoapprendimento.

Avvertenze specifiche

- La centrale med si attiva tramite il telecomando originale, pigiando il pulsante di chiusura porte oppure toccando la maniglia della porta, col telecomando in tasca (Key less).
- La centrale med si disattiva tramite il telecomando originale, pigiando il pulsante di apertura porte, oppure toccando la maniglia della porta, col telecomando in tasca (Key less).
- La centrale si attiva e disattiva sempre al termine del lampeggio frecce, pertanto impostare la funzione PRE-ALLARME.
- Chiudendo il veicolo col telecomando originale, se è stato attivato il tasto del "BLINKER" (tutte le frecce lampeggianti simultaneamente), il sistema non può attivarsi.
- Il **diodo** da **10 A** riportato nello schema serve solo per potere disattivare il sistema in allarme, solo se gli indicatori di direzione vengono collegati col pilotaggio in potenza (abilitando il relè interno alla centrale di allarme med) e si interrompe col diodo tutto un canale (DX destro o SX sinistro) degli indicatori di direzione (le lampade sia anteriore che laterale e posteriore).
- Se gli indicatori di direzione vengono pilotati col FILO UNICO, non sarà possibile disattivare il sistema durante il ciclo di allarme, pertanto non inserire il diodo da **10 A** indicato nello schema.
- Se il veicolo ha il telecomando col tasto separato per aprire il baule, occorre PRIMA aprire prima le porte, poi il baule.

ATTENZIONE: I riferimenti indicati sono da ritenere puramente indicativi e da verificare, poiché possono verificarsi variazioni all'impianto originale ad opera della casa costruttrice. Se la vettura dispone di sensori radar originali, occorre escluderli definitivamente.